



IDENTI- FICATION DES BACS ET CONTE- NEURS

Première étape pour une communication visuelle solide dans votre entreprise : l'étiquetage clair et non ambigu de tous les conteneurs. Que ce soit des Eurobox, des caisses en plastique, des conteneurs grillagés, des KLT, des GLT ou d'autres formes de conteneurs : ORGATEX® propose toujours la solution appropriée.



Pochettes

Pochettes à accrocher
Accessoires pour pochettes à accrocher
Pochettes autocollantes
Pochettes magnétiques
Pochettes à forte aimantation

Porte-étiquettes

KANBAN-Cover, magnétiques/autocollants
KANBAN-Cover à accrocher
Porte-étiquettes KAN-COPA
KANBAN-Cover MEGA
LABEL-COVER autocollants
Porte-étiquettes KAN-CLIP
Porte-étiquettes autocollants

Pince pour pieds de palette

Pince pour Pieds de palette/porte-étiquettes

Pochettes KANBAN

Pochettes pour KANBAN KLT-SNAPPER
Pochettes pour KANBAN KAN-LABEL
Pochettes pour KANBAN KLMU
Pochettes pour KANBAN avec fente
Porte-étiquettes à insérer dans des bacs

Pastilles autocollantes LongLife

Les variations dans les formes et les matériaux des conteneurs sont nombreuses : Certains conteneurs courants ont déjà des inserts qui peuvent être utilisés pour l'étiquetage, par exemple avec les conteneurs KLT ou les Euroboxes. À cette fin, vous trouverez des porte-étiquettes et des poches pour cartes parfaitement adaptés et disponibles dans diverses conceptions. Mais même pour les nombreuses variantes de conteneurs sans inserts existants, nos produits apportent une solution : Si, par exemple, il n'y a pas de surfaces adaptées pour la fixation, nos pochettes à accrocher de haute qualité sont idéales. De plus, vous

trouverez chez nous diverses options pour les fixer, ce qui permet de les monter sur presque toutes les surfaces.

Si vos conteneurs sont en métal, nos pochettes magnétiques ou nos porte-étiquettes magnétiques sont utilisés. Les conteneurs en plastique, en bois ou en verre sont parfaitement et sûrement étiquetés avec nos pochettes autocollantes. Quelles que soient les variantes de conteneurs que vous utilisez - avec nous, vous trouverez toujours la solution appropriée pour un étiquetage confortable, efficace et non ambigu.

POCHETTES INFOGRAPHIE

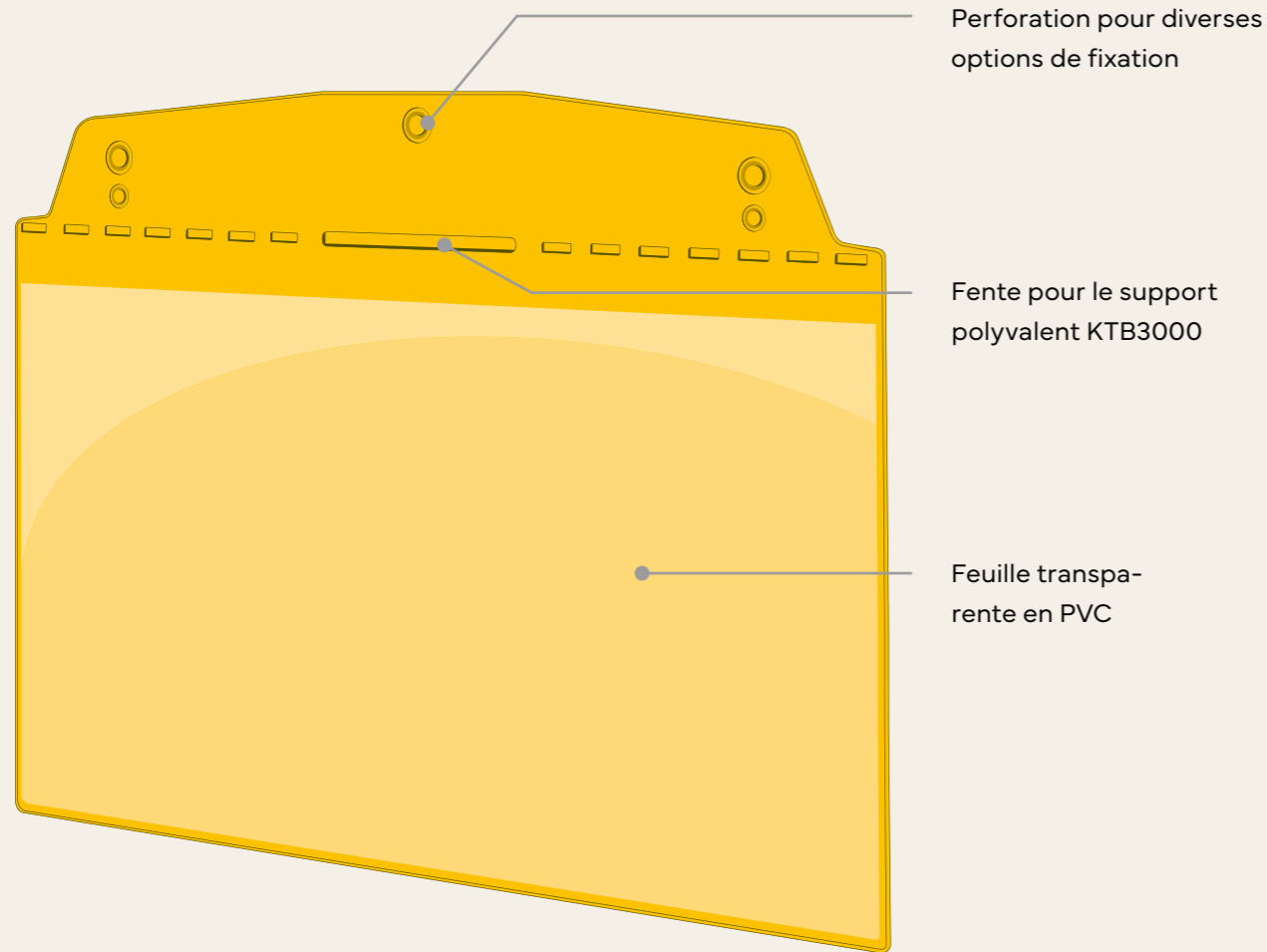

Convient à tous les types de conteneurs



Pour une identification flexible ou permanente



Diverses options de fixation

À accrocher
Grâce aux nombreuses options de fixation et à notre gamme étendue et unique d'accessoires, il est possible d'identifier presque tous les types de conteneurs

Formats DIN
Conception des pochettes dans un format normalisés

Rabat de protection
Empêche la saleté d'endommager les documents

Amélioration continue

Magnétiques/Forte aimantation
Nos pochettes magnétiques conviennent à l'identification des conteneurs grillagés, des conteneurs métalliques ou des machines. Elles adhèrent à toutes les surfaces contenant du fer, sont antidérapantes et peuvent être facilement déplacées vers d'autres endroits.

Auto-adhésives
Le puissant adhésif assure une fixation sûre même sur les surfaces irrégulières. Que ce soit sur du métal, du bois, du plastique ou du verre, la pochette reste solidement en place même en cas de secousses importantes.

Couleurs standards « 5S »

DIN

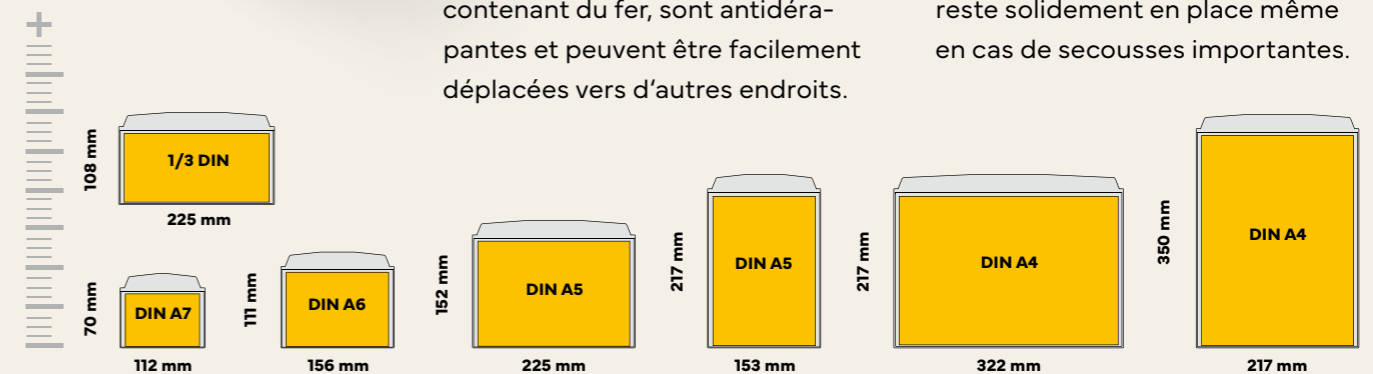

POCHETTES À ACCROCHER



Si aucune surface n'est adaptée pour apposer des étiquettes magnétiques ou autocollantes ou si une autre fixation est souhaitée, ORGATEX a des solutions optimales pour chaque situation. Plusieurs perforations d'accrochage et une fente prévue dans la partie supérieure de la pochette offrent de nombreuses possibilités de fixation.

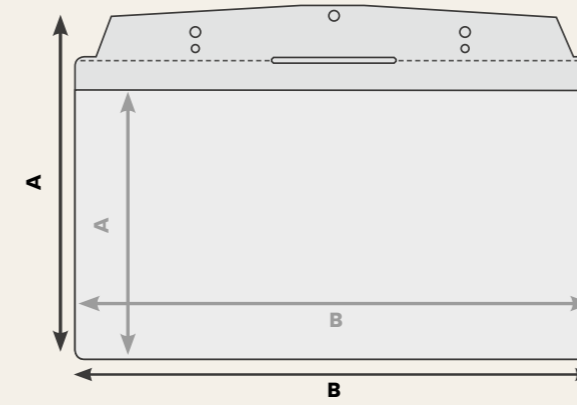

Dimensions extérieures/intérieures (mm)							
	1/3	A7 paysage	A6 paysage	A5 paysage	A5 portrait	A4 paysage	A4 portrait
A	160/108	112/70	159/111	205/152	264/217	268/217	350/322
B	230/225	115/112	159/156	230/225	160/153	325/322	229/217





ACCESSOIRES POUR Pochettes À ACCROCHER

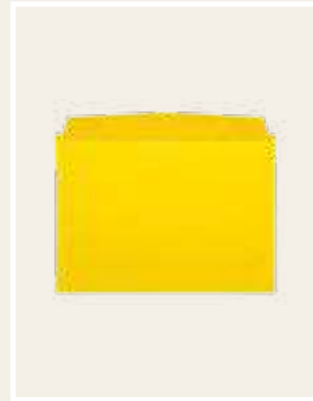

Pochettes à accrocher standards

Dimensions	Référence	+ Code couleur										Paquet
		■	■	■	■	■	■	■	■	■	■	
DIN A7 paysage	SD011-	01	02	03	04	05	06	07	08	20	10 Unités	
DIN A6 paysage	SD012-	01	02	03	04	05	06	07	08	20	10 Unités	
1/3 DIN A4	SD016-	01	02	03	04	05	06	07	08	20	10 Unités	
DIN A5 paysage	SD013-	01	02	03	04	05	06	07	08	20	10 Unités	
DIN A5 portrait	SD015-	01	02	03	04	05	06	07	08	20	10 Unités	
DIN A4 portrait	SD018-	01	02	03	04	05	06	07	08	20	10 Unités	
DIN A4 paysage	SD020-	01	02	03	04	05	06	07	08	20	10 Unités	



Pochettes avec rabat à accrocher

Dimensions	Référence	+ Code couleur										Paquet
		■	■	■	■	■	■	■	■	■	■	
DIN A5 paysage	SD014-	01	02	03	04	05	06	07	08	20	10 Unités	
DIN A4 portrait	SD019-	01	02	03	04	05	06	07	08	20	10 Unités	

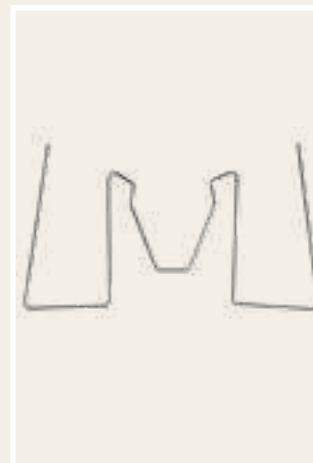

Cintre de fixation universel (breveté)

Référence	Paquet
KTB3000	10 Unités

Le cintre de fixation universel breveté est conçu pour être rapidement inséré dans la fente qui se trouve dans la partie supérieure renforcée de nos pochettes. Convient pour fixer les pochettes aux conteneurs métalliques grillagés

Attention, le cintre de fixation universel ne peut pas être utilisé pour:

- les pochettes avec rabat de protection
- les formats DIN A7, DIN A4 paysage

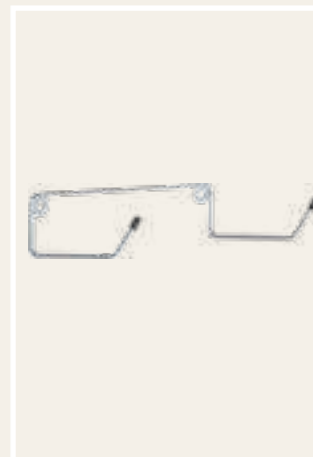

Support mural pour cintres

Référence	Paquet
WDH1	5 Unités

Les pochettes qui ne sont pas utilisées momentanément peuvent être rangées facilement. De surcroît, en prenant peu de place sur le support mural.
I x P x H: 210 x 50 x 25 mm

Convient aux cintres MA2000, MA2080, KTB3000

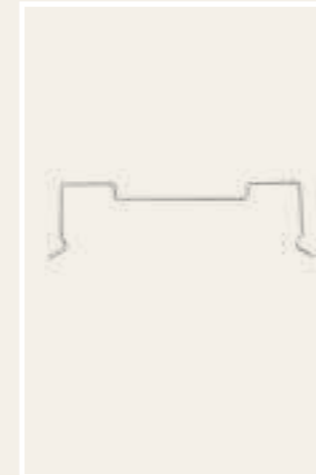

Cintre de fixation

Référence	Paquet
MA2000	10 Unités

En fil d'acier flexible revêtu de thermolaquage noir, avec extrémités arrondies. Le cintre de fixation spécial est inséré dans les deux trous extérieurs de la partie supérieure des pochettes transparentes. Grâce à sa conception en acier flexible, il reste parfaitement fixé entre les barres métalliques, les cartons, le grillage des conteneurs métalliques etc.

Convient particulièrement au format DIN A4 paysage, ne convient pas aux formats DIN A6 paysage + DIN A5 portrait.

I x H: 345 x 100 mm

Diamètre du fil 2mm

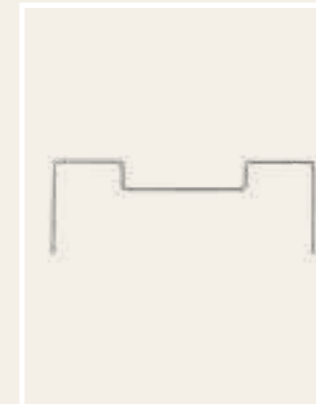

Mini-cintre de fixation

Référence	Paquet
MA2080	10 Unités

Le mini-cintre en fil d'acier flexible a été conçu pour la fixation des pochettes de petits formats (DIN A6 paysage, DIN A5 portrait).

Tient fermement sur cartons, bacs, caisses, conteneurs métalliques grillagés etc.

I x H: 225 x 80 mm

Diamètre du fil 2mm



Cintre de fixation pour bacs

Référence	Paquet
MA2090	10 Unités

En fil d'acier flexible revêtu de thermolaquage noir, avec extrémités arrondies. Ce système de fixation est très flexible et particulièrement recommandé pour les bacs dont les parois ont une épaisseur jusqu'à 2 cm environ.

I x H x P 170 x 65 x 21 mm.

Diamètre du fil 2mm



Cintre de fixation pour bacs

Référence	Paquet
MA2100	10 Unités

En fil d'acier flexible revêtu de thermolaquage noir, avec extrémités arrondies. Ce système de fixation est très flexible et particulièrement recommandé pour les bacs dont les parois ont une épaisseur jusqu'à 5 cm environ.

I x H x P 170 x 65 x 45 mm.

Diamètre du fil 2mm



ACCESSOIRES POUR Pochettes à ACCROCHER



Trombone de fixation (breveté)

Référence	Paquet
MA2030	50 Unités

Les trombones sont un moyen de fixation universel. Ils peuvent être utilisés sur tous types de grillages, insérés dans des cartonnages, des films étirables ou autres emballages extérieurs. Dimensions: 1,8mm (Ø), 55,5 x 27mm (H x l)



Trombone de fixation

Référence	Paquet
MA2020	50 Unités

Les trombones sont un moyen de fixation universel. Ils peuvent être utilisés sur tous types de grillages, insérés dans des cartonnages, des films étirables ou autres emballages extérieurs. dimensions : 1,5mm (Ø), 36,5 x 15mm (H x l)



Clip en acier

Référence	Paquet
MA2070	10 Unités

Permet de fixer les pochettes aux bacs en plastique, aux grillages, aux barres en bois, aux cartons etc. La largeur de l'écart est de 17 mm, les bouts sont couverts d'un caoutchouc antidérapant Longueur: 35 mm.



Punaise de fixation en plastique

Référence	Paquet
MA2060	50 Unités

La punaise s'introduit facilement dans des matériaux tels que les cartons, les films, les sachets en plastique, les textiles etc. Longueur: 12 mm.



Gripper

Référence	Paquet
KAN-Gripper	100 Unités

A accrocher aux conteneurs métalliques grillagés, la pochette reste fermement maintenue au KAN-Gripper.



KAN-U-Gripper

Référence	Paquet
KAN-U-Gripper	100 Unités

Même chose que le Kan-Gripper mais avec 2 crochets de fixation au lieu d'un seul.



Collier de fixation en plastique

Référence	Paquet
MA2050	50 Unités

Les colliers en plastique sont recommandés lorsque les pochettes doivent être fixées d'une manière durable ou lorsqu'elles sont fixées sur des profilés, des conduits etc. L: 320 mm.



Pastilles Velcro

Référence	Paquet
PFH22	100 Unités

Les pastilles velcro adhésives noires (diamètre 22 mm) permettent d'accrocher rapidement les pochettes sur différents matériaux. Un set se compose de 100 pastilles velcro et de 100 pastilles velours.



Bande métallique autocollante

Référence	Rouleau
BMS35	5 m

La bande métallique autocollante permet de rendre magnétique une surface non-métallique. La mousse adhésive à l'arrière de la bande peut égaliser d'éventuelles légères irrégularités de la surface que l'on souhaite rendre magnétique. La largeur de la bande est de 35 mm, la surface est blanche. La bande est livrée par rouleau de 5000 mm et peut être coupée facilement par des ciseaux à la longueur souhaitée.



Collier de fixation

Référence	Paquet
VST-GRIPPER	50 Unités

Collier de fixation avec attache flexible pour accrocher des pochettes et porte-étiquettes sur des tubes de diamètre de 28 à 30 mm. L'attache tient fermement les pochettes ou porte-étiquettes en place. L'intérieur antidérapant du collier de fixation l'empêche de bouger lors du changement de documents ou étiquettes.

POCHETTES AUTOCOLLANTES



Toutes les pochettes peuvent être apposées sur une surface prévue à cet effet à l'aide des bandes adhésives en mousse fixées sur leur verso. Qu'il s'agisse de métal, de bois, de plastique, de métal précieux ou de verre : la pochette adhère de manière sûre, même en cas de fortes secousses ou sur des surfaces irrégulières.

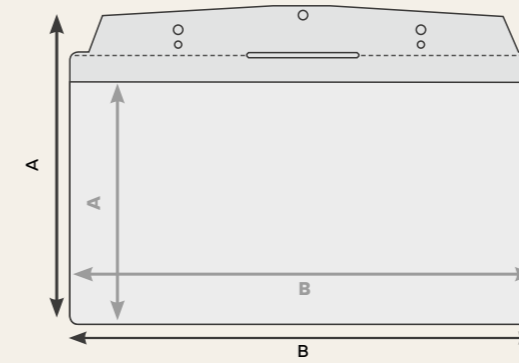

Dimensions extérieures/intérieures (mm)							
	1/3	A7 paysage	A6 paysage	A5 paysage	A5 portrait	A4 paysage	A4 portrait
A	160/108	112/70	159/111	205/152	264/217	268/217	350/322
B	230/225	115/112	159/156	230/225	160/153	325/322	229/217





POCHETTES AUTOCOLLANTES



Avec une bande autocollantes

Dimensions	Référence	+ Code couleur										Paquet
		■	■	■	■	■	■	■	■	■	■	
DIN A7 paysage	SDSK/7110-	01	02	03	04	05	06	07	08	20	10 Unités	
DIN A6 paysage	SDSK/6110-	01	02	03	04	05	06	07	08	20	10 Unités	
1/3 DIN	SDSK/1310-	01	02	03	04	05	06	07	08	20	10 Unités	
DIN A5 paysage	SDSK/5110-	01	02	03	04	05	06	07	08	20	10 Unités	
DIN A5 portrait	SDSK/5210-	01	02	03	04	05	06	07	08	20	10 Unités	
DIN A4 portrait	SDSK/4210-	01	02	03	04	05	06	07	08	20	10 Unités	
DIN A4 paysage	SDSK/4110-	01	02	03	04	05	06	07	08	20	10 Unités	

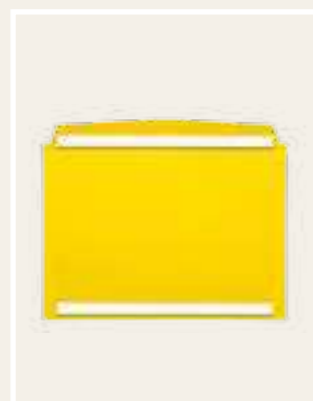

Avec 2 bandes autocollantes

Dimensions	Référence	+ Code couleur										Paquet
		■	■	■	■	■	■	■	■	■	■	
DIN A7 paysage	2SDSK/7110-	01	02	03	04	05	06	07	08	20	10 Unités	
DIN A6 paysage	2SDSK/6110-	01	02	03	04	05	06	07	08	20	10 Unités	
1/3 DIN	2SDSK/1310-	01	02	03	04	05	06	07	08	20	10 Unités	
DIN A5 paysage	2SDSK/5110-	01	02	03	04	05	06	07	08	20	10 Unités	
DIN A5 portrait	2SDSK/5210-	01	02	03	04	05	06	07	08	20	10 Unités	
DIN A4 portrait	2SDSK/4210-	01	02	03	04	05	06	07	08	20	10 Unités	
DIN A4 paysage	2SDSK/4110-	01	02	03	04	05	06	07	08	20	10 Unités	

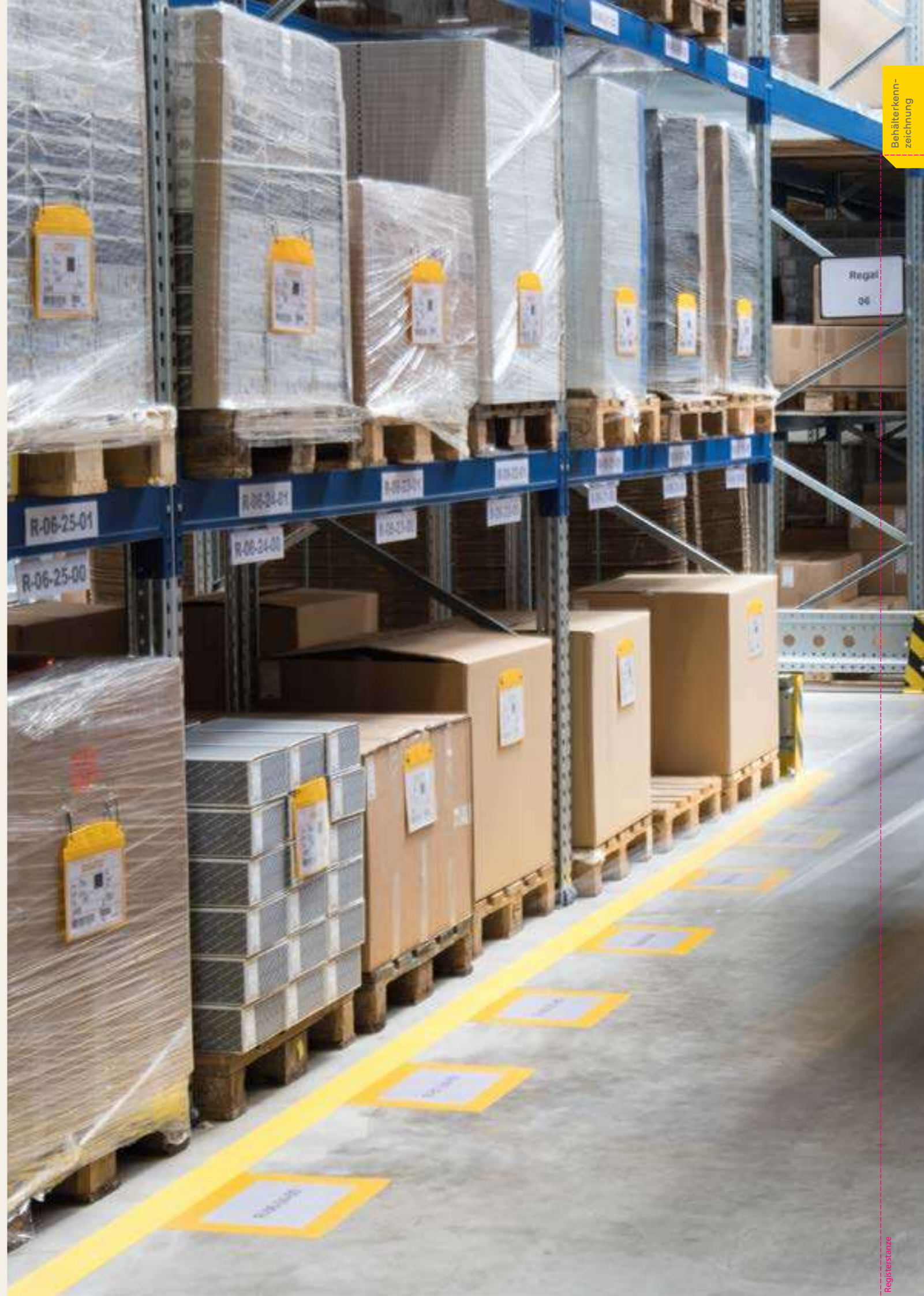

Behälterkenn-
zeichnung



POCHETTES MAGNÉTIQUES



La pochette magnétique type Magnetex Universal est constituée d'un plastique résistant. La partie supérieure est renforcée et le recto consiste en un plastique transparent. Cela permet de lire les documents insérés sans devoir les enlever. Les bandes aimantées apposées sur le verso sont d'excellente qualité. Nos pochettes transparentes disposent d'une forte accroche magnétique grâce à la largeur (25mm) et l'épaisseur (2mm) de la bande aimantée.

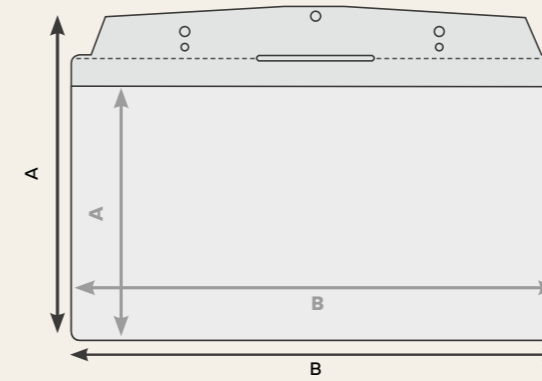

Dimensions extérieures/intérieures (mm)							
	1/3	A7 paysage	A6 paysage	A5 paysage	A5 portrait	A4 paysage	A4 portrait
A	160/108	112/70	159/111	205/152	264/217	268/217	350/322
B	230/225	115/112	159/156	230/225	160/153	325/322	229/217





POCHETTES MAGNÉTIQUES



Avec une bande magnétique											
Dimensions	Référence	+ Code couleur								Paquet	
		01	02	03	04	05	06	07	08		20
DIN A7 paysage	MA7110-	01	02	03	04	05	06	07	08	20	10 Unités
DIN A6 paysage	MA6110-	01	02	03	04	05	06	07	08	20	10 Unités
1/3 DIN	MA1310-	01	02	03	04	05	06	07	08	20	10 Unités
DIN A5 paysage	MA5110-	01	02	03	04	05	06	07	08	20	10 Unités
DIN A5 portrait	MA5210-	01	02	03	04	05	06	07	08	20	10 Unités
DIN A4 portrait	MA4210-	01	02	03	04	05	06	07	08	20	10 Unités
DIN A4 paysage	MA4110-	01	02	03	04	05	06	07	08	20	10 Unités



Avec 2 bandes magnétiques											
Dimensions	Référence	+ Code couleur								Paquet	
		01	02	03	04	05	06	07	08		20
DIN A7 paysage	SD2M/7110-	01	02	03	04	05	06	07	08	20	10 Unités
DIN A6 paysage	SD2M/6110-	01	02	03	04	05	06	07	08	20	10 Unités
1/3 DIN	SD2M/1310-	01	02	03	04	05	06	07	08	20	10 Unités
DIN A5 paysage	SD2M/5110-	01	02	03	04	05	06	07	08	20	10 Unités
DIN A5 portrait	SD2M/5210-	01	02	03	04	05	06	07	08	20	10 Unités
DIN A4 portrait	SD2M/4210-	01	02	03	04	05	06	07	08	20	10 Unités
DIN A4 paysage	SD2M/4110-	01	02	03	04	05	06	07	08	20	10 Unités



Avec 4 bandes magnétiques											
Dimensions	Référence	+ Code couleur								Paquet	
		01	02	03	04	05	06	07	08		20
DIN A5 paysage	SD4M/5110-	01	02	03	04	05	06	07	08	20	10 Unités
DIN A5 portrait	SD4M/5210-	01	02	03	04	05	06	07	08	20	10 Unités
DIN A4 portrait	SD4M/4210-	01	02	03	04	05	06	07	08	20	10 Unités
DIN A4 paysage	SD4M/4110-	01	02	03	04	05	06	07	08	20	10 Unités



Face arrière entièrement aimantée											
Dimensions	Référence	+ Code couleur								Paquet	
		01	02	03	04	05	06	07	08		20
DIN A6 paysage	SDVF/6110-	01	02	03	04	05	06	07	08	20	10 Unités
1/3 DIN	SDVF/1310-	01	02	03	04	05	06	07	08	20	10 Unités
DIN A5 paysage	SDVF/5110-	01	02	03	04	05	06	07	08	20	10 Unités
DIN A5 portrait	SDVF/5210-	01	02	03	04	05	06	07	08	20	10 Unités
DIN A4 portrait	SDVF/4210-	01	02	03	04	05	06	07	08	20	10 Unités
DIN A4 paysage	SDVF/4110-	01	02	03	04	05	06	07	08	20	10 Unités



Avec une bande magnétique et rabat de protection											
Dimensions	Référence	+ Code couleur								Paquet	
		01	02	03	04	05	06	07	08		20
DIN A5 paysage	MA5111-	01	02	03	04	05	06	07	08	20	10 Unités
DIN A4 portrait	MA4211-	01	02	03	04	05	06	07	08	20	10 Unités
DIN A4 paysage	MA4111-	01	02	03	04	05	06	07	08	20	10 Unités



Avec 2 bandes magnétiques et rabat de protection											
Dimensions	Référence	+ Code couleur								Paquet	
		01	02	03	04	05	06	07	08		20
DIN A5 paysage	SD2M/5111-	01	02	03	04	05	06	07	08	20	10 Unités
DIN A4 portrait	SD2M/4211-	01	02	03	04	05	06	07	08	20	10 Unités
DIN A4 paysage	SD2M/4111-	01	02	03	04	05	06	07	08	20	10 Unités



Avec 4 bandes magnétiques et rabat de protection											
Dimensions	Référence	+ Code couleur								Paquet	
		01	02	03	04	05	06	07	08		20
DIN A5 paysage	SD4M/5111-	01	02	03	04	05	06	07	08	20	10 Unités
DIN A4 portrait	SD4M/4211-	01	02	03	04	05	06	07	08	20	10 Unités
DIN A4 paysage	SD4M/4111-	01	02	03	04	05	06	07	08	20	10 Unités



Face arrière entièrement aimantée et rabat de protection											
Dimensions	Référence	+ Code couleur								Paquet	
		01	02	03	04	05	06	07	08		20
DIN A5 paysage	SDVF/5111-	01	02	03	04	05	06	07	08	20	10 Unités
DIN A4 portrait	SDVF/4211-	01	02	03	04	05	06	07	08	20	10 Unités
DIN A4 paysage	SDVF/4111-	01	02	03	04	05	06	07	08	20	10 Unités



POCHETTES À FORTE AIMANTATION



Dans l'éventualité de fortes secousses ou vibrations lors du transport, cette version avec 2 aimants néodyme ultra-puissants est la meilleure solution. Cette pochette supermagnétique a été spécialement conçue pour les petites surfaces ferreuses (corbeilles et conteneurs métalliques grillagés) ou les surfaces voûtées et/ou irrégulières (par exemple, les tonneaux). Elle garantit une adhérence extrême même en cas de manipulation sans ménagement (secousses, transport etc.).

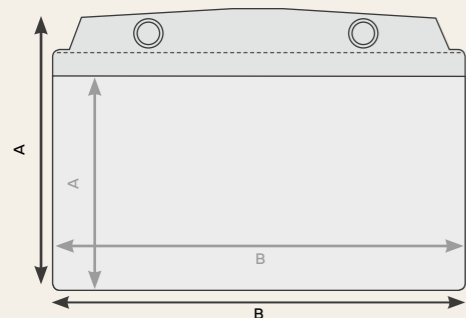

Dimensions extérieures/intérieures (mm)				
	A6 paysage	A5 paysage	A4 paysage	A4 portrait
A	159/111	205/152	268/217	350/322
B	159/156	230/225	325/322	229/217



Aimants néodyme

Dimensions	Référence	+ Code couleur										Paquet
		■	■	■	■	■	■	■	■	■	■	
DIN A6 paysage	MU2260-	01	02	03	04	05	06	07	08	20	10 Unités	
DIN A5 paysage	MU2250-	01	02	03	04	05	06	07	08	20	10 Unités	
DIN A4 portrait	MU2240-	01	02	03	04	05	06	07	08	20	10 Unités	
DIN A4 paysage	MU2230-	01	02	03	04	05	06	07	08	20	10 Unités	



Aimants néodyme et une bande aimantée

Dimensions	Référence	+ Code couleur										Paquet
		■	■	■	■	■	■	■	■	■	■	
DIN A6 paysage	MUV260-	01	02	03	04	05	06	07	08	20	10 Unités	
DIN A5 paysage	MUV250-	01	02	03	04	05	06	07	08	20	10 Unités	
DIN A4 portrait	MUV240-	01	02	03	04	05	06	07	08	20	10 Unités	
DIN A4 paysage	MUV230-	01	02	03	04	05	06	07	08	20	10 Unités	



Aimants néodyme et rabat de protection

Dimensions	Référence	+ Code couleur										Paquet
		■	■	■	■	■	■	■	■	■	■	
DIN A5 paysage	MU2251-	-	-	-	-	-	-	07	-	-	10 Unités	
DIN A4 portrait	MU2241-	-	-	-	-	-	-	07	-	-	10 Unités	
DIN A4 paysage	MU2231-	-	-	-	-	-	-	07	-	-	10 Unités	



Aimants néodyme, une bande aimantée et rabat de protection

Dimensions	Référence	+ Code couleur										Paquet
		■	■	■	■	■	■	■	■	■	■	
DIN A5 paysage	MUV251-	-	-	-	-	-	-	07	-	-	10 Unités	
DIN A4 portrait	MUV241-	-	-	-	-	-	-	07	-	-	10 Unités	
DIN A4 paysage	MUV231-	-	-	-	-	-	-	07	-	-	10 Unités	





PORTE-ÉTIQUETTES ET PORTE-DOCUMENTS

INFOGRAPHIE

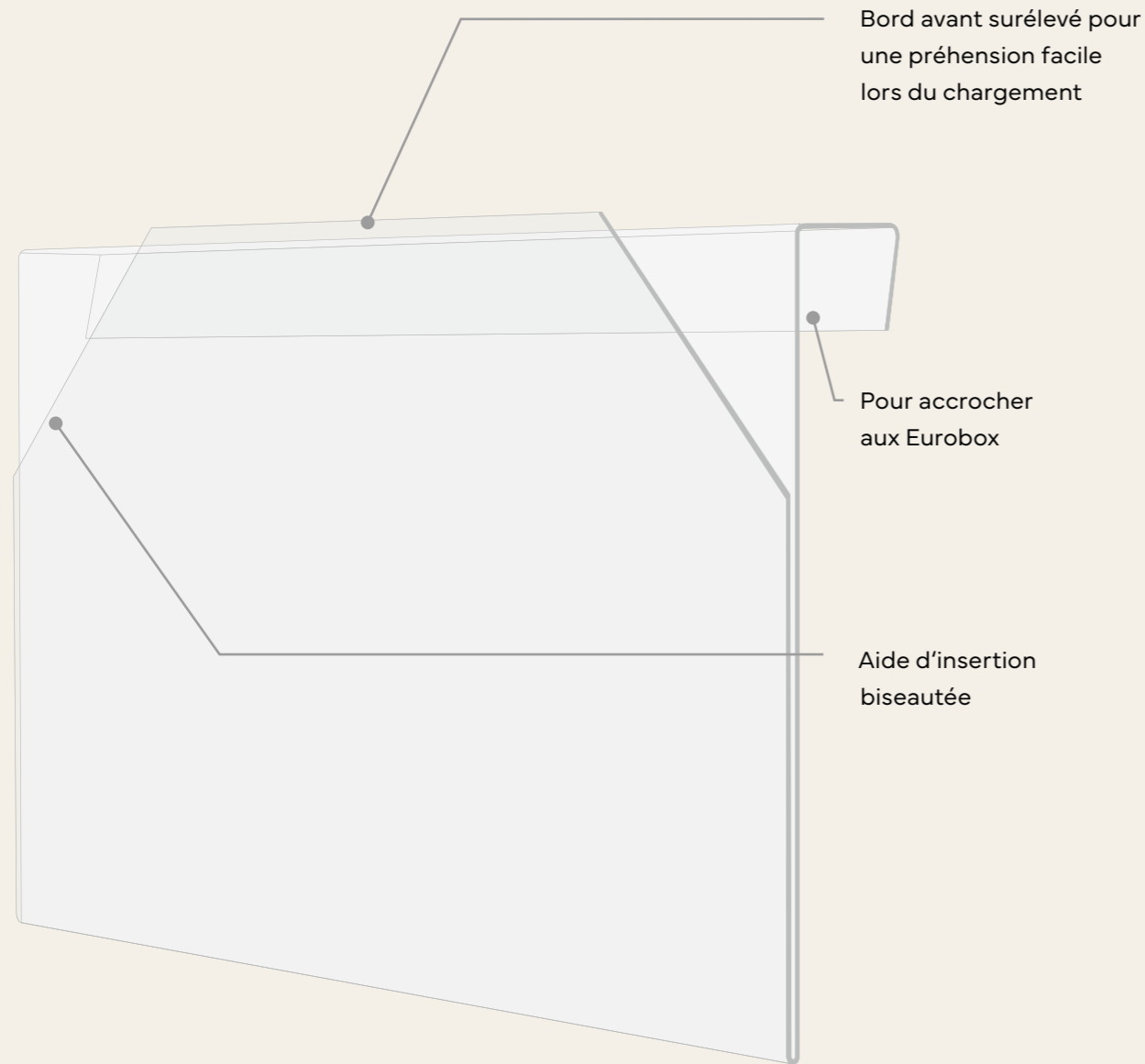

Convient à tous les conteneurs



Pour une identification flexible ou permanente

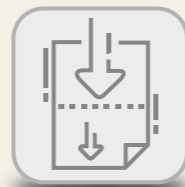

Étiquettes prédécoupées pour une impression personnalisée

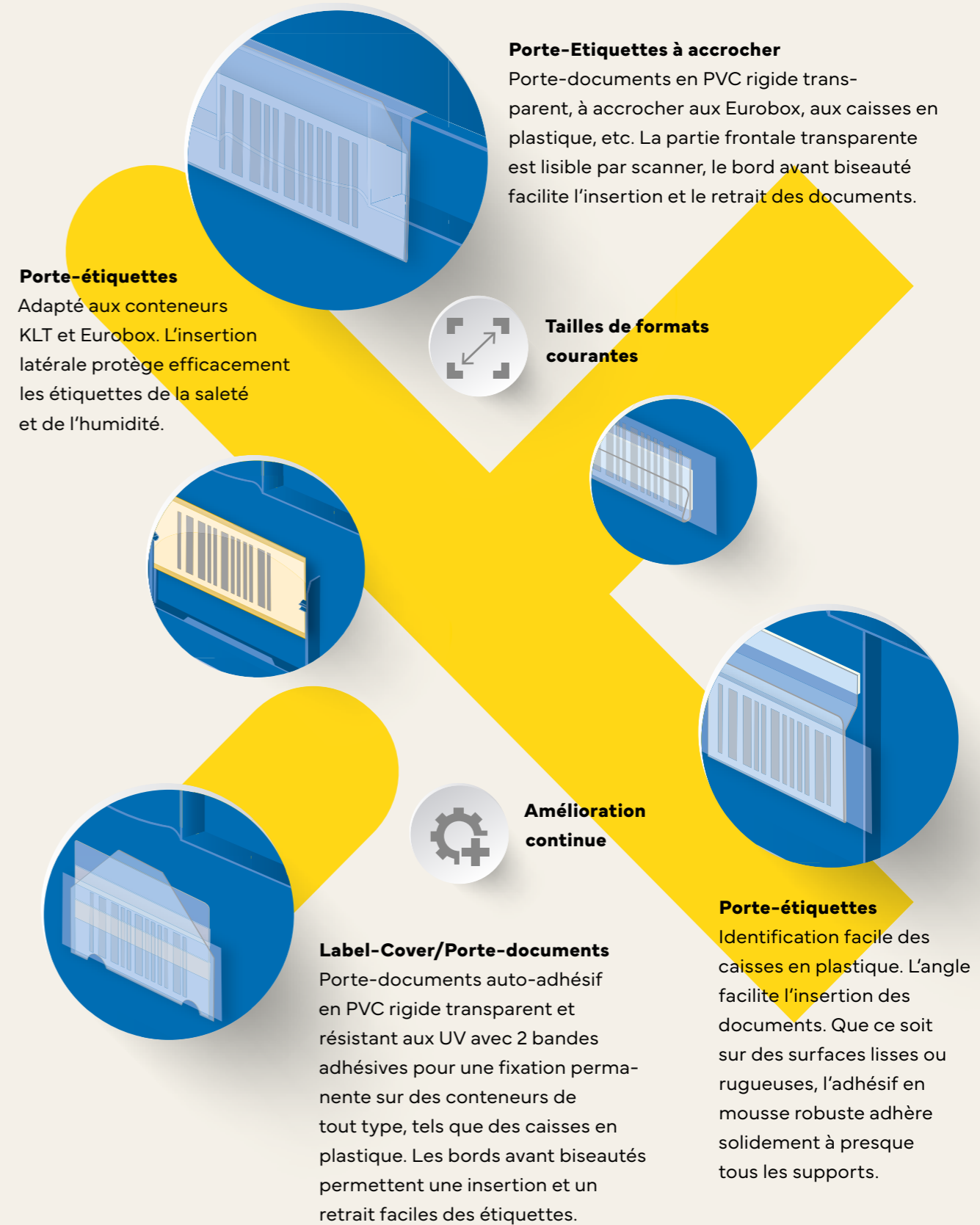

KANBAN-COVER, AUTOCOLLANT OU MAGNÉTIQUE



- Porte-étiquettes magnétique ou autocollant en PVC rigide à face transparente, à fixer sur les euroboxes, les bacs en plastique, bacs métalliques, etc.
- Lisible par scanner
- Autocollant ou magnétique
- Résistant aux UV
- Manipulation facile
- Insertion et retrait des étiquettes facilités par le biseautage du coin supérieur de
- La face transparente



KANBAN-Cover

Dimensions	Référence	Caractéristique	Paquet
DIN A7	KAN-COSA7	Autocollant	10 Unités
DIN A6	KAN-COSA6	Autocollant	10 Unités
DIN A5	KAN-COSA5	Autocollant	10 Unités
1/4 DIN (220 x 80 mm)	KAN-COS1/4DIN	Autocollant	10 Unités
EC (85 x 62 mm)	KAN-COS-EC	Autocollant	10 Unités
DIN A7	KAN-COMA7	Magnétique	10 Unités
DIN A6	KAN-COMA6	Magnétique	10 Unités
DIN A5	KAN-COMA5	Magnétique	10 Unités
1/4 DIN (220 x 80 mm)	KAN-COM1/4DIN	Magnétique	10 Unités
EC (85 x 62 mm)	KAN-COM-EC	Magnetisch	10 Unités

KANBAN-COVER À ACCROCHER



- Porte-étiquettes en PVC rigide transparent à accrocher aux Euroboxes, bacs en plastique etc.
- Lisible par scanner
- Résistant aux UV
- Manipulation facile
- Insertion et retrait des étiquettes facilités par le biseautage des coins supérieurs de la face transparente



KANBAN-Cover à accrocher

Dimensions L x H x P (mm)	Référence	Paquet
215 x 80 x 17	KAN-COW1/4DIN	10 Unités
215 x 155 x 17	KAN-COWA5	10 Unités
155 x 110 x 17	KAN-COWA6	10 Unités
110 x 80 x 17	KAN-COWA7	10 Unités
87 x 55 x 17	KAN-COW-EC	10 Unités

PORTE-ETIQUETTES KAN-COPA



Porte-étiquettes en PVC transparent rigide avec un retour à 90° qui permet de fixer le support entre des cartonnages ou d'autres produits empilés.

- Code barre lisible par scanner
- Résistant aux UV
- Manipulation facile



KAN-COPA

Dimensions L x H (mm)	Référence	Paquet
210 x 148	KAN-COPA5	10 Unités
148 x 105	KAN-COPA6	10 Unités
105 x 74	KAN-COPA7	10 Unités
220 x 80	KAN-COP1/4DIN	10 Unités

KANBAN-COVER MEGA



Porte-étiquettes en PVC rigide pour identifier de la marchandise en vrac ou autres pièces de la classe C. Lorsqu'aucun support pour les étiquettes ou cartes KANBAN n'est disponible, le porte-étiquettes est simplement posé sur les pièces et tient en place par son propre poids. Il peut être utilisé avec les tableaux porte-fiches ORGATEX.

- Surface dépolie (anti-reflets)
- Très résistant
- Résistant aux rayures
- Utilisable avec le Systembox ORGATEX
- Lecture facile des cartes ou étiquettes



KANBAN-Cover MEGA

Dimensions L x H (mm)	Référence	Paquet
215 x 100	KAN-CO1/3DIN	10 Unités

LABEL-COVER AUCOLLANT



Porte-étiquettes autocollant en PVC rigide et transparent, à fixer sur bacs en plastique, bacs métalliques, etc.

- Lisible par scanner
- Manipulation facile
- Autocollant
- Insertion et retrait des documents facilités
- Résistant aux UV



Label-Cover Autocollant

Dimensions	Référence	Caractéristique	Paquet
DIN A7	LABCOVA7-2	2 bandes adhésives, autocollant	10 Unités
DIN A6	LABCOVA6-2	2 bandes adhésives, autocollant	10 Unités
DIN A5	LABCOVA5-2	2 bandes adhésives, autocollant	10 Unités
1/4 DIN (220 x 80 mm)	LABC1/4-2	2 bandes adhésives, autocollant	10 Unités

PORTE-ÉTIQUETTES KAN-CLIP



Support en plastique avec autocollant au verso, dans lequel on insère les cartes, les informations sur les articles, les pochettes d'étiquettes, etc. Ce support autocollant adhère parfaitement à tous types de surfaces comme le plastique, le bois, l'aluminium, le verre ou la céramique, le métal précieux ou autres métaux fins ainsi que le métal peint.

- autocollant sur quasiment toutes les surfaces
- étiquetage simple pour boîtes et récipients
- excellent pour l'identification des pieds de palette



KAN-Clip

Dimensions L x H (mm)	Référence	Paquet
75 x 31	KAN-CLIP75	100 Unités

PORTE-ÉTIQUETTES AUTOCOLLANT



Porte-étiquettes autocollant en PVC rigide à face transparente, à fixer sur toutes sortes de bacs en plastique, bacs métalliques, etc.

- Tient parfaitement en place
- Protège contre la poussière
- Lisible par scanner
- Résistant aux UV
- Manipulation facile
- Insertion et retrait des étiquettes facilités



Porte-étiquettes autocollant

Dimensions L x H x P (mm)	Référence	Paquet
61 x 100 x 14	KAN-COSW100-60	100 Unités

PINCE POUR PIEDS DE PALETTE



À la fois robuste et flexible, notre pince permet une identification facile des pieds de vos palettes. Ses compartiments disposés sur trois côtés vous donnent la possibilité d'ajuster la position de l'étiquette selon vos besoins.

Le design de la pince ainsi que son fermoir situé au verso exercent une pré-tension permettant une parfaite fixation au pied de palette. Les documents, insérables sur les deux côtés longs ainsi que sur la largeur, restent visibles quelle que soit la position de l'opérateur.

- Encore plus stable et de meilleure qualité que le modèle précédent (moulage par injection)
- Placement maintenant possible au milieu et pieds les pieds de palette angulaires
- Couleur de signalisation jaune
- Adaptable en d'autres couleurs sur demande



Pince pour pieds de palette

Description	Référence	Dimensions L x H x P (mm)	Paquet
Pince pour pieds de palette	KAN-PS2-04	160 x 117 x 72	20 Unités
Porte-étiquettes transparent	KAN-PS2-HE100	100 x 2,5 x 70	20 Unités
Porte-étiquettes transparent	KAN-PS2-HE150	150 x 2,5 x 70	20 Unités
Étiquettes cartonnées	ET600	100 x 67	80 Unités
Étiquettes cartonnée	ET650	150 x 67	40 Unités

POCHETTE POUR KANBAN KLT-SNAPPER



Insertion facile, tient parfaitement en place même en cas de manipulation sans ménagement - disponible en différentes couleurs.

- lisible par scanner
- étiquettes cartonnées assorties disponibles
- VDA-Norm 4902



KLT-Snapper Pochette KANBAN

Référence	+ Code couleur	Dimensions intérieures/extérieures (l x H) (mm)	Étiquettes	Paquet
KLT-SNAP/	1 2 3 4 5 6 8 88 20	200 x 67/209 x 80	ET670	50 Unités
KLT-SNAP-1/3DIN/	1 2 3 4 5 6 8 88 20	200 x 85/209 x 99	ET85	50 Unités
KLT-SNAP-DINA5/	1 2 3 4 5 6 8 88 20	200 x 135/209 x 147	ET135	50 Unités

Étiquettes cartonnées à la page 80

POCHETTE POUR KANBAN KAN-LABEL



KAN-Label est une pochette particulièrement résistante. Vous pouvez insérer, soit vos propres étiquettes, soit nos étiquettes cartonnées, latéralement, permettant ainsi une parfaite protection contre la saleté et l'humidité.

- Caractéristiques particulières :
- nous disposons d'étiquettes parfaitement adaptées à la taille du KAN-Label
 - lisible par scanner



KAN-Label Pochette KANBAN

Référence	+ Code couleur	Dimensions intérieures/extérieures (l x H) (mm)	Étiquettes	Paquet
KL100-	01 02 03 04 05 06 08 88 20	200 x 67/209 x 74	ET670	50 Unités
KAN-LABEL1/3DIN/	1 2 3 4 5 6 8 88 20	200 x 85/209 x 99	ET85	50 Unités
KAN-LABELA5/	1 2 3 4 5 6 8 88 20	200 x 135/209 x 147	ET135	50 Unités

POCHETTES KLMU POUR KANBAN



Pochette pour carte KANBAN ayant deux aimants néodyme puissants dans l'entête permettant une fixation sur support inégal ou arrondi. L'insertion de la carte ou de l'étiquette se fait par le côté.

- 2 aimants néodyme très puissants
- Code barre lisible par scanner
- Etiquettes cartonnées imprimables assorties



KLMU Pochette KANBAN

Référence	+ Code couleur	Dimensions intérieures/extérieures (l x H) (mm)	Étiquettes	Paquet
KLMU100-	01 02 03 04 05 06 08 88 20	200 x 67/210 x 85	ET670	50 Unités

Étiquettes cartonnées à la page 80

POCHETTES AVEC FENTE POUR KANBAN



Même modèle que la pochette KAN-KLT-SNAPPER, toutefois doté d'une fente pour pouvoir l'accrocher.

- lisible par scanner
- étiquettes cartonnées assorties disponibles



KNTA Pochette KANBAN

Référence	+ Code couleur	Dimensions intérieures/extérieures (l x H) (mm)	PE	Paquet
KNTA-	01 02 03 04 05 06 08 88 20	150 x 67/209 x 85	ET650	50 Unités

PORTE-ÉTIQUETTES À INSÉRER DANS DES BACS



Porte-étiquettes en PVC rigide et transparent à insérer dans des bacs

- Tient parfaitement en place
- Protège contre la poussière
- Lisible par scanner
- Résistant aux UV
- Manipulation facile
- Insertion et retrait des étiquettes facilités



Porte-étiquettes à insérer dans des bacs

Dimensions externes (l x H) (mm)	Référence	Pour bacs	PE	Paquet
75 x 22	KLT22-75	LF211, LF221, 14/7-5	ET275	50 Unités
75 x 26	KLT26-75	14/7-3ZD	ET230	50 Unités
78 x 36	KLT36-78	LF511 GZW	ET378	50 Unités
102 x 36	KLT36-102	LF221, LF321, LF322, LF531G, LF532, 14/7-4, 14/7-3Z, 14/7-2H, 14/7-1	ET302	50 Unités
102 x 43	KLT43-102	LF533, LF543G, 14/7-3, 14/7-Gr.2	ET402	50 Unités

Étiquettes cartonnées à la page 80

PASTILLES RONDES AUTOCOLLANTES LONGLIFE



Des possibilités d'utilisation illimitées !

La bande de tissu LongLife est un tissu de soie artificielle dense, finement fileté et imperméable, enduit de PE, avec un adhésif en caoutchouc naturel très adhérent et résistant au cisaillement, offrant une très bonne résistance au vieillissement. Il est également disponible dans de nombreuses couleurs et est parfait pour la signalisation dans l'industrie. Utilisable aussi bien en intérieur qu'en extérieur.

- Très bonne résistance au vieillissement
- Pour les zones intérieures et extérieures
- Résistance à l'abrasion, à la décomposition et à l'humidité
- Texture solide
- Tissu de soie artificielle dense, finement fileté et imperméable



Pastilles rondes autocollantes LongLife

Description	Dimensions (Ø) (mm)	Référence	+ Code couleur	Point	Longueur du rouleau
Point	30	LGGW30-P-	01 02 - 04 05 06 07 88	4000	-



IDENTIFI- CATION RAYONNAGES ET ZONES DE STOCKAGE

Perdre du temps à chercher une référence est impensable selon les exigences actuelles des entreprises. La solution réside dans un système de code comme base pour l'attribution claire des marchandises à un emplacement de stockage. Une clé numérique bien pensée découle des coordonnées d'un emplacement de stockage, assurant ainsi une emplacement unique.



Porte-étiquettes transparents

Porte-étiquettes pour tubes ronds
Porte-étiquettes magnétiques/autocollants

Porte-étiquettes colorés

Porte-étiquettes magnétiques COLOR
Porte-étiquettes LABEL TOP magnétiques/autocollants
Porte-étiquettes LABEL PLUS magnétiques/autocollants
Grands porte-étiquettes MEGA magnétiques/autocollants

Supports et bandes magnétiques colorés

Étiquettes magnétiques
Bandes aimantées à découper
Bandes aimantées autocollantes
Panneau « Flex »

Étiquettes cartonnées

Identification personnalisée de vos rayonnages

Pour que ce système fonctionne également dans la pratique, un marquage optimal est nécessaire : des inscriptions clairement visibles sur les rangées d'étagères, les compartiments d'étagères et les niveaux d'emplacement. Chez ORGATEX®, vous trouverez le marquage adapté à tous les usages et besoins : magnétique ou auto-adhésif, coloré ou transparent, pour une installation permanente ou temporaire. Ainsi, nos étiquettes d'insertion Quick-Label auto-adhésives sont particulièrement adaptées aux emplacements de stockage fixes et aux articles variables. Grâce à un

adhésif en mousse, elles adhèrent facilement aux étagères, aux palettes et aux conteneurs. Pour les surfaces métalliques, nos panneaux magnétiques de stockage sont utilisés. Toutes les variantes ont été conçues de manière à ce que les documents puissent être insérés et remplacés facilement. Avec le profil transparent en PVC, la numérisation sans erreur des codes-barres n'est pas un problème. Les systèmes de rayonnages tubulaires peuvent également être clairement identifiés grâce à nos porte-étiquettes en tube rond.



INFOGRAPHIE

IDENTIFICATION DES RAYONNAGES

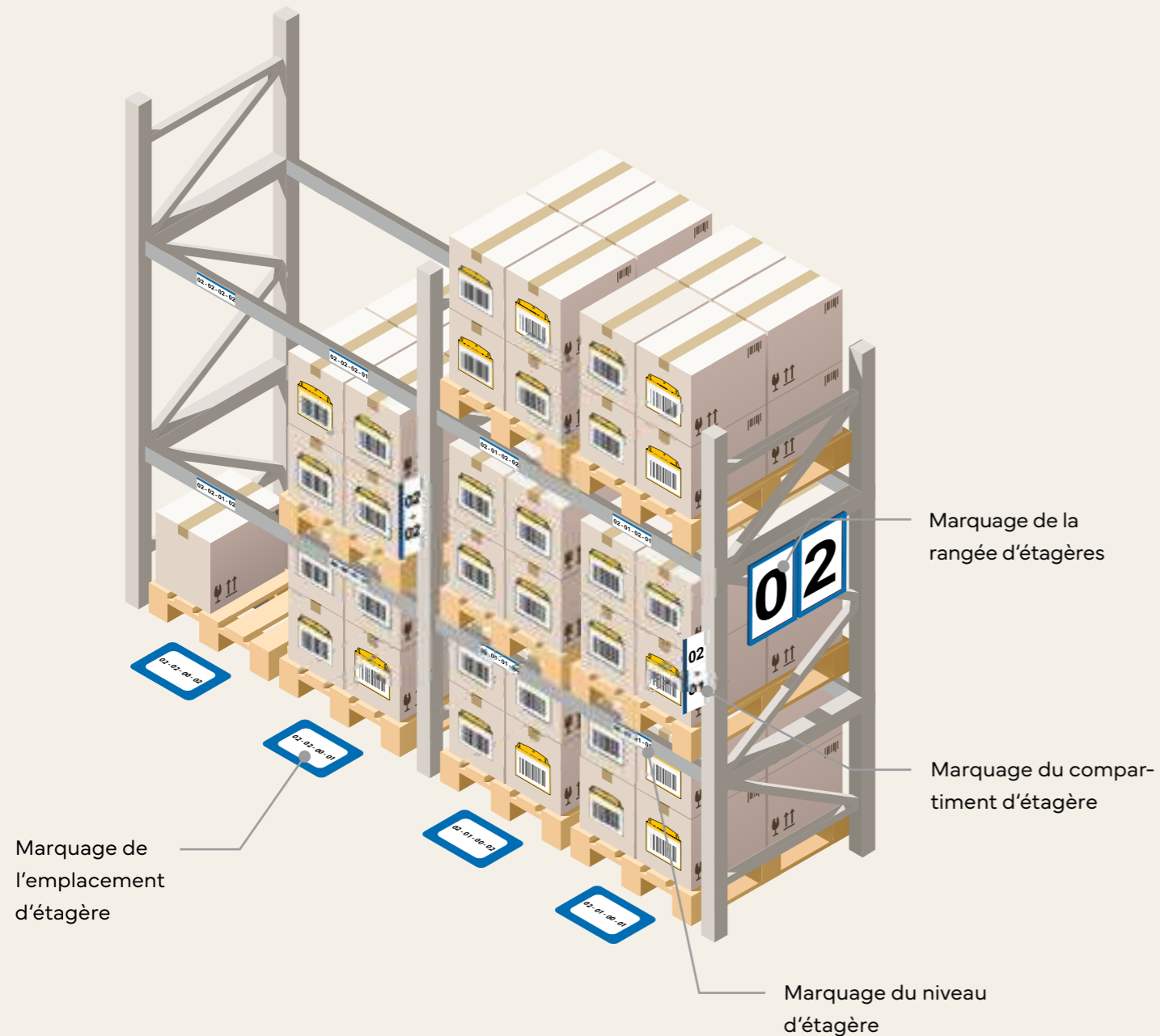

Détermination précise d'un emplacement de stockage



Pour un marquage flexible ou permanent

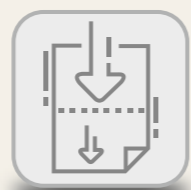

Étiquettes cartonnées pour une impression sur mesure



Cadres d'affichage (rangée d'étagères)

Un marquage sur la partie frontale offre une grande visibilité. Les cadres d'affichage peuvent également être utilisés sous forme de triangle ou de rectangle.



Tailles de formats courantes



Couleurs 5S couramment utilisées



Porte-étiquettes (Lisses de racks)

Que ce soit de manière permanente ou temporaire, un marquage peut être autocollant ou magnétique.



Amélioration continue



Panneau FLEX (allée)

Spécialement conçue pour une grande résistance. Crée une grande visibilité grâce à l'angle de 90°. Grâce à sa structure à deux composants, la plaque se remet simplement en position initiale après un contact avec la palette (chargement/déchargement). Cela évite les dommages.

Panneau de marquage au sol (emplacement d'étagère)

Le marquage des emplacements d'étagères au sol constitue un défi particulier, car ils subissent une usure supplémentaire due aux chariots élévateurs. Ici, le panneau de marquage au sol offre une solution optimale grâce à son excellente adhérence.



PORTE-ÉTIQUETTES POUR TUBES RONDS



Grâce à sa forme ergonomique le porte-étiquettes s'adapte parfaitement aux tubes et tuyaux de diamètre 28 mm. L'étiquette cartonnée peut facilement être insérée par le haut ou l'ouverture latérale du porte-étiquettes.

Les grippers arrondis blancs permettent de la flexibilité tout en restant bien en place.



Largeur (mm)	Référence	Grippers par Paquet	Étiquette	Paquet
100	VST-LABEL-100	100 Unités	ET335	50 Unités
200	VST-LABEL-200	100 Unités	-	50 Unités
-	VST-GRIPPER	-	-	50 Unités

Étiquettes cartonnées à la page 80



PORTE-ÉTIQUETTES MAGNÉTIQUE/AUTOCOLLANT



Les porte-étiquettes en PVC est ouverts sur les côtés et vers le haut. Cela permet d'insérer et de changer facilement les étiquettes cartonnées. Les porte-étiquettes sont équipés au verso d'un adhésif en mousse ou d'un film magnétique sur toute la surface. La partie frontale transparente permet de scanner les codes-barres sans erreur.

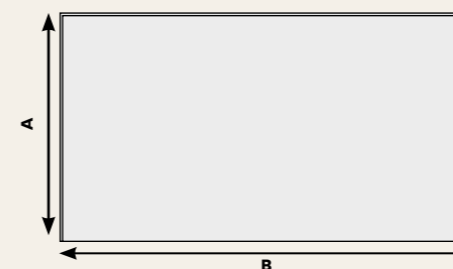

Dimensions externes (mm)					
A	20	27	38	47	67
B	75	75	75	75	100
B	100	100	100	100	150
B	150	150	150	150	200



PORTE-ÉTIQUETTES MAGNÉTIQUE/AUTOCOLLANT



Porte-Étiquettes Magnétiques

Dimensions L x H (mm)	Référence	Étiquette	Paquet
20 x 75	HE120-75	ET190	100 Unités
20 x 100	HE120-100	ET210	100 Unités
20 x 150	HE120-150	ET220	100 Unités
27 x 75	HE127-75	ET75	100 Unités
27 x 100	HE127-100	ET100	100 Unités
27 x 150	HE127-150	ET150	100 Unités
38 x 75	HE138-75	ET375	100 Unités
38 x 100	HE138-100	ET300	100 Unités
38 x 150	HE138-150	ET350	100 Unités
47 x 75	HE147-75	ET475	100 Unités
47 x 100	HE147-100	ET400	100 Unités
47 x 150	HE147-150	ET450	100 Unités
67 x 100	HE167-100	ET600	100 Unités
67 x 150	HE167-150	ET650	100 Unités
67 x 200	HE167-200	ET670	100 Unités



Porte-Étiquettes Autocollants

Dimensions L x H (mm)	Référence	Étiquette	Paquet
20 x 75	SL020-75	ET190	100 Unités
20 x 100	SL020-100	ET210	100 Unités
20 x 150	SL020-150	ET220	100 Unités
27 x 75	SL027-75	ET75	100 Unités
27 x 100	SL027-100	ET100	100 Unités
27 x 150	SL027-150	ET150	100 Unités
38 x 75	SL038-75	ET375	100 Unités
38 x 100	SL038-100	ET300	100 Unités
38 x 150	SL038-150	ET350	100 Unités
47 x 75	SL047-75	ET475	100 Unités
47 x 100	SL047-100	ET400	100 Unités
47 x 150	SL047-150	ET450	100 Unités
67 x 100	SL067-100	ET600	100 Unités
67 x 150	SL067-150	ET650	100 Unités
67 x 200	SL067-200	ET670	100 Unités



Étiquettes cartonnées à la page 80



PORTE-ÉTIQUETTES MAGNÉTIQUES COLOR



Même modèle que le type Standard, toutefois doté d'un bord supérieur en couleur, de 10 mm de large. Magnétique sur toute la surface arrière. Grâce aux couleurs, les différents emplacements sont facilement identifiables.



Color								
Dimensions L x H (mm)	Référence	+ Code couleur					Étiquette	Paquet
		1	2	3	4	5		
35 x 100	HE525-100/	1	2	3	4	5	ET200	50 Unités
35 x 100	HE225-100/	1	2	3	4	5	ET200	100 Unités
35 x 150	HE525-150/	1	2	3	4	5	ET250	50 Unités
35 x 150	HE225-150/	1	2	3	4	5	ET250	100 Unités
48 x 100	HE538-100/	1	2	3	4	5	ET300	50 Unités
48 x 100	HE238-100/	1	2	3	4	5	ET300	100 Unités
48 x 150	HE538-150/	1	2	3	4	5	ET350	50 Unités
48 x 150	HE238-150/	1	2	3	4	5	ET350	100 Unités
60 x 100	HE550-100/	1	2	3	4	5	ET500	50 Unités
60 x 100	HE250-100/	1	2	3	4	5	ET500	100 Unités
60 x 150	HE550-150/	1	2	3	4	5	ET550	50 Unités
60 x 150	HE250-150/	1	2	3	4	5	ET550	100 Unités

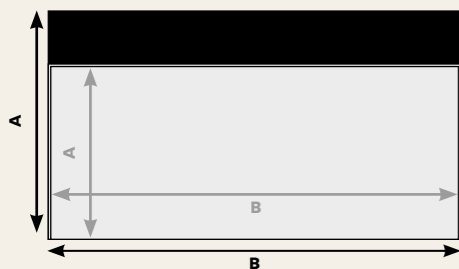

Dimensions externes/internes (mm)			
A	35/25	48/38	60/50
B	100/100	100/100	100/100
B	150/150	150/150	150/150



PORTE-ÉTIQUETTES LABEL TOP MAGNÉTIQUES/AUTOCOLLANTS



Porte-étiquettes pour une ou plusieurs étiquettes cartonnées. Grâce à l'ouverture supérieure et latérale, il est possible d'insérer des étiquettes dont les dimensions sont supérieures à celles standard, et d'autres documents.

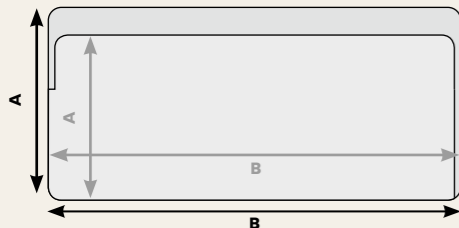

Dimensions externes/internes (mm)			
A	35/25	50/38	80/67
B	107/100	107/100	160/100



Label Top, 1 bande magnétique

Dimensions internes/ externes H x L (mm)	Référence	+ Code couleur								Etiquet- tes	Paquet
		1	2	3	4	5	6	8	88		
25 x 100/ 35 x 107	LTM110-35/	1	2	3	4	5	6	8	88	ET200	50 Unités
38 x 100/ 50 x 107	LTM110-50/	1	2	3	4	5	6	8	88	ET300	50 Unités
67 x 150/ 80 x 160	LTM160-80/	1	2	3	4	5	6	8	88	ET650	50 Unités



Label Top, 2 bandes magnétiques

Dimensions internes/ externes H x L (mm)	Référence	+ Code couleur								Etiquet- tes	Paquet
		1	2	3	4	5	6	8	88		
67 x 150/ 80 x 160	LTV160-80/	1	2	3	4	5	6	8	88	ET650	50 Unités



Label Top, 1 bande adhésive

Dimensions internes/ externes H x L (mm)	Référence	+ Code couleur								Etiquet- tes	Paquet
		1	2	3	4	5	6	8	88		
25 x 100/ 35 x 107	LTS110-35/	1	2	3	4	5	6	8	88	ET200	50 Unités
38 x 100/ 50 x 107	LTS110-50/	1	2	3	4	5	6	8	88	ET300	50 Unités
67 x 150/ 80 x 160	LTS160-80/	1	2	3	4	5	6	8	88	ET650	50 Unités





PORTE-ÉTIQUETTES LABEL PLUS MAGNÉTIQUES/AUTOCOLLANTS



Porte-étiquettes pour une ou plusieurs
étiquettes cartonnées
correspondantes

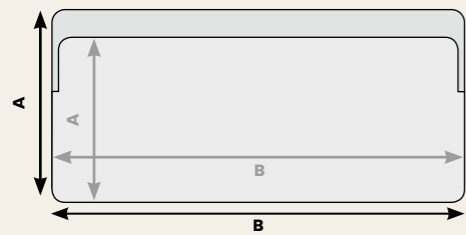

Dimensions externes/internes (mm)			
A	35/25	50/38	80/67
B	107/100	107/100	160/150



Label Plus, 1 bande magnétique

Dimensions internes/ externes H x L (mm)	Référence	+ Code couleur								Étiquette	Paquet
		■	■	■	■	■	■	■	■		
25 x 100/ 35 x 107	LPM110-35/	1	2	3	4	5	6	8	88	ET200	50 Unités
38 x 100/ 50 x 107	LPM110-50/	1	2	3	4	5	6	8	88	ET300	50 Unités
67 x 150/ 80 x 160	LPM160-80/	1	2	3	4	5	6	8	88	ET650	50 Unités



Label Plus, 2 bandes magnétiques

Dimensions internes/ externes H x L (mm)	Référence	+ Code couleur								Étiquette	Paquet
		■	■	■	■	■	■	■	■		
67 x 150/ 80 x 160	LPV160-80/	1	2	3	4	5	6	8	88	ET650	50 Unités

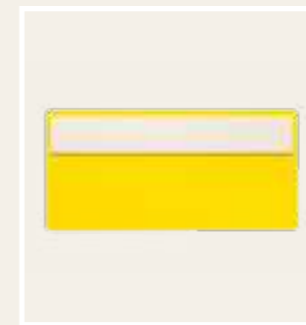

Label Plus, 1 bande adhésive

Dimensions internes/ externes H x L (mm)	Référence	+ Code couleur								Étiquette	Paquet
		■	■	■	■	■	■	■	■		
25 x 100/ 35 x 107	LPS110-35/	1	2	3	4	5	6	8	88	ET200	50 Unités
38 x 100/ 50 x 107	LPS110-50/	1	2	3	4	5	6	8	88	ET300	50 Unités
67 x 150/ 80 x 160	LPS160-80/	1	2	3	4	5	6	8	88	ET650	50 Unités

Étiquettes cartonnées à la page 80



GRANDS PORTE-ÉTIQUETTES MEGA MAGNÉTIQUES/AUTOCOLLANTS



Les grands porte-étiquettes magnétiques ou autocollants du type MEGA sont constitués d'un plastique très résistant. Insertion de l'étiquette par les deux côtés

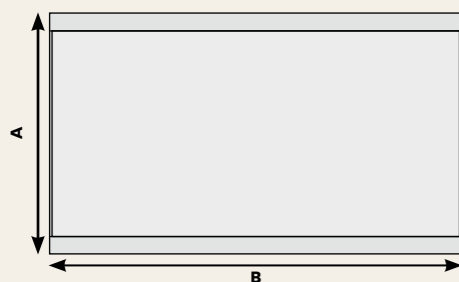

Dimensions externes (mm)		
A	60	80
B	100	100
B	150	150
B	200	200
B	300	300
B	600	600



MEGA, magnétique

Dimensions H x L (mm)	Référence	+ Code couleur										Étiquette	Paquet
		1	2	3	4	5	6	8	88	20	%		
60 x 100	HEM360-100/	1	2	3	4	5	6	8	88	20	ET500	50 Unités	
60 x 150	HEM360-150/	1	2	3	4	5	6	8	88	20	ET550	50 Unités	
60 x 200	HEM360-200/	1	2	3	4	5	6	8	88	20	ET520	50 Unités	
60 x 300	HEM360-300/	1	2	3	4	5	6	8	88	20	ET700	25 Unités	
60 x 600	HEM360-600/	1	2	3	4	5	6	8	88	20	ET730	10 Unités	
80 x 100	HEM380-100/	1	2	3	4	5	6	8	88	20	ET600	50 Unités	
80 x 150	HEM380-150/	1	2	3	4	5	6	8	88	20	ET650	50 Unités	
80 x 200	HEM380-200/	1	2	3	4	5	6	8	88	20	ET670	50 Unités	
80 x 300	HEM380-300/	1	2	3	4	5	6	8	88	20	ET800	25 Unités	
80 x 600	HEM380-600/	1	2	3	4	5	6	8	88	20	ET830	10 Unités	

MEGA autocollant

Dimensions H x L (mm)	Référence	+ Code couleur										Étiquette	Paquet
		1	2	3	4	5	6	8	88	20	%		
60 x 100	HES460-100/	1	2	3	4	5	6	8	88	20	ET500	50 Unités	
60 x 150	HES460-150/	1	2	3	4	5	6	8	88	20	ET550	50 Unités	
60 x 200	HES460-200/	1	2	3	4	5	6	8	88	20	ET520	50 Unités	
60 x 300	HES460-300/	1	2	3	4	5	6	8	88	20	ET700	25 Unités	
60 x 600	HES460-600/	1	2	3	4	5	6	8	88	20	ET730	10 Unités	
80 x 100	HES480-100/	1	2	3	4	5	6	8	88	20	ET600	50 Unités	
80 x 150	HES480-150/	1	2	3	4	5	6	8	88	20	ET650	50 Unités	
80 x 200	HES480-200/	1	2	3	4	5	6	8	88	20	ET670	50 Unités	
80 x 300	HES480-300/	1	2	3	4	5	6	8	88	20	ET800	25 Unités	
80 x 600	HES480-600/	1	2	3	4	5	6	8	88	20	ET830	10 Unités	

Étiquettes cartonnées à la page 80



ETIQUETTES, BANDES ET FEUILLES AIMANTÉES



Les étiquettes aimantées ORGATEX® constituées d'un film magnétique de haute qualité :

- garantissent une bonne adhérence sur toutes les surfaces ferreuses
- peuvent toujours être repositionnées
- sont posées et déplacées en quelques secondes

Le marquage des rayonnages est ainsi toujours à jour, propre et clair.

5 couleurs différentes permettent le repérage au premier coup d'œil.

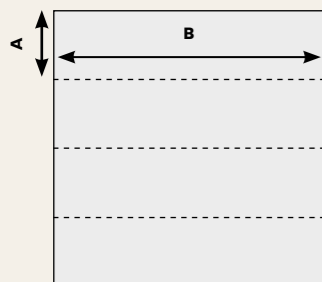
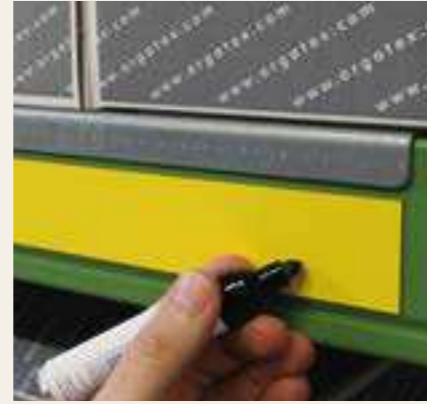

Dimensions externes (mm)

A	20	25	30	35	40	50	60	70
B	60	60	60	60	60	60	60	60
B	75	75	75	75	75	75	75	75
B	100	100	100	100	100	100	100	100
B	150	150	150	150	150	150	150	150

Étiquettes aimantées pour rayonnages

Dimensions H x L (mm)	Référence	+ Code couleur					Paquet
		1	2	3	4	5	
20 x 60	MR60-20/	1	2	3	4	5	100 Unités
20 x 75	MR75-20/	1	2	3	4	5	100 Unités
20 x 100	MR100-20/	1	2	3	4	5	100 Unités
20 x 150	MR150-20/	1	2	3	4	5	100 Unités
25 x 60	MR60-25/	1	2	3	4	5	100 Unités
25 x 75	MR75-25/	1	2	3	4	5	100 Unités
25 x 100	MR100-25/	1	2	3	4	5	100 Unités
25 x 150	MR150-25/	1	2	3	4	5	100 Unités
30 x 60	MR60-30/	1	2	3	4	5	100 Unités
30 x 75	MR75-30/	1	2	3	4	5	100 Unités
30 x 100	MR100-30/	1	2	3	4	5	100 Unités
30 x 150	MR150-30/	1	2	3	4	5	100 Unités
35 x 60	MR60-35/	1	2	3	4	5	100 Unités
35 x 75	MR75-35/	1	2	3	4	5	100 Unités
35 x 100	MR100-35/	1	2	3	4	5	100 Unités
35 x 150	MR150-35/	1	2	3	4	5	100 Unités
40 x 60	MR60-40/	1	2	3	4	5	100 Unités
40 x 75	MR75-40/	1	2	3	4	5	100 Unités
40 x 100	MR100-40/	1	2	3	4	5	100 Unités
40 x 150	MR150-40/	1	2	3	4	5	100 Unités
50 x 60	MR60-50/	1	2	3	4	5	100 Unités
50 x 75	MR75-50/	1	2	3	4	5	100 Unités
50 x 100	MR100-50/	1	2	3	4	5	100 Unités
50 x 150	MR150-50/	1	2	3	4	5	100 Unités
60 x 60	MR60-60/	1	2	3	4	5	100 Unités
60 x 75	MR75-60/	1	2	3	4	5	100 Unités
60 x 100	MR100-60/	1	2	3	4	5	100 Unités
60 x 150	MR150-60/	1	2	3	4	5	100 Unités
70 x 60	MR60-70/	1	2	3	4	5	100 Unités
70 x 75	MR75-70/	1	2	3	4	5	100 Unités
70 x 100	MR100-70/	1	2	3	4	5	100 Unités
70 x 150	MR150-70/	1	2	3	4	5	100 Unités



BANDES AIMANTÉES À DÉCOUPER



Bandes aimantées à découper			
Dimensions H x L (mm)	Référence	+ Code couleur	Paquet
10 x 600	MB710/	1 2 3 4 5	10 Unités
15 x 600	MB715/	1 2 3 4 5	10 Unités
20 x 600	MB720/	1 2 3 4 5	10 Unités
25 x 600	MB725/	1 2 3 4 5	10 Unités
30 x 600	MB730/	1 2 3 4 5	10 Unités
35 x 600	MB735/	1 2 3 4 5	10 Unités
40 x 600	MB740/	1 2 3 4 5	10 Unités
50 x 600	MB750/	1 2 3 4 5	10 Unités
60 x 600	MB760/	1 2 3 4 5	10 Unités
70 x 600	MB770/	1 2 3 4 5	10 Unités
75 x 600	MB775/	1 2 3 4 5	10 Unités
80 x 600	MB780/	1 2 3 4 5	10 Unités
90 x 600	MB790/	1 2 3 4 5	10 Unités
100 x 600	MB800/	1 2 3 4 5	10 Unités



Feuilles aimantées à découper			
Dimensions H x L (mm)	Référence	+ Code couleur	Unités
200 x 300	R262/	1 2 3 4 5	1 Unité
300 x 600	R512/	1 2 3 4 5	1 Unité
400 x 600	R513/	1 2 3 4 5	1 Unité
600 x 600	R514/	1 2 3 4 5	1 Unité



BANDES AIMANTÉES AUTOCOLLANTES



Les bandes aimantées autocollantes existent en différentes largeurs et sont conçues pour être collées à l'arrière de plaques, panneaux d'avertissement et d'instructions ou tout autre objet léger qui doit être apposé sur des surfaces ferreuses.



Bandes aimantées autocollantes		
Dimensions H x L (mm)	Référence	Paquet
20 x 600	SMB520	10 Unités
25 x 600	SMB525	10 Unités
30 x 600	SMB530	10 Unités
35 x 600	SMB535	10 Unités
40 x 600	SMB540	10 Unités
50 x 600	SMB550	10 Unités
60 x 600	SMB560	10 Unités
70 x 600	SMB570	10 Unités
75 x 600	SMB575	10 Unités
80 x 600	SMB580	10 Unités
100 x 600	SMB600	10 Unités



PANNEAU « FLEX »



Le panneau Flex peut être utilisé pour l'identification des rayonnages, zones et emplacements de stockage. Réalisé en PVC transparent rigide, il est fixé avec des grippers autocollants flexibles permettant au panneau de rester toujours en place même si heurté par un engin qui passe.

ORGATEX® Panneau Flex

Dimensions H x L (mm)	Référence	+ Code couleur	Pour documents et étiquettes	Paquet
		■ ■ ■ ■ ■ ■ ■		
67 x 300	FX-SK-67-	01 02 03 04 05 06 20 88	ET800	10 Unités
110 x 300	FX-SK-	01 02 03 04 05 06 20 88	1/2 DIN A4	10 Unités
210 x 300	FX-SK-A4-	01 02 03 04 05 06 20 88	DIN A4	10 Unités

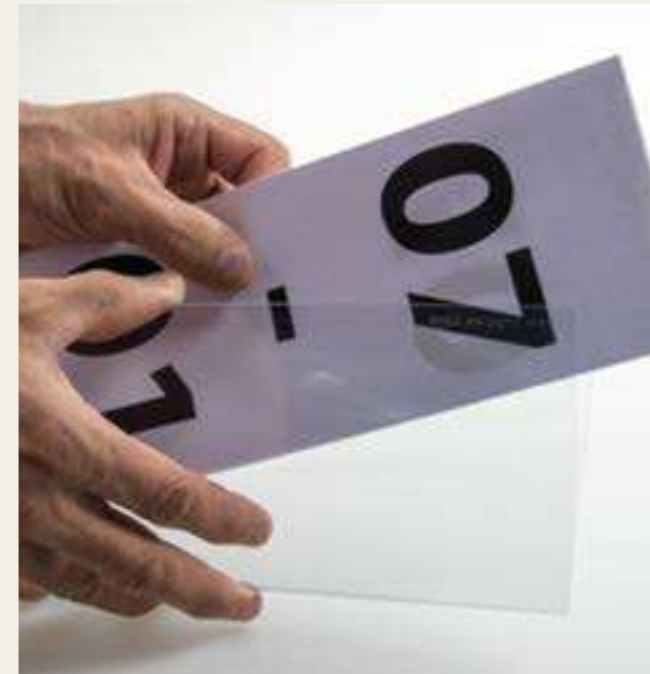



ÉTIQUETTES CARTONNÉES (ET)

Des étiquettes cartonnées propres et faciles à concevoir sont la condition préalable essentielle pour une identification claire des étagères / des contenants et peuvent également être utilisés comme cartes KANBAN ou Heijunka.

Grâce à la micro-perforation tout autour, les inserts en carton peuvent être détachés proprement sans ciseaux ni cutter.

Une impression précise est facilitée par les modèles d'impression disponibles gratuitement sur orgatex.com pour tous les formats.

Les feuilles conçues peuvent être imprimées sur toutes les imprimantes courantes. Cela réduit considérablement les efforts nécessaires pour créer et concevoir des inserts en carton.

Associés aux pochettes de protection ou aux porte-documents ORGATEX®, ils constituent un produit durable.



Étiquettes cartonnées (ET)

Référence	Dimensions l x H (mm)	Étiquettes cartonnées par paquet	Feuilles DIN A4/paquet
ET75	75 x 27	200	10 Unités
ET85	200 x 85	30	10 Unités
ET100	100 x 27	200	10 Unités
ET135	200 x 135	20	10 Unités
ET150	150 x 27	100	10 Unités
ET190	75 x 20	280	10 Unités
ET200	100 x 25	220	10 Unités
ET210	100 x 20	280	10 Unités
ET220	150 x 20	140	10 Unités
ET230	75 x 25	220	10 Unités
ET250	150 x 25	110	10 Unités
ET275	75 x 22	260	10 Unités
ET300	100 x 38	140	10 Unités
ET302	102 x 36	160	10 Unités
ET335	100 x 35	160	10 Unités
ET350	150 x 38	70	10 Unités
ET375	75 x 38	140	10 Unités
ET378	78 x 36	160	10 Unités
ET400	100 x 47	120	10 Unités
ET402	102 x 43	120	10 Unités
ET450	150 x 47	60	10 Unités
ET475	75 x 47	120	10 Unités
ET500	100 x 50	100	10 Unités
ET520	200 x 50	50	10 Unités
ET550	150 x 50	50	10 Unités
ET600	100 x 67	80	10 Unités
ET650	150 x 67	40	10 Unités
ET670	200 x 67	40	10 Unités
ET700	300 x 50	40	10 Unités
ET730	600 x 50	50	50 Unités
ET800	300 x 67	60	20 Unités
ET830	600 x 67	50	50 Unités
ET76-70	76 x 70	80	10 Unités
ET33-75K-01/02/04/05	75 x 33	160	10 Unités



IDENTIFICATION PERSONNALISÉE DE VOS RAYONNAGES



Créez des étiquettes de placement en entrepôt sur mesure avec ORGATEX®, selon vos préférences. Il est possible d'imprimer différents contenus, tels que des textes, des codes-barres et des symboles. De plus, vous pouvez choisir parmi trois matériaux différents (film, polycarbonate et feuille magnétique).

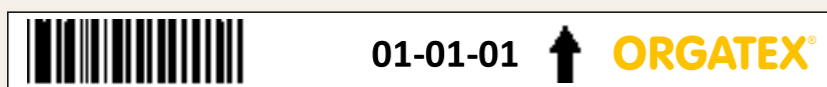
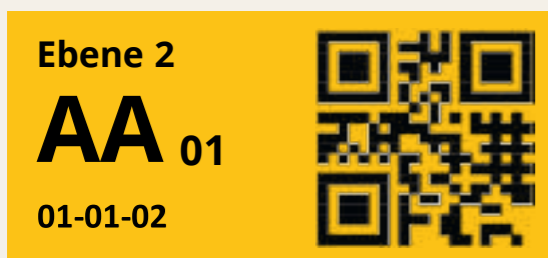

DIMENSIONS POUR LES TAILLES STANDARD

Étiquettes de placement individuelles

20 x 90	20 x 120	
35 x 90	35 x 120	35 x 180
50 x 90	50 x 120	50 x 180
70 x 90	70 x 120	70 x 180
90 x 90	90 x 120	90 x 180

Étiquettes multi-niveaux

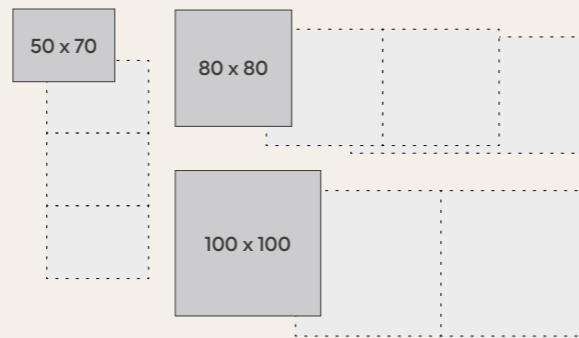

Si vous êtes intéressé par des échantillons ou pour planifier vos étiquettes, n'hésitez pas à contacter notre équipe commerciale :

Email : info@orgatex.fr

Tél. : +33 (0)4 22 53 30 98





IDENTIFICATION PERSONNALISÉE DE VOS RAYONNAGES



Étiquettes en plastique renforcé

- Extrêmement résistantes
- Idéales pour les creux dans le profil
- Autocollantes
- Impression résistante à l'abrasion
- Matériau : polycarbonate
- Épaisseur du matériau : 0,7 mm
- Surface : mate
- Adhésif : acrylate
- Utilisation : intérieur

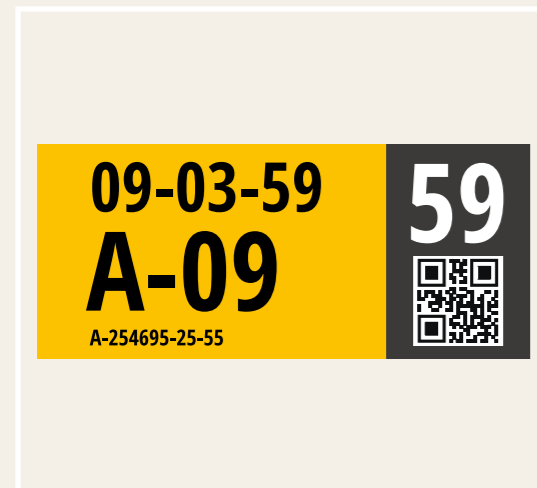

Étiquettes filmées

- Pour les surfaces lisses et sans fissures
- Auto-adhésives, résistantes, faciles à appliquer
- Grande résistance à la déchirure
- Impression résistante à l'abrasion avec solvant
- Matériau : film
- Épaisseur du matériau : 0,2 mm
- Surface : mate ou brillante
- Laminat de protection : sur demande
- Adhésif : acrylate
- Utilisation : intérieur

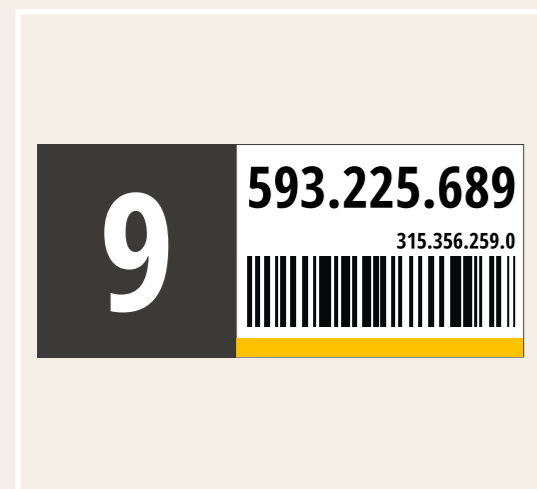

Étiquettes magnétiques

- Fixation sur des supports métalliques
- Pour une identification variable des étagères
- Différentes variantes magnétiques (par exemple pour les zones de congélation)
- Échange rapide et sans résidus
- Polyvalence d'utilisation
- Matériau : feuille magnétique
- Épaisseur du matériau : 0,85 mm
- Surface : mate
- Laminat de protection : sur demande
- Utilisation : intérieur

INFORMATIONS NÉCESSAIRES POUR UNE COMMANDE

Informations générales :

1. Déterminez votre mise en page et votre format souhaités
2. Pour les étiquettes avec logos ou graphiques, nous avons besoin d'un modèle prêt à l'impression (300 dpi - AI, EPS, TIFF, SVG)
3. Nous vous enverrons un document pour validation (BAT)
4. Les étiquettes seront expédiées dès réception de votre bon pour accord

Informations requises sur un tableau Excel :

1. Chaque information sur votre étiquette (textes clairs, codes-barres, etc.) nécessite l'utilisation d'une colonne distincte
2. Les noms des colonnes doivent être uniques (par exemple, Code-barres 1, Code-barres 2)
3. Chaque étiquette individuelle nécessite l'utilisation d'une ligne distincte (voir figure ci-dessous)
4. Pour les flèches (bas, haut, droite, gauche) ou les symboles, utilisez des indications de direction ou des textes clairs (pas de graphiques)
5. Veuillez utiliser uniquement des valeurs fixes et non des formules, fiches techniques, avertissements de sécurité, vidéos d'application, etc.



	A	B	C	D	E
1	Flèche	Logo	Couleur	QR-Code	Numéro
2	Haut	ORGATEX	Blanc	23548626	758.236.952
3	Haut	ORGATEX	Blanc	23548627	758.236.953

	A	B	C	D	E	F	G	H
1	Code barre 1	Niveau 1	Texte bas 1	Couleur 1	Code barre 2	Niveau 2	Texte bas 2	Couleur 2
2	70569010	8.3.10.1	10	Gris	8621684	8.4.20.1	20	Orange
3	70569020	8.3.10.2	20	Gris	8621685	8.4.20.2	40	Orange
4	70569030	8.3.10.3	30	Gris	8621686	8.4.20.3	60	Orange



MAR- QUAGE AU SOL

Que ce soient les voies de circulation, les zones à risques ou les emplacements - la bonne signalisation est essentielle. Les marquages au sol clairs améliorent la sécurité au travail et facilitent le respect des réglementations. Comme les marquages au sol sont soumis à des contraintes importantes, ils se doivent d'être extrêmement résistants.



Bandes de marquage au sol LongLife

Low Duty
LongLife
Individuel
FTS
Grip
Heavy Duty
Outdoor

Spot eOX

Symboles de marquage au sol LongLife

Symbole LongLife
Symbole LongLife Rounded
Symbole LongLife Pieds et Flèches
Symbole LongLife Heavy Duty
Symbole LongLife Heavy Duty Rounded

LongLife MODULE

LongLife MODULE
LongLife MODULE « L »

LongLife Panneau de marquage au sol

Lot pour marquage d'emplacement

LongLife Grand Froid

Accessoires LongLife

NOUVEAU! Système de découpe LongLife
NOUVEAU! Rouleau de pression LongLife

Depuis des années, ORGATEX® définit la norme en matière de marquages au sol autocollants : Nos marquages au sol LongLife en PVC de haute qualité et résistant à la torsion se distinguent par leur extrême résistance. Ils sont résistants aux chariots élévateurs et peuvent même supporter la rotation sur le point de pression. Ils sont faciles, rapides à poser. Nos marquages au sol sont utilisés en intérieur et adhèrent à toutes les surfaces telles que le béton, la pierre et le métal. Ils sont disponibles dans différentes versions : Notre marquage

au sol en rouleau sert à signaler les voies de circulation, les emplacements de stationnement ainsi que les zones de travail et de sécurité.

Avec notre large gamme de pictogrammes, vous garantissez la sécurité conforme aux normes dans votre entreprise. Notre catalogue de produits comprend également les fenêtrages au sol pour identifier vos emplacements.



INFOGRAPHIE MARQUAGE AU SOL

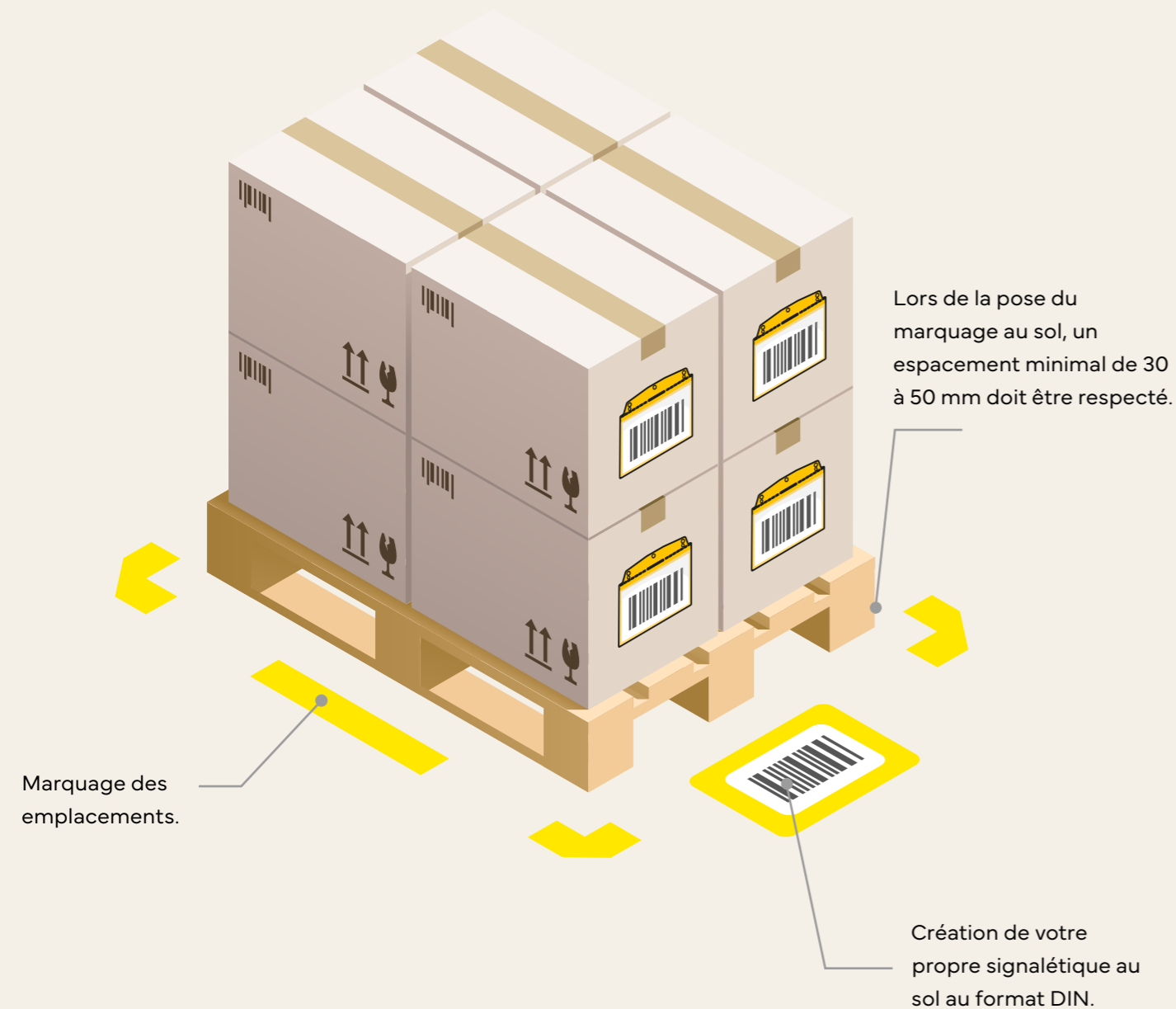

Pose simple et rapide



Différents niveaux de résistance pour différentes applications





De nombreux coloris disponibles pour respecter votre code couleur





EXEMPLES DE MISE EN PLACE DE MARQUAGE AU SOL

RECOMMANDATION DE CODE COULEUR

	Passage d'engins Type : Bande de marquage au sol		Produits finis / Dépôt Type : Symboles
	Passage Piétons Type : Symboles		Incendie, extincteurs et R.I.A. Type : Symboles ou bande de marquage au sol
	Zones dangereuses Type : Bande de marquage au sol		Consigne Type : Bande de marquage au sol
	Emplacement de stockage Type : Symboles ou bande de marquage au sol		



Les panneaux de prescription prescrivent un comportement obligatoire dans les zones désignées. La mise en œuvre normalisée selon l'ASR A1.3 signale les dangers non clairement identifiables et influe activement sur le comportement des employés. Les panneaux de prescription contribuent à augmenter considérablement la sécurité au travail.



Les panneaux d'avertissement et d'information sont utilisés partout où les dangers, tels que les charges suspendues, les chariots élévateurs ou le bruit, affectent directement les employés. Avec une signalisation appropriée de la part d'ORGATEX®, vous répondez aux exigences légales.



Les panneaux d'interdiction ont la plus grande importance dans le groupe des signes de sécurité. Les panneaux de cette catégorie interdisent certains comportements et énoncent des interdictions claires afin d'éviter des accidents graves.



Les marquages longitudinaux servent à séparer clairement différents espaces, tels que les voies de circulation et les zones de marchandises ou de production. En plus de l'aspect sécurité, des zones clairement marquées contribuent également à augmenter l'efficacité et à éviter les erreurs en confondant les matériaux et les matières premières. À cette fin, des marquages de différentes couleurs, unicolores ou multicolores, par exemple hachurés, sont utilisés et attribués à une utilisation spécifique.



Les symboles sont l'outil optimal pour une visualisation claire de différentes zones. Pour la signalisation des zones logistiques et de production, différentes géométries et une variété de couleurs peuvent être utilisées. Cela permet d'attribuer clairement des zones spécifiques telles que les entrées/sorties de marchandises, les matériaux vides, les zones d'interdiction ou de préparation de matériaux.





EXEMPLES DE MISE EN OEUVRE POSE DU MARQUAGE AU SOL

Une attribution claire de lot aux bons processus de production ou de logistique est indispensable pour des raisons de qualité et d'efficacité.

Si une identification, par exemple des en-cours de production ou des produits finis, ne peut pas être garantie uniquement par la couleur du marquage au sol, elle peut être assurée à 100 % par l'utilisation de panneaux au sol. Les codes-barres, les numéros d'article ou les images imprimées peuvent être utilisés comme informations supplémentaires en combinaison avec les panneaux transparents LongLife d'ORGATEX®. La structure de surface spéciale des panneaux au sol diffuse la lumière de l'éclairage au plafond pour permettre une numérisation sans erreur, par exemple de codes QR ou barres, et a également un effet antidérapant.



Les inscriptions, par exemple pour l'identification des emplacements de stockage, peuvent être imprimées au format DIN standard sur du papier ordinaire. En combinaison avec les panneaux transparents LongLife d'ORGATEX®, cela crée une signalisation au sol parfaitement protégée.

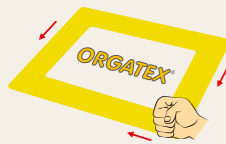

Création rapide de votre propre signalisation au sol : L'impression sur papier standard est placée derrière le film spécialement structuré, qui empêche les reflets, par exemple des lampes de plafond, tout en préservant la lisibilité du scanner. Des bandes adhésives périphériques protègent l'impression contre les influences externes telles que la poussière ou l'humidité et assurent une connexion solide avec la surface par simple pression.

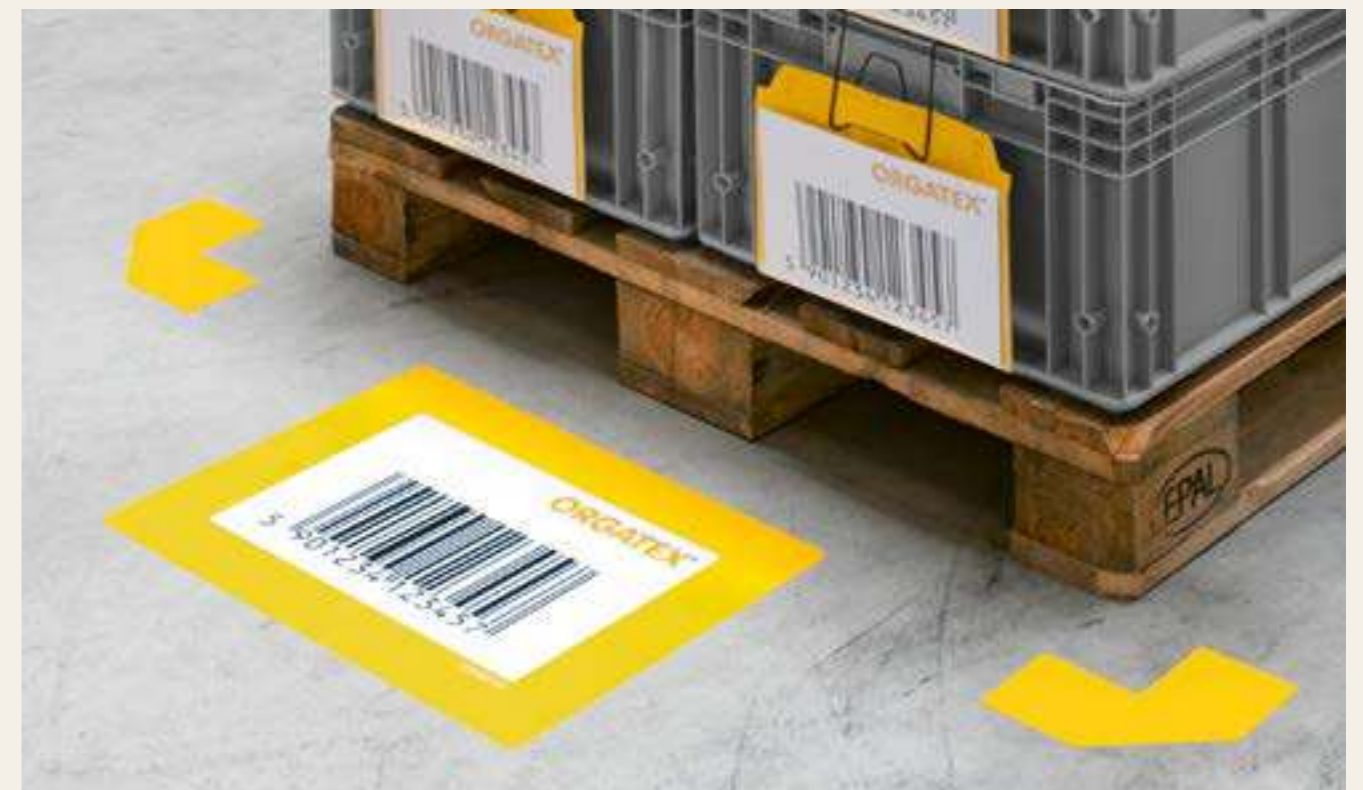

Nettoyer la surface de toute poussière, graisse, huile et dissolvant.
Elle doit être sèche et propre.



Température idéale de pose
18°C - 25°C



Séchage minimum
env. 24 heures



NE PAS
superposer le marquage!



BANDE DE MARQUAGE AU SOL LONGLIFE GAMME DE PRODUITS

Trouvez le bon ruban de marquage au sol pour votre cas!

La bonne signalisation à tout moment - quelle que soit la nature du sol ou l'objectif d'utilisation ! Avec nos rubans LongLife, vous obtenez une adhérence précise et stable à long terme contre l'usure. Par exemple, pour les aires de stationnement, les voies principales et secondaires ou les zones de sécurité.

De nouveaux produits, une nouvelle diversité ! Nous avons considérablement élargi notre gamme. Les nouveautés incluent les produits LongLife Low Duty (LD), FTS, Grip et Heavy Duty (HD). De plus, nous pouvons fabriquer sur mesure notre ruban de marquage au sol selon vos besoins. Ainsi, vous avez toujours la bonne solution à votre problématique.

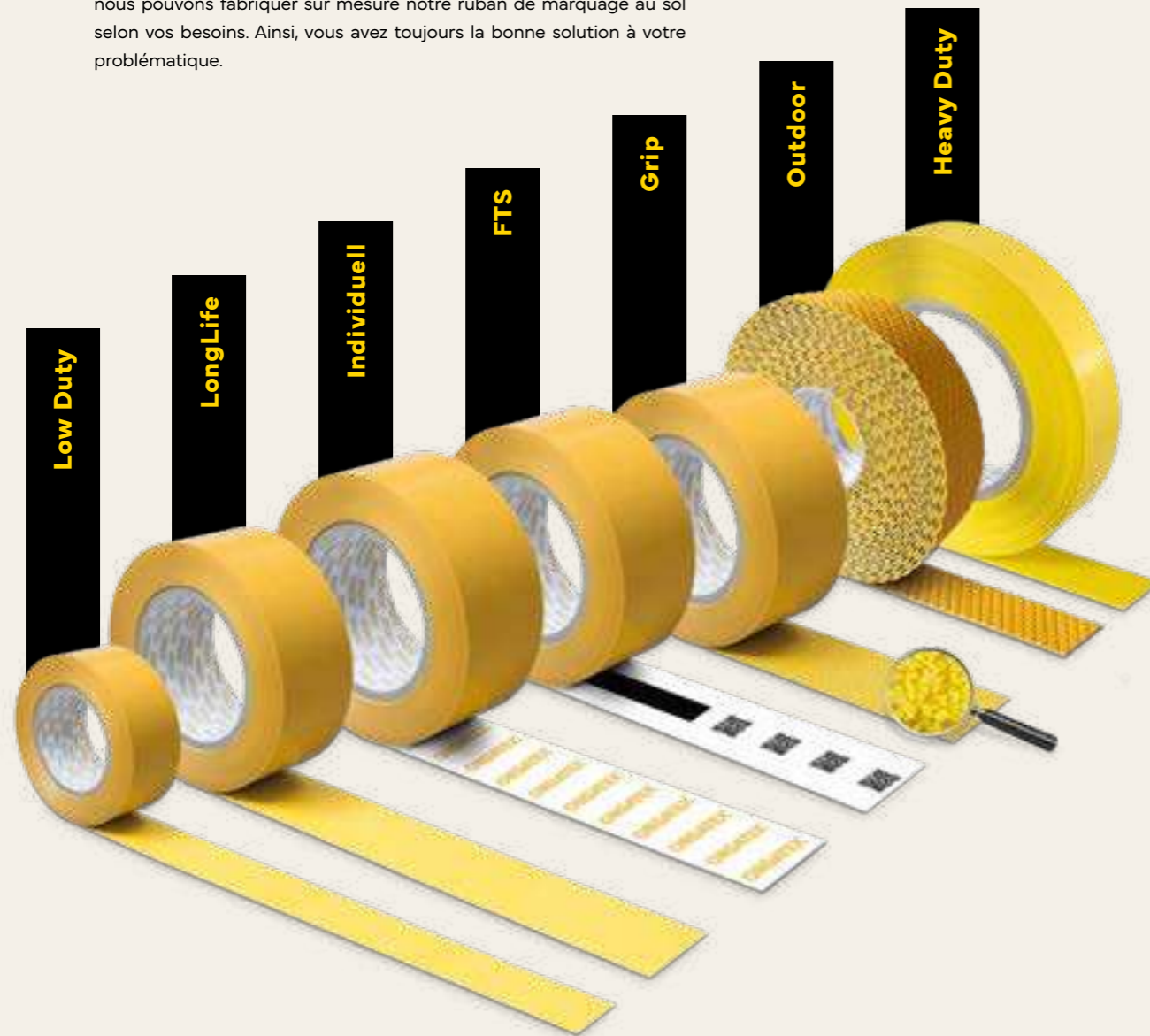

Aperçu de la gamme de marquage au sol LongLife

	Low Duty	LongLife	Cold Performance	Individuell	Outdoor	Grip	Heavy Duty
Traffic piétons	✓	✓	✓	✓	✓	✓	✓
Traffic transpalettes	✓	✓	✓	✓	✓	✓	✓
Traffic chariots élévateurs	-	✓	✓	✓	✓	✓	✓
Traffic chariots élévateurs lourds	-	-	-	-	-	-	✓
Matière	PVC souple	Film PVC	Film PVC	Film PVC	Polyuréthane	Polyuréthane	Film PVC
Épaisseur (mm)	0,16	0,48	0,48	0,48	2,8 ± 0,5 mm	1,6 ± 0,1	1,3
Effet	Mat	Légèrement brillant	Légèrement brillant	Mat	Mat réfléchissant	Retro-réfléchissant	Légèrement brillant
Indice de glissement	-	-	-	-	Antidérapant	R12 (DIN EN 16165)	-
Adhésif	Caoutchouc	Acrylate modifié	Acrylate	Acrylate	Caoutchouc de synthèse	Caoutchouc de synthèse	Acrylate modifié
Force d'adhérence	1,5 N/cm	13,6 N/cm	10,8 N/cm	13,6 N/cm	27 N/cm	27,4 N/cm	21,2 N/cm
Plage de température	-20 °C à +120 °C	-20 °C à +70 °C	-40 °C à +60 °C	-20 °C à +70 °C	-20 °C à +70 °C	-20 °C à +70 °C	-20 °C à +70 °C
Température de pose	≥ 12 °C	18 à 25 °C	jusqu'à -20 °C	18 à 25 °C	≥ 12 °C	≥ 20 °C	18 à 25 °C
Longueur (m)	33	50	50	50	12,5	12,5	25
Largeur disponible (mm)	50/75	50/75/100	50/75/100	50/75	50/75/100	50/75/100	50





BANDE DE MARQUAGE AU SOL LONGLIFE LOW DUTY



Marquez les zones de danger potentiel

Indiquez le chemin à vos employés : avec notre ruban LongLife LD en PVC ! Celui-ci a été spécialement conçu pour délimiter et signaler les zones dangereuses et les zones d'insécurité. Il est donc destiné à une utilisation temporaire et convient parfaitement aux zones où peu de charge est exercée sur le sol. Le ruban de marquage se distingue par sa solidité et sa résistance à l'abrasion simple. De plus, il s'adapte à une variété de matériaux et de surfaces, notamment le béton, les revêtements MMA et les carreaux. Le LongLife LD peut être utilisé à la fois en intérieur et en extérieur protégé. Ainsi, vous créez des structures claires pour plus de sécurité !

- Convient aux sols lisses
- Pour une utilisation en intérieur et en extérieur protégé
- Résistance à l'abrasion, à la décomposition et à l'humidité
- Solidité
- S'adapte aux surfaces
- Sécurisant

Bande de marquage au sol LongLife Low Duty

Descriptif	Largeur (mm)	Référence	+ Code couleur										Rouleaux/paquet, Longueur du rouleau
			01	02	04	05	06	07	08	-	-	-	
Bande de marquage au sol	50	LGLD50-	01	02	04	05	06	07	08	-	-	-	3 x 33 m
Bande de marquage au sol	50	LGLD50-	-	-	-	-	-	-	-	-	-	SG RW	3 x 33 m
Bande de marquage au sol	75	LGLD75-	01	02	04	05	06	07	08	-	-	2 x 33 m	
Bande de marquage au sol	75	LGLD75-	-	-	-	-	-	-	-	-	-	SG RW	2 x 33 m





BANDE DE MARQUAGE AU SOL LONGLIFE



Un produit composé d'un PVC de très grande qualité et doté d'une colle spéciale :

- il se colle directement à partir du distributeur de rouleaux
- il résiste aux passages récurrents des chariots élévateurs
- il présente une forte résistance à l'usure

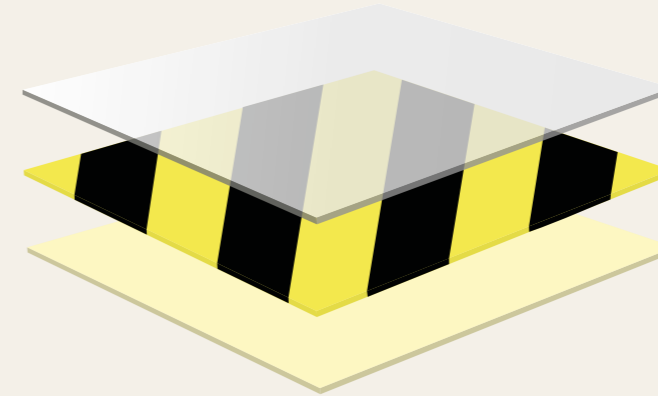

Bande de marquage au sol Longlife

Descriptif	Largeur (mm)	Référence	+ Code couleur													Longueur du rouleau (m)	
			01	02	03	04	05	06	07	08	88	SG	BW	GW	RW		SW
Bande de marquage au sol	50	LG50-	01	02	03	04	05	06	07	08	88	SG	BW	GW	RW	SW	50 m
Bande de marquage au sol	75	LG75-	01	02	03	04	05	06	07	08	88	SG	BW	GW	RW	SW	50 m
Bande de marquage au sol	100	LG100-	01	02	03	04	05	06	07	08	88	SG	-	-	-	-	50 m
Bande de marquage au sol ESD	50	LG50-ESD	-	-	-	-	-	-	-	-	-	-	-	-	-	-	50 m
Bande de marquage au sol ESD	75	LG75-ESD	-	-	-	-	-	-	-	-	-	-	-	-	-	-	50 m
Coins de 45°	50	LG-50-W45-	01	02	03	04	05	06	07	08	88	-	-	-	-	-	50 Unités
Coins de 45°	75	LG-75-W45-	01	02	03	04	05	06	07	08	88	-	-	-	-	-	50 Unités
Coins de 45°	100	LG-100-W45-	01	02	03	04	05	06	07	08	88	-	-	-	-	-	50 Unités
Coins de 90°	50	LG-50-W90-	01	02	03	04	05	06	07	08	88	-	-	-	-	-	50 Unités
Coins de 90°	75	LG-75-W90-	01	02	03	04	05	06	07	08	88	-	-	-	-	-	50 Unités
Coins de 90°	100	LG-100-W90-	01	02	03	04	05	06	07	08	88	-	-	-	-	-	50 Unités





BANDE DE MARQUAGE AU SOL LONGLIFE INDIVIDUELL



Marquages au sol imprimés en couleur dans la qualité éprouvée de LongLife.

- Facile à appliquer
- Résistant aux chariots élévateurs
- Grande résistance à l'abrasion
- Excellente force adhésive
- Matériau résistant aux rayures

Bande de marquage au sol LongLife individuel

Descriptif	Largeur (mm)	Référence	Longueur du rouleau
Bande de marquage au sol Individuelle	50	LG50-IND	Sur demande
Bande de marquage au sol Individuelle	75	LG75-IND	Sur demande
Bande de marquage au sol Individuelle	100	LG100-IND	Sur demande





BANDE DE MARQUAGE AU SOL LONGLIFE FTS

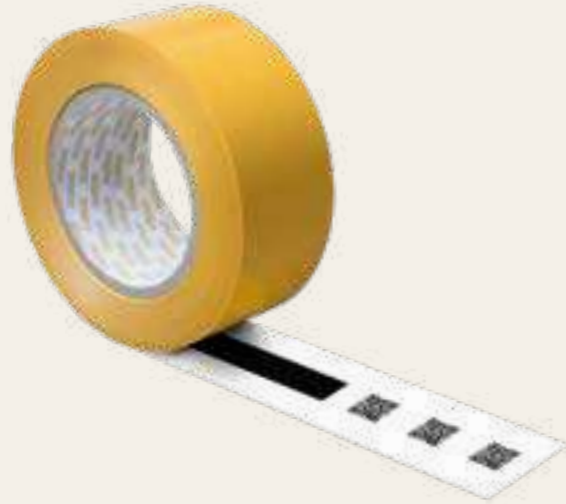

Guidage optique pour les systèmes de transport sans conducteur (FTS)

Toujours sur la bonne voie : Avec notre ruban de marquage au sol auto-adhésif, vos systèmes automatisés suivront le chemin souhaité. Collez différents éléments de piste sur des sols lisses à l'intérieur : lignes, courbes, embranchements et même des croisements sont facilement réalisables. De plus, la surface du ruban de marquage est particulièrement résistante à l'usure, garantissant ainsi un excellent fonctionnement du guidage optique même après une longue période.

BANDE DE MARQUAGE AU SOL LONGLIFE FTS

Planifiez votre parcours avec les éléments suivants :

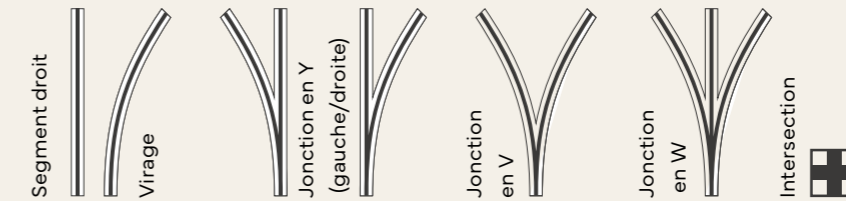

Conseil supplémentaire : Que ce soit des éléments spéciaux, le choix des couleurs ou des codes QR et code-barres, nous sommes heureux de fabriquer les pistes selon vos souhaits.

- Collage individuel des pistes
- Faible usure avec une charge élevée
- Excellente adhérence au sol
- Éléments spéciaux possibles, tels que des codes QR

Bande de marquage au sol LongLife FTS

Descriptif	Référence
Bande de marquage au sol	LGFTS
Virage	LGFTS-KURVE
Jonction gauche en Y	LGFTS-WEICHE-Y-L
Jonction droite en Y	LGFTS-WEICHE-Y-R
Jonction en V	LGFTS-WEICHE-V
Jonction en W	LGFTS-WEICHE-W
Intersection	LGFTS-KREUZUNG

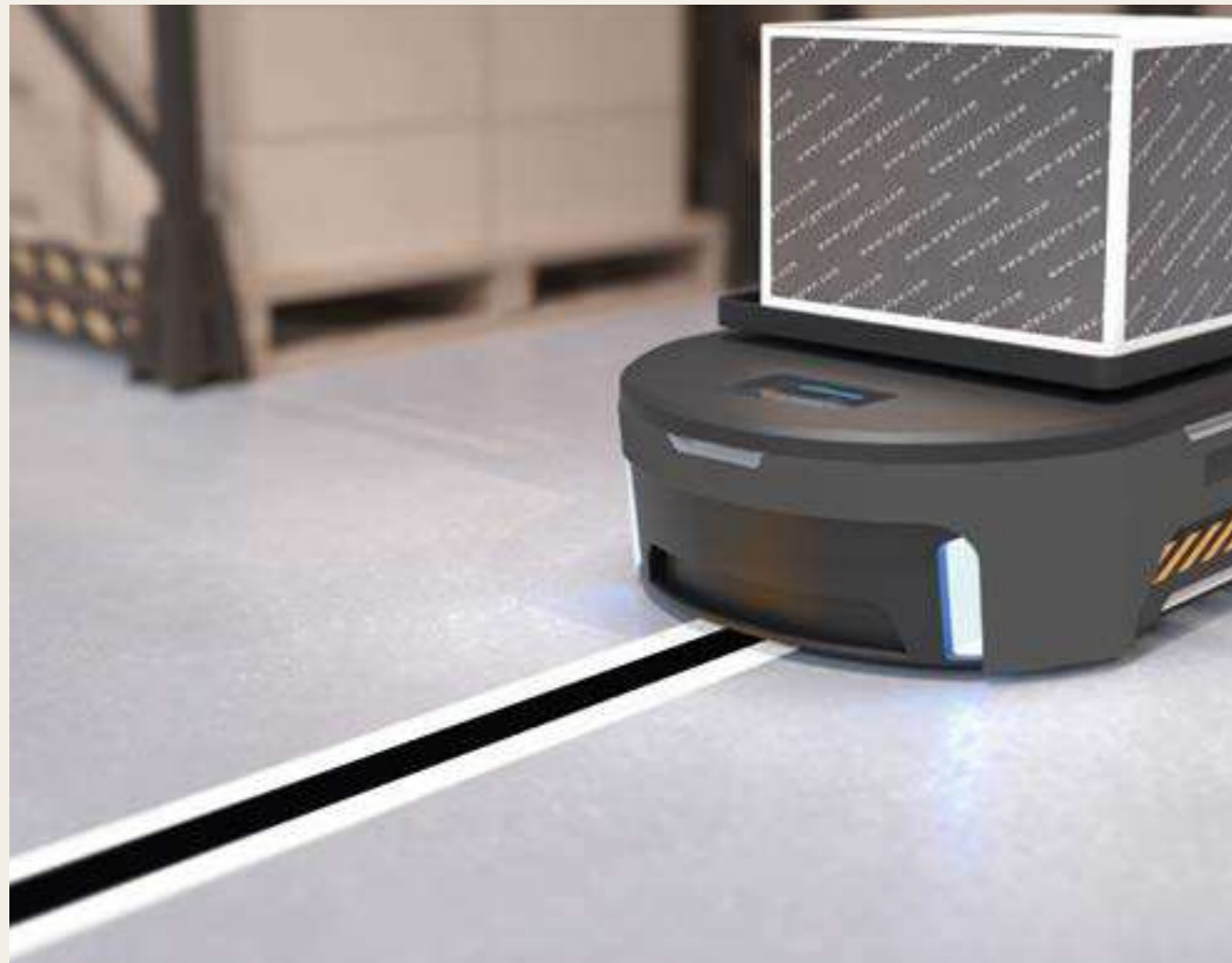

Nous fabriquons des pistes selon vos spécifications et exigences.

Contactez-nous !





BANDE DE MARQUAGE AU SOL LONGLIFE GRIP

Marquage au sol résistant

Évitez vous la peine de marquer les sols avec de la vraie peinture ! Avec le LongLifeGrip doté d'un effet antidérapant, vous pouvez créer des marquages de sol résistants et durables facilement et rapidement. La surface antidérapante et rétro-réfléchissante convient aux espaces intérieurs et adhère rapidement. De plus, ce ruban de marquage au sol extra résistant adhère parfaitement aux surfaces telles que le béton, les carreaux et l'asphalte. Grâce à son adhérence permanente, il est également résistant au passage des engins, ce qui en fait une solution sécurisée pour une utilisation dans votre zone de stockage. Marquez intelligemment dès maintenant !

- Convient aux sols lisses ainsi qu'aux sols structurés
- Pour une utilisation en intérieur
- Résistant à la marche et auto-adhésif
- Antidérapant et rétro-réfléchissant
- Facile à coller
- Résistant à l'usure
- Convient à différentes surfaces
- Immédiatement praticable



Bande de marquage au sol LongLife Grip

Descriptif	Largeur (mm)	Référence	+ Code couleur	Longueur du rouleau (m)
			■ ■ ■ ■ ■ ■ ■ ■	
Bande de marquage au sol	50	LGGRIP50-	01 02 04 05 06 07 SG	25
Bande de marquage au sol	75	LGGRIP75-	01 02 04 05 06 07 SG	25
Bande de marquage au sol	100	LGGRIP100-	01 02 04 05 06 07 SG	25



BANDE DE MARQUAGE AU SOL LONGLIFE HEAVY DUTY

Une adhérence forte pour des charges élevées

Il résiste durablement, même sur des surfaces fortement sollicitées : LongLife HD est notre ruban de marquage au sol doté d'une forte adhérence, capable de résister à des contraintes très élevées. Vous souhaitez installer des marquages là où, par exemple, des chariots élévateurs ou des véhicules de manutention circulent fréquemment avec des charges lourdes sur les surfaces collées ? Alors, LongLife HD est le bon produit pour vous ! Astuce supplémentaire : Le bord chanfreiné du ruban assure également une absorption efficace des contraintes transversales, par exemple celles causées par le passage de chariots élévateurs.

- Tient longtemps sur des surfaces très sollicitées.
- Une forte adhérence, peu d'abrasion.
- Bord chanfreiné pour résister aux forces transversales.



Bande de marquage au sol LongLife Heavy Duty

Descriptif	Largeur (mm)	Référence	+ Code couleur	Longueur du rouleau (m)
			■ ■ ■ ■ ■ ■ ■ ■	
Bande de marquage au sol	50	LGHD50-	01 02 04 05 07	25



BANDE DE MARQUAGE AU SOL LONGLIFE OUTDOOR



Le meilleur pour l'extérieur

LongLife Outdoor est un ruban de marquage au sol conçu pour une utilisation en extérieur. Sa grande épaisseur de matériau et son adhésif puissant en caoutchouc synthétique assurent une résistance dans des conditions exigeantes. Sa surface reste adhérente même par temps humide. Grâce à la nature de l'adhésif, le ruban peut être utilisé sur des surfaces rugueuses ou irrégulières.

Le produit est destiné à marquer les voies de circulation, par exemple dans les zones de chargement ou les entrepôts extérieurs, ainsi qu'à signaler les dangers potentiels sur les rampes de chargement, comme le bord de la rampe. Pour augmenter l'adhérence, il est recommandé d'utiliser le LongLife Primer en combinaison avec le ruban. Il peut également être utilisé en intérieur sur des surfaces irrégulières.

- Surface adhérente et antidérapante, même par temps humide
- Convient aux surfaces rugueuses et irrégulières
- Forte adhérence, extrêmement résistant à l'usure

Bande de marquage au sol LongLife Outdoor

Descriptif	Largeur (mm)	Référence	+ Code couleur	Longueur du rouleau (m)
Bande de marquage au sol	50	LGOD50-	02 04	12,5
Bande de marquage au sol	75	LGOD75-	02 04	12,5
Bande de marquage au sol	100	LGOD100-	02 04	12,5





eOX-SPOT



Outil LED moderne pour un environnement de travail sécurisé

Arrêtez les situations dangereuses avec le projecteur lumineux pour les signaux d'avertissement : le eOX-Spot avec alimentation intégrée peut non seulement être équipé de signaux d'avertissement courants, mais il est également polyvalent avec des motifs individuels. Indépendamment de la nature du sol, le projecteur pivotant projette le signal nécessaire avec une efficacité de 27 ou 56 lm/W à l'endroit souhaité.



Rafraîchissez vos initiatives marketing !

Outre sa fonction d'outil de sécurité indispensable, vous pouvez également utiliser le projecteur puissant (40 ou 80 W) pour des actions marketing percutantes.

Avantages en un coup d'œil :

- Montage facile
- LED haute puissance de 40 W | 80 W
- Motifs facilement interchangeables
- Utilisation polyvalente
- Alimentation intégrée pour 230 V
- Haute efficacité énergétique
- Pas d'usure

eOX-Spot

Référence

eOX-Spot-40

eOX-Spot-80

Fiche technique eOX-Spot

Référence	eOX-Spot-40 eOX-Spot-80
Matériau du boîtier	Acier/Aluminium
Poids	1,97 kg 3,5 kg
Prise d'alimentation	À l'arrière de l'appareil
Zone d'utilisation	Espaces intérieurs secs
Température ambiante	-30 °C à +35 °C
Refroidissement	Refroidissement actif / Ventilateur
Niveau sonore	20 dB(A) 29 dB(A)
Ampoule	LED haute puissance 40 W 80 W
Durée de vie moyenne des LED	35 000 heures
Température de couleur	6300 – 6700 K
Flux lumineux du projecteur	1150 lm 4730 lm
Efficacité lumineuse	27 lm/W 56 lm/W
Taille du motif / Taille de l'image	37,5 mm/20 mm 50 mm/40 mm
Tension d'entrée	220 – 240 V AC, 50/60 Hz
Consommation électrique	42 W 84 W
Classe de protection / Indice de protection du boîtier	I/IP20

MOTIF
INTERCHANGEABLE

OBJECTIF
MISE AU POINT RÉGLABLE

PRISE D'ALIMENTATION
PUISSANCE : 42 W | 84 W 84 W

SUPPORT DU MOTIF
VISSABLE





SPOT eOX

MOTIFS STANDARDS POUR 40 W ET 80 W



Interdit aux chariots élévateurs

Référence:
EOX-SPOT-M-1
EOX-SPOT-80-M-1



Interdit aux piétons

Référence:
EOX-SPOT-M-2
EOX-SPOT-80-M-2



Attention sur chariots élévateurs

Référence:
EOX-SPOT-M-3
EOX-SPOT-80-M-3



Accès autorisé aux piétons

Référence:
EOX-SPOT-M-4
EOX-SPOT-80-M-4



Noir & Blanc
(Motif sans couleur)

Référence:
EOX-SPOT-MI-SW
EOX-SPOT-80-MI-SW



1 Couleur
(Motif monochrome)

Référence:
EOX-SPOT-MI-1
EOX-SPOT-80-MI-1



2 Couleurs
(Motif bicolore)

Référence:
EOX-SPOT-MI-2
EOX-SPOT-80-MI-2



3 Couleurs
(Motif tricolore)

Référence:
EOX-SPOT-MI-3
EOX-SPOT-80-MI-3



STOP !

Référence:
EOX-SPOT-M-9
EOX-SPOT-80-M-9



Accès interdit aux personnes non autorisées

Référence:
EOX-SPOT-M-17
EOX-SPOT-80-M-17



Attention aux chariots élévateurs

Référence:
EOX-SPOT-M-101
EOX-SPOT-80-M-101



4 Couleurs
(Motif quatre couleurs)

Référence:
EOX-SPOT-MI-4
EOX-SPOT-80-MI-4



Dans l'industrie manufacturière ainsi que dans de nombreux autres secteurs, la circulation des chariots élévateurs, l'accès interdit, les piétons et bien d'autres situations nécessitent régulièrement l'utilisation de panneaux de signalisation et de panneaux d'avertissement. Pour les situations standard, vous trouverez des motifs préfabriqués dans notre gamme. Des motifs personnalisés sont également possibles.

eOX-SPOT 40

Intensité lumineuse [lux]

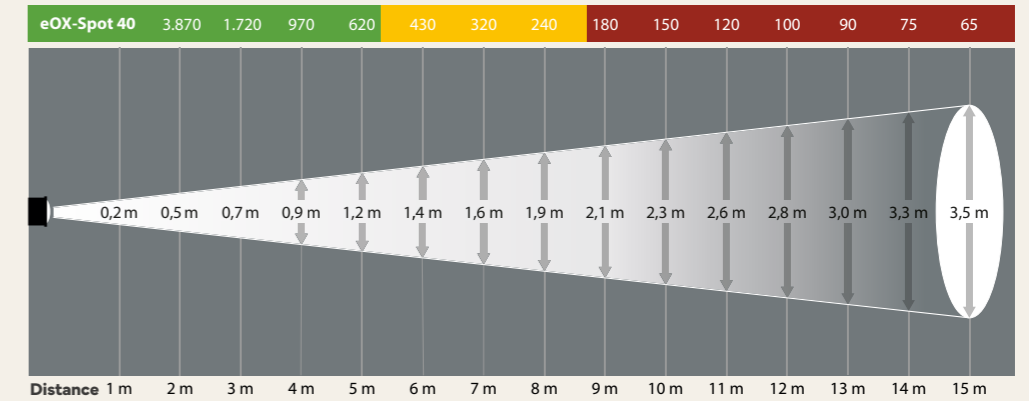

eOX-SPOT 80

Intensité lumineuse [lux]

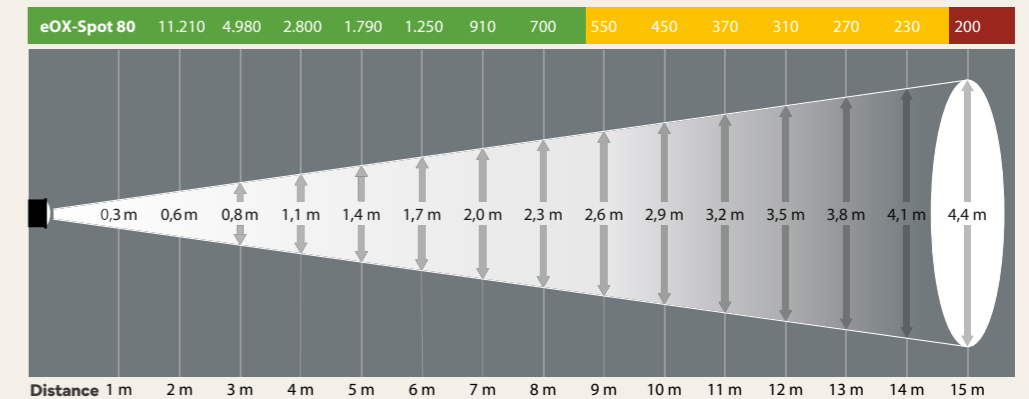



LONGLIFE SYMBOLE

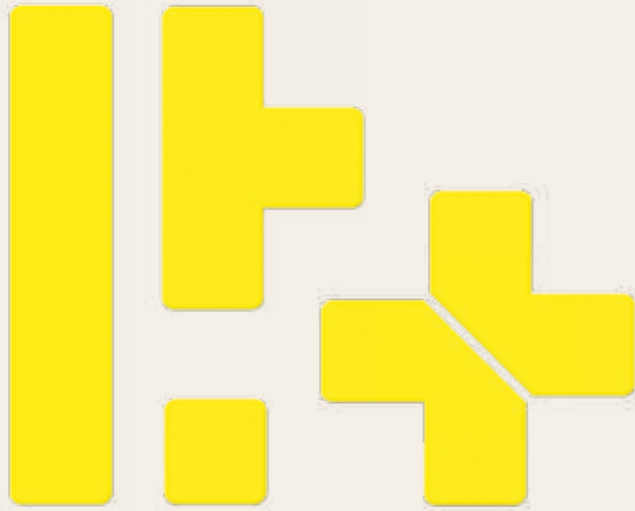

Disponibles en 9 couleurs standard de différentes largeurs, conçus pour le marquage des zones et emplacements de stockage, les chemins de passage etc.

- Marquages longitudinaux
- Pièces en T
- Equerres en L / Croix
- Carrés

LongLife Symbole												
Descriptif	Dimensions l x L (mm)	Référence	+ Code couleur						Paquet			
			01	02	03	04	05	06		07	08	88
Pièce en T	50	LG-50-T-	01	02	03	04	05	06	07	08	88	50 Unités
Pièce en T	75	LG-75-T-	01	02	03	04	05	06	07	08	88	50 Unités
Equerre en L	50	LG-50-L-	01	02	03	04	05	06	07	08	88	50 Unités
Equerre en L	75	LG-75-L-	01	02	03	04	05	06	07	08	88	50 Unités
Marquage longitudinal	50 x 250	LG-50250-	01	02	03	04	05	06	07	08	88	50 Unités
Marquage longitudinal	75 x 350	LG-75350-	01	02	03	04	05	06	07	08	88	50 Unités
Marquage longitudinal	100 x 500	LG-100500-	01	02	03	04	05	06	07	08	88	50 Unités
Carré	50	LG-50-Q-	01	02	03	04	05	06	07	08	88	50 Unités
Carré	75	LG-75-Q-	01	02	03	04	05	06	07	08	88	50 Unités
Carré	100	LG-100-Q-	01	02	03	04	05	06	07	08	88	50 Unités





LONGLIFE ROUNDED

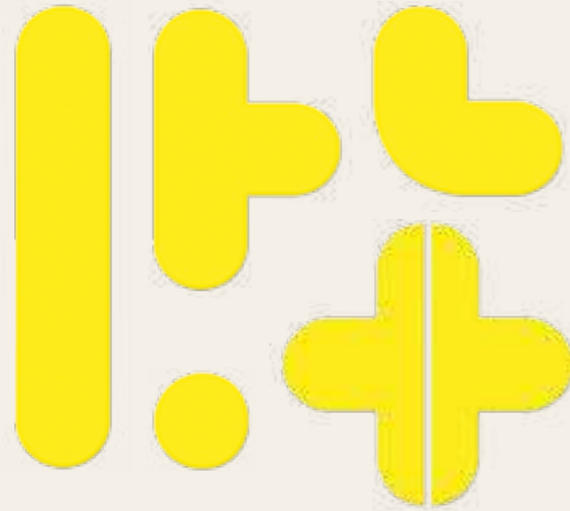

Disponibles en 9 couleurs standard et en largeur 90 mm uniquement, conçus pour le marquage des zones et emplacements de stockage, des chemins de passage etc.

- Marquages longitudinaux
- Pièces en T
- Equerres en L
- Points
- Croix



Longlife Symbole Rounded

Descriptif	Dimensions l x L (mm)	Référence	+ Code couleur									Paquet
			01	02	03	04	05	06	07	08	88	
Pièce en T	90	LGR-90-T-	01	02	03	04	05	06	07	08	88	50 Unités
Equerre en L	90	LGR-90-L-	01	02	03	04	05	06	07	08	88	50 Unités
Marquage longitudinal	90 x 450	LGR-90450-	01	02	03	04	05	06	07	08	88	50 Unités
Punkt	90	LGR-90-P-	01	02	03	04	05	06	07	08	88	50 Unités
Croix (en 2 pièces)	90	LGR-90-K-	01	02	03	04	05	06	07	08	88	50 Unités





LONGLIFE SYMBOLES DE MARQUAGE PIED ET FLÈCHE

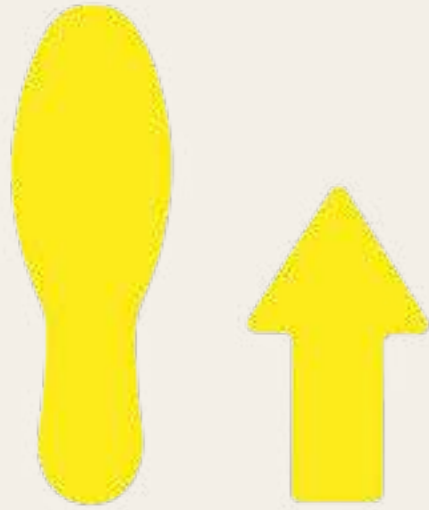

Disponible en 9 couleurs standard conçu pour l'identification des passages piétons.

- Pose facile
- Grande résistance à l'usure
- Excellente adhérence
- Indication de direction



LongLife Symbole pied et flèche

Descriptif	Dimensions l x L (mm)	Référence	+ Code couleur									Paquet
			01	02	03	04	05	06	07	08	88	
Pied de forme unique	90 x 280	LGSTP-	01	02	03	04	05	06	07	08	88	50 Unités
Flèche	100 x 175	LGPF-	01	02	03	04	05	06	07	08	88	50 Unités





LONGLIFE SYMBOLE HEAVY DUTY

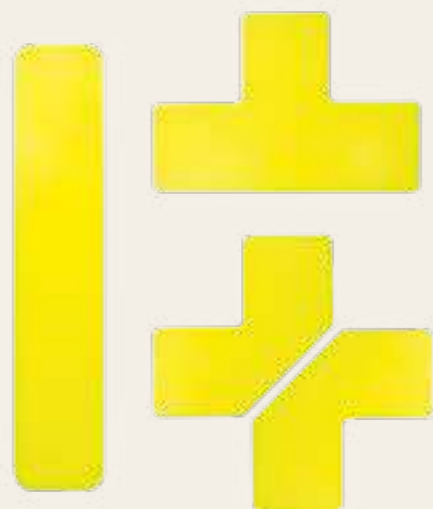

ORGATEX® a créé un nouvel outil de marquage au sol, les symboles LongLife HD, qui permettent d'affronter le raclement des palettes qui glissent lorsque déposées au sol.

Le secret réside dans la combinaison d'un plastique haute résistance et de bords chanfreinés: les palettes glissent effectivement par-dessus le LongLife HD, sans s'y accrocher.



Longlife Symbole Heavy Duty

Descriptif	Dimensions l x L (mm)	Référence	+ Code couleur								Paquet
			01	02	03	04	05	06	07	08	
Pièce en T	50	LGHD-50-T-	01	02	03	04	05	06	07	08	20 Unités
Equerre en L	50	LGHD-50-L-	01	02	03	04	05	06	07	08	20 Unités

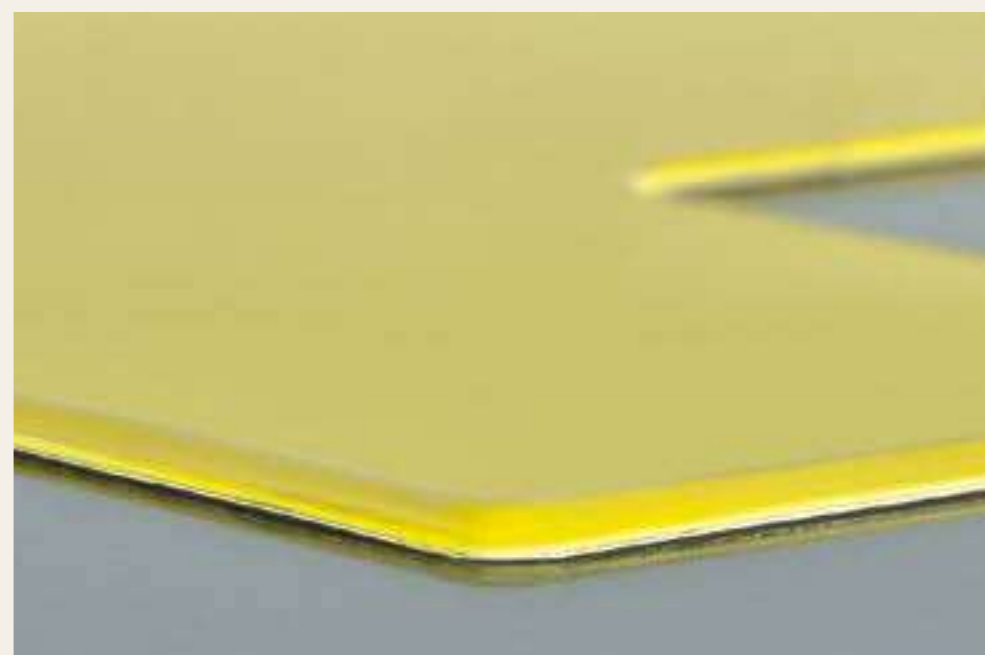



LONGLIFE SYMBOLE HEAVY DUTY ROUNDED

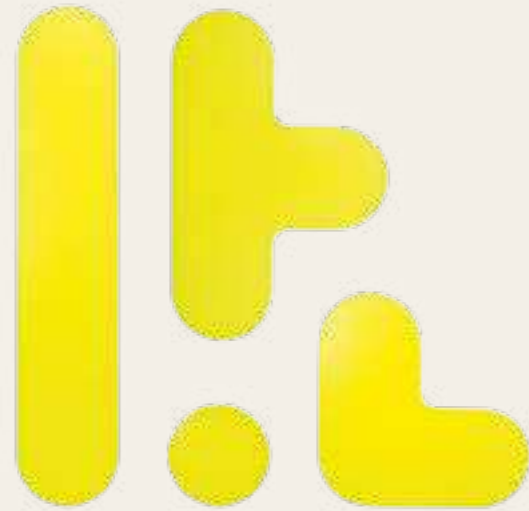

ORGATEX® a créé un nouvel outil de marquage au sol, les symboles LongLife HD, qui permettent d'affronter le raclement des palettes qui glissent lorsque déposées au sol.

Le secret réside dans la combinaison d'un plastique haute résistance et de bords chanfreinés: les palettes glissent effectivement par-dessus le LongLife HD, sans s'y accrocher.



LongLife Symbole Heavy Duty Rounded

Descriptif	Dimensions l x L (mm)	Référence	+ Code couleur								Paquet
			01	02	03	04	05	06	07	08	
Pièce en T	90	LGRHD-90-T-	01	02	03	04	05	06	07	08	20 Unités
Equerre en L	90	LGRHD-90-L-	01	02	03	04	05	06	07	08	20 Unités
Point	90	LGRHD-90-P-	01	02	03	04	05	06	07	08	20 Unités

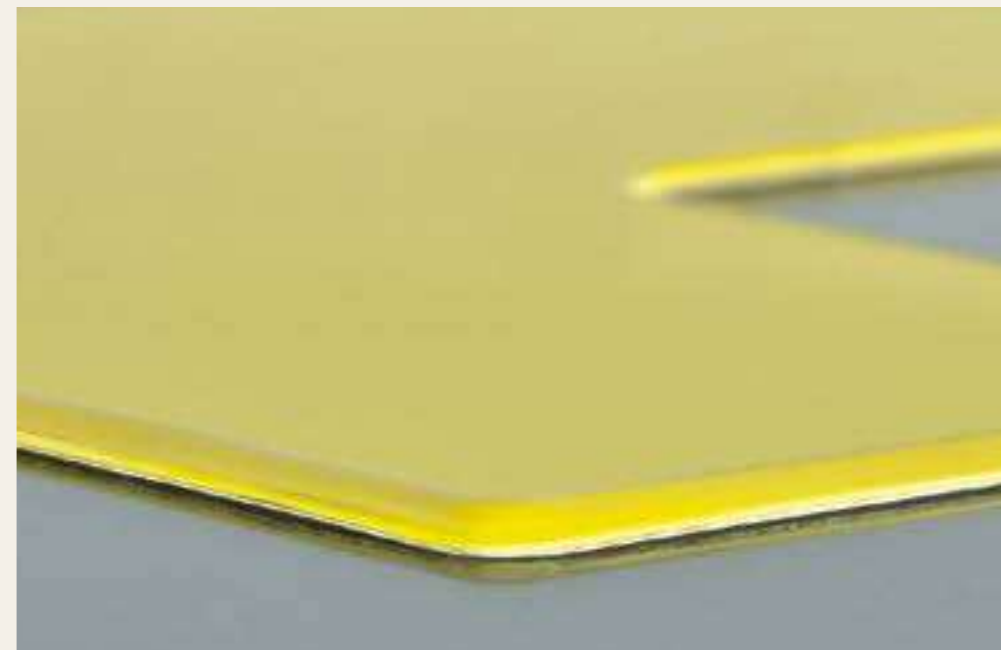



LONGLIFE MODULE



Le LongLife MODULE, conçu en plastique haute qualité et doté d'un adhésif spécial, est extrêmement résistant aux passages de charges lourdes.

- Extrêmement résistant au passage de charges lourdes
- résistant aux rayures
- autocollant et en option avec trou prépercé pour fixation par vis
- utilisation à l'intérieur et à l'extérieur possible

LongLife Module

Descriptif	Dimensions l x L (mm)	Référence	+ Code couleur								Paquet
			01	02	03	04	05	06	07	08	
Carré	75 x 75	LGMOD-SK-									50 Unités
Carré autocollant	75 x 75	LGMOD-ND-									50 Unités
Cheville/Vis	6 x 40	LG6X40ND									50 Unités

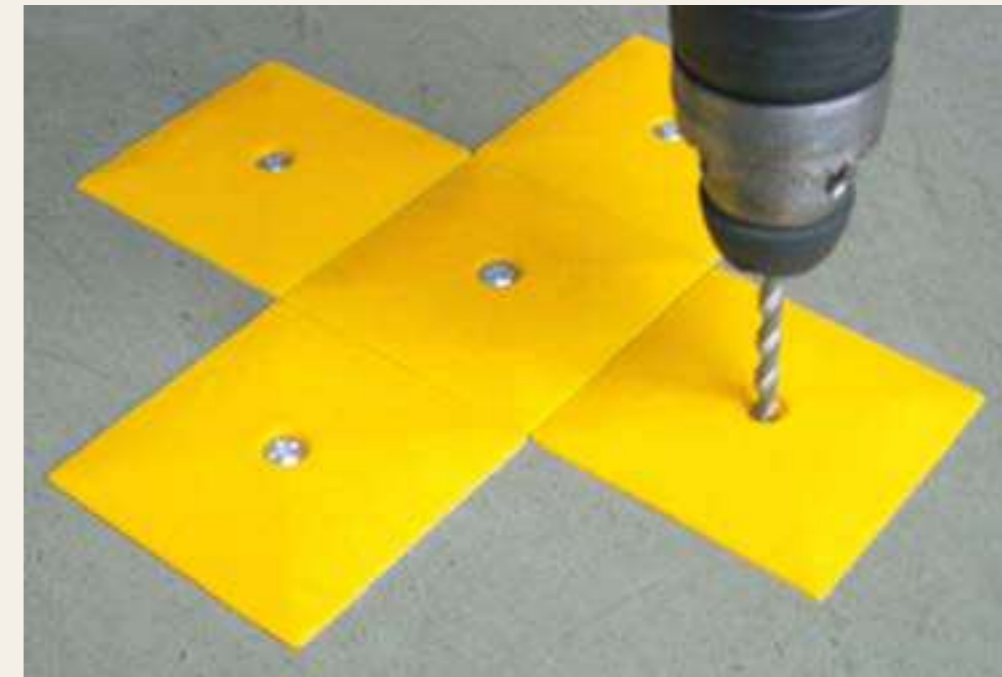



LONGLIFE MODULE « L »



Le LongLife MODULE « L », conçu en plastique haute qualité est extrêmement résistant aux passages de charges lourdes.

- Utilisation à l'intérieur comme à l'extérieur possible
- Extrêmement résistant
- Pose facile même sur des sols irréguliers et gras
- Résiste au passage d'engins lourds



LongLife Modul L-Winkel

Descriptif	Épaisseur (mm)	Référence	+ Code couleur								Paquet
			01	02	03	04	05	07	08		
Equerre en L	50	LGMOD-L-									20 Unités





LONGLIFE CADRE TRANSPARENT



Panneau de marquage au sol autocollant, consistant d'un cadre de couleur avec panneau central transparent, disponible en 9 couleurs standard de différentes tailles, et conçu pour l'identification des zones de stockage.

- Pose facile
- Repérage facile grâce aux couleurs
- Lecture aisée grâce à la transparence
- Grande adhérence grâce à la largeur de la surface autocollante
- Grande résistance à l'usure



LongLife Transparent

Descriptif	Dimensions intérieures l x H (mm)	Référence	+ Code couleur									Paquet
			■	■	■	■	■	■	■	■	■	
DIN A4	400 x 310	LG-KL-A4-	01	02	03	04	05	06	08	HB	88	10 Unités
1/2 DIN A4	400 x 205	LG-KL-1/2A4-	01	02	03	04	05	06	08	HB	88	10 Unités
DIN A5	310 x 250	LG-KL-A5-	01	02	03	04	05	06	08	HB	88	10 Unités
1/3 DIN	310 x 200	LG-KL-1/3DIN-	01	02	03	04	05	06	08	HB	88	10 Unités
LETTER*	15,1 x 12,6	LG-KL-216X279-	01	02	03	04	05	06	08	HB	88	10 Unités
1/2 LETTER – portr.*	15,10 x 8,30	LG-KL-108X279-	01	02	03	04	05	06	08	HB	88	10 Unités
1/2 LETTER – pays.*	12,60 x 9,70	LG-KL-216X139-	01	02	03	04	05	06	08	HB	88	10 Unités
1/3 LETTER – pays.*	12,60 x 7,70	LG-KL-216X93-	01	02	03	04	05	06	08	HB	88	10 Unités

*Fab. Spéciale



Panneau de marquage au sol autocollant, consistant d'un cadre rond de couleur avec panneau central transparent, disponible en 9 couleurs standard, et conçu pour l'identification des zones de stockage.

- Pose facile
- Repérage facile grâce aux couleurs
- Lecture aisée grâce à la transparence
- Grande adhérence grâce à la largeur de la surface autocollante
- Grande résistance à l'usure

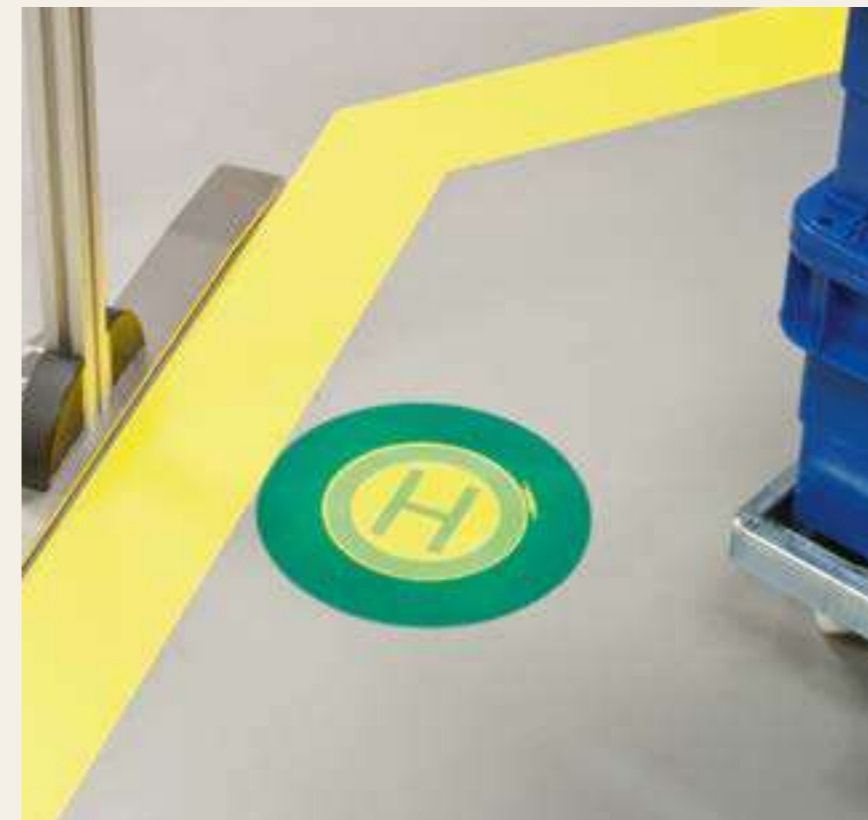

LongLife Transparent

Descriptif	Dimensions l x H / Ø(mm)	Référence	+ Code couleur									Pour document/Étiquettes	Paquet
			■	■	■	■	■	■	■	■	■		
Cercle	210	LG-KL-KREIS-	01	02	03	04	05	06	08	HB	88	ET136	10 Unités.
Flèche	320 x 100	LG-KL-PFEIL-	01	02	03	04	05	06	08	HB	88	290 x 45 mm	10 Unités.
Étiquette cartonnée blanche	136 x 136	ET136											10 Unités.



LOT POUR MARQUAGE D'EMPLACEMENT

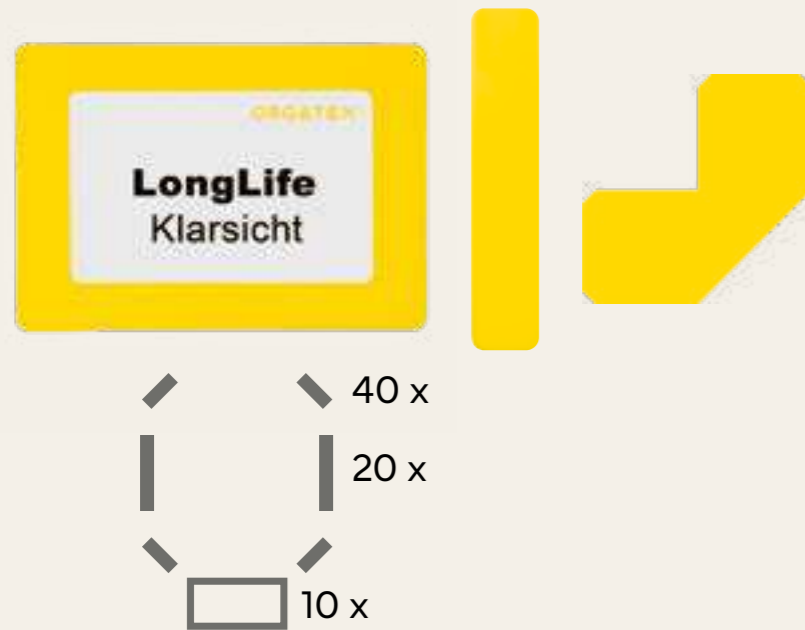

La signalisation des emplacements de stationnement est cruciale pour la structuration des flux de marchandises internes et la gestion des stocks. Évitez les longues recherches et permettez à vos employés d'associer précisément les matériaux aux emplacements de stockage appropriés. Nous avons rassemblé pour vous dans un ensemble les composants les plus importants, en combinant nos meilleurs ventes.

Avec les équerres en L et les marquages longitudinaux d'une largeur de 50 mm ainsi que les fenêtres transparentes au format A4, la signalisation des emplacements de palettes est claire. L'ensemble est conçu pour 10 emplacements de stationnement.

- Processus de commande simplifié
- Couleurs 5S courantes
- Autres largeurs et formats DIN disponibles sur demande

Lot pour marquage au sol

Descriptif	Largeur (mm)	Référence	+ Code couleur
Marquage de stockage (40xL + 20x Segment+ 10 panneaux de marquage au sol)	50	LG50-SP-	01 02 03 04 05 06 08 88





LONGLIFE GRAND FROID

Un marquage au sol pour des environnements à basses températures.

Notre marquage au sol LongLife Grand Froid sert à délimiter les passages d'engins ou de piétons, et à identifier les zones de stockage au sol. Il a été conçu spécialement pour des sites industriels exposés à des basses températures.

Notre marquage au sol résiste aux fréquents passages d'engins. Il est facile et rapide à poser. Un temps de séchage est requis après la pose et avant tout passage. Il est particulièrement indiqué pour les surfaces lisses, telles que du béton ou du métal. Il est exclusivement prévu pour une utilisation intérieure.

- Pose jusqu'à - 20° Celsius,
- Excellente adhésion et tenue,
- Haute résistance,
- Facile à poser,
- Permet la mise en place du 5S dans les zones froides,
- Disponible dans plusieurs couleurs et différents modèles.



Bandes LongLife Grand Froid

Descriptif	Largeur (mm)	Référence	+ Code couleur								Rouleau	
			01	02	03	04	05	06	07	08		88
Bande de marquage au sol	50 mm	LGCP50-	01	02	03	04	05	06	07	08	88	50 m
Bande de marquage au sol	75 mm	LGCP75-	01	02	03	04	05	06	07	08	88	50 m
Bande de marquage au sol	100 mm	LGCP100-										50 m

Symboles LongLife Grand Froid

Descriptif	Dimensions (mm)	Référence	+ Code couleur								Paquet	
			01	02	03	04	05	06	07	08		88
Pièce en T	50	LGCP-50-T-	01	02	03	04	05	06	07	08	88	50 Unités.
Equerre en L	50	LGCP-50-L-	01	02	03	04	05	06	07	08	88	50 Unités.
Segment.	50 x 250	LGCP-50250-	01	02	03	04	05	06	07	08	88	50 Unités.
Pièce en T	75	LGCP-75-T-	01	02	03	04	05	06	07	08	88	50 Unités.
Equerre en L	75	LGCP-75-L-	01	02	03	04	05	06	07	08	88	50 Unités.
Segment.	75 x 350	LGCP-75350-	01	02	03	04	05	06	07	08	88	50 Unités.

Cadres transparents LongLife Grand Froid

Descriptif	Dimensions (mm)	Référence	+ Code couleur								Paquet	
			01	02	03	04	05	06	08	88		HB
DIN A4	400 x 310	LGCP-KL-A4-	01	02	03	04	05	06	08	88	HB	10 Unités.
1/2 DIN A4	400 x 205	LGCP-KL-1/2A4-	01	02	03	04	05	06	08	88	HB	10 Unités.
DIN A5	310 x 250	LGCP-KL-A5-	01	02	03	04	05	06	08	88	HB	10 Unités.
1/3 DIN	310 x 200	LGCP-KL-1/3DIN-	01	02	03	04	05	06	08	88	HB	10 Unités.

Symboles Rounded LongLife Grand Froid

Descriptif	Dimensions (mm)	Référence	+ Code couleur								Paquet	
			01	02	03	04	05	06	07	08		88
Pièce en T	90	LGRCP-90-T-	01	02	03	04	05	06	07	08	88	50 Unités.
Equerre en L	90	LGRCP-90-L-	01	02	03	04	05	06	07	08	88	50 Unités.
Segment.	90 x 450	LGRCP-90450-	01	02	03	04	05	06	07	08	88	50 Unités.
Point	90	LGRCP-90-P-	01	02	03	04	05	06	07	08	88	50 Unités.



SYSTÈME DE DÉCOUPE LONGLIFE



Un outil utile pour découper précisément et en toute sécurité les marquages au sol ORGATEX®. La découpe se fait dans la tôle d'acier inoxydable pliée, sans glissement grâce à une bonne force de serrage.

- Angle : 90°
- Angle : 45°, des deux côtés
- Matériau : acier inoxydable
- Adapté à toutes les largeurs : 50/75/100 mm

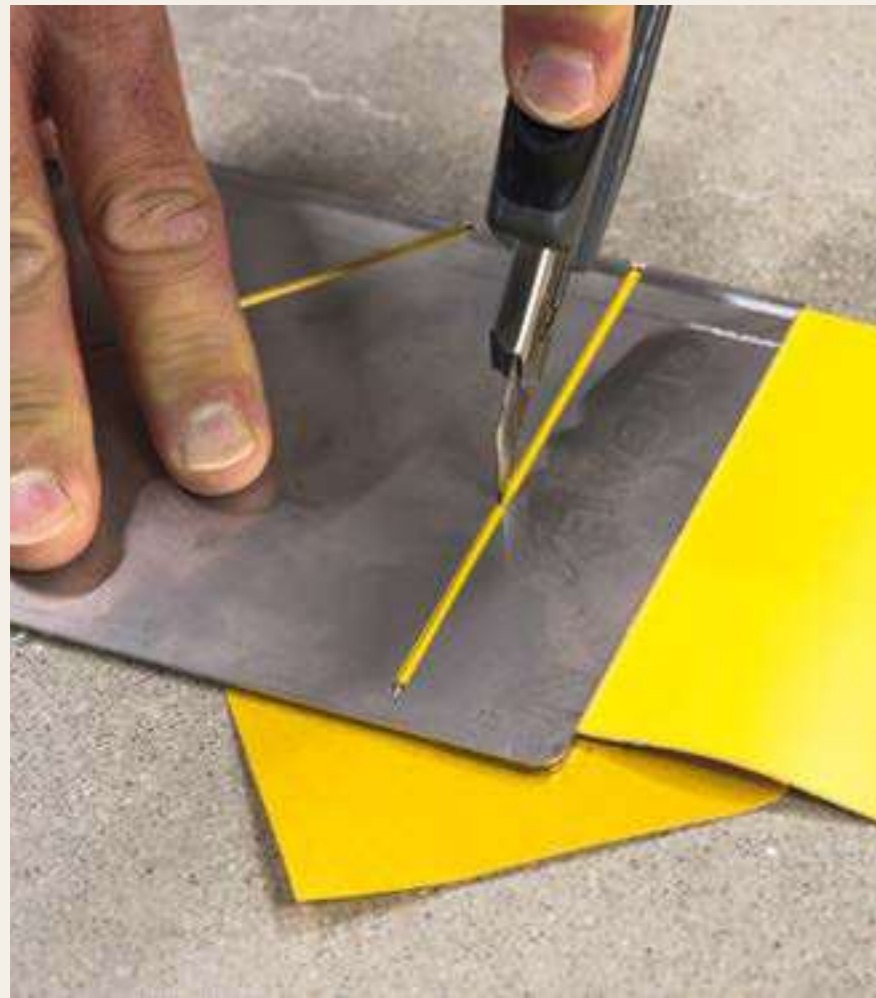

Système de découpe LongLife

Dimensions l x H (mm)	Référence
120 x 250	LG-TS100



ROULEAU DE PRESSION LONGLIFE



Le rouleau de pression assure une répartition uniforme de la pression et constitue un support idéal lors de la pose de marquages et de panneaux. Il facilite notamment la mise en place des produits antidérapants et le collage sur des surfaces profilées.

- Rouleau en caoutchouc
- Largeur du rouleau : 75 mm

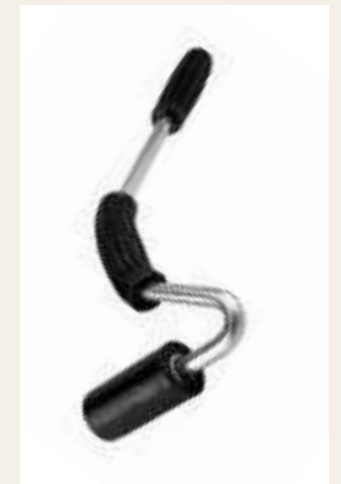

Rouleau de pression LongLife

	Largeur du rouleur (mm)	Référence
AndruckROLLER	75	LG-ANDRUCKROLLER



TABLEAU PORTE- FICHES

Le KANBAN est une méthode d'optimisation des processus de fabrication indispensable dans la logistique moderne et épurée. Elle repose sur le principe du stock tiré, où les matériaux sont produits ou livrés en fonction des besoins. En pratique, cela se fait à l'aide de tableaux KANBAN qui fonctionnent selon le principe des feux de signalisation.



Lot-Size-KANBAN

Tableau HEIJUNKA

KANBAN-Starterset

Variations KANBAN-Startersets
Systembox DIN A4
Systembox DIN A4 : Accessoires
KANBAN-Systembox
Systembox - Accessoires

Tableau Cardplan®

Cardplan® - Accessoires

Supports mobiles pour tableaux rails de suspension

Boîte aux lettres transparente pour KANBAN

Boîte aux lettres transparente - Accessoires
Boîte aux lettres transparente pour KANBAN

Systèmes de colonnes ou de rangées PRIMUS

Systèmes de colonnes ou de rangées PRIMUS - Accessoires
Casier PRIMUS
Pochettes d'atelier
Pochettes d'atelier Primus

Les cartes KANBAN provenant des conteneurs vidés sont triées par numéro de pièce dans le tableau KANBAN. Lorsque la zone jaune est atteinte, le responsable peut décider s'il faut produire davantage.

Lorsque la zone rouge est atteinte, il est impératif de produire immédiatement ou de fournir davantage de composants. Chez ORGATEX®, vous trouverez tous les outils nécessaires à la gestion de la production via KANBAN. Notre gamme comprend à la fois tous les éléments individuels avec un programme complet d'accessoires pour répondre à vos besoins spécifiques, ainsi que des kits de démarrage KANBAN de différentes tailles et conceptions pour vous permettre de

commencer immédiatement. Bien entendu, nous fabriquons également un tableau KANBAN ou Lot-Size-KANBAN individuel pour vous, qui répondra exactement aux besoins de votre entreprise.

Une autre méthode dans le cadre de la production Lean est le Heijunka (du japonais signifiant « équilibrer » ou « lisser »). Un tableau Heijunka permet de rendre la production plus régulière et de répondre également aux fluctuations ou particularités de la demande. Chez ORGATEX®, nous concevons ces systèmes d'organisation de manière individuelle et sur mesure en fonction de vos besoins.



INFOGRAPHIE

TABLEAUX PORTE-FICHES



Tableau KANBAN à
feux tricolores (avec
SystemBox)



Montage
rapide et facile

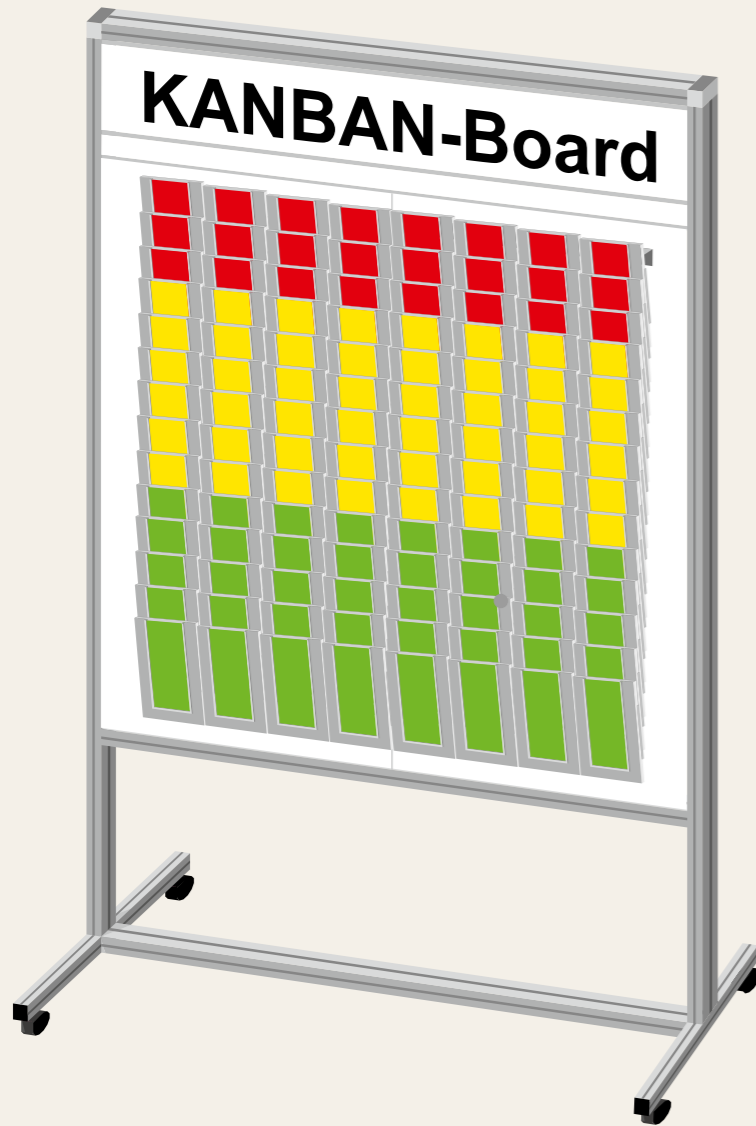
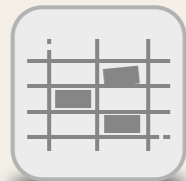

De la carte
KANBAN au
tableau KAN-
BAN : nous
avons la solu-
tion adaptée.



Adapté aux
besoins de votre
production

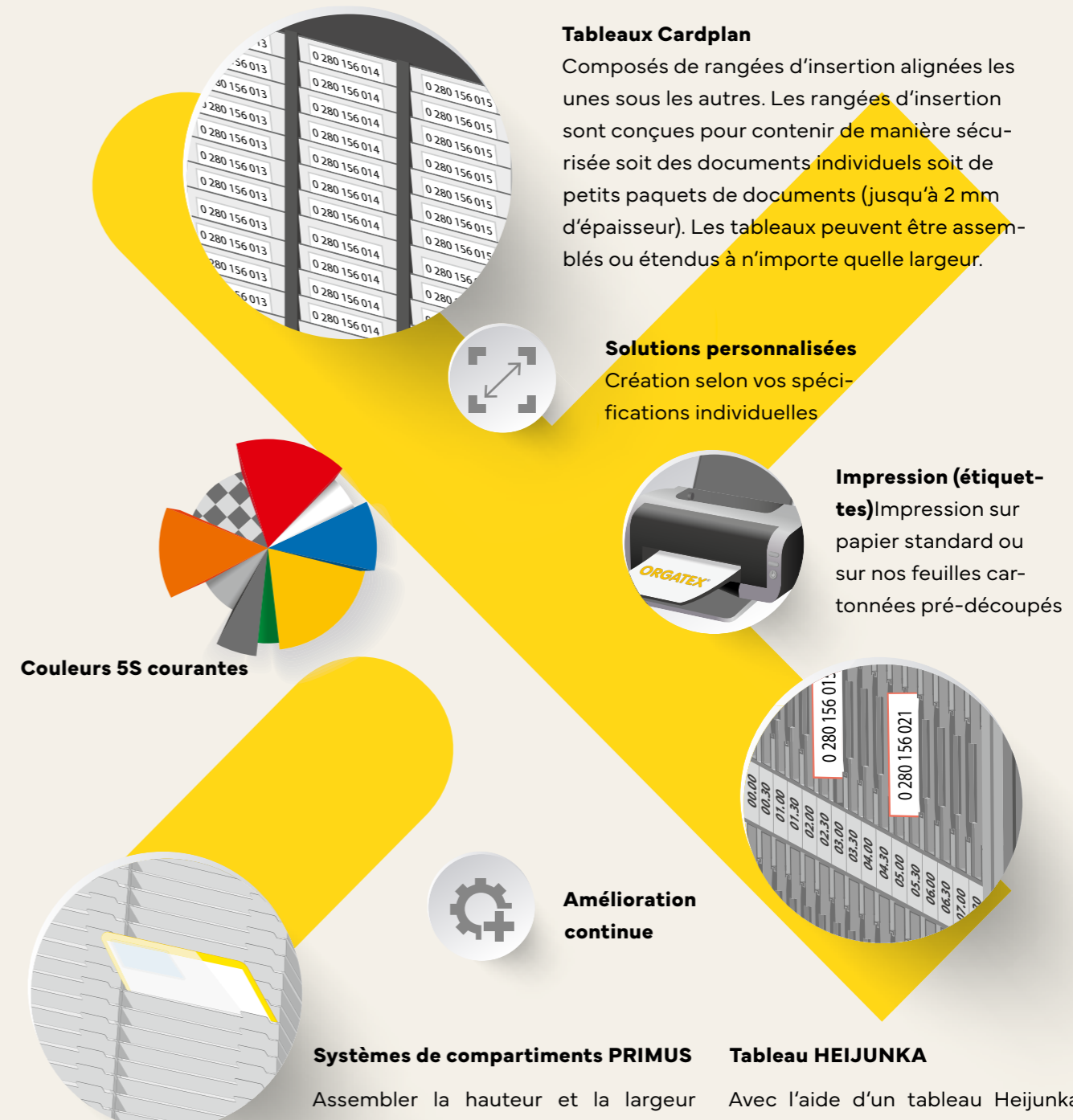

Tableaux Cardplan

Composés de rangées d'insertion alignées les unes sous les autres. Les rangées d'insertion sont conçues pour contenir de manière sécurisée soit des documents individuels soit de petits paquets de documents (jusqu'à 2 mm d'épaisseur). Les tableaux peuvent être assemblés ou étendus à n'importe quelle largeur.

Solutions personnalisées

Création selon vos spécifications individuelles



Impression (étiquettes) Impression sur papier standard ou sur nos feuilles cartonnées pré-découpées



Couleurs 5S courantes



Amélioration continue

Systèmes de compartiments PRIMUS

Assembler la hauteur et la largeur désirées. Former des rangées de compartiments, suspendre des casiers individuels, etc. Pour les extensions, il suffit de retirer la plaque de finition et d'ajouter d'autres éléments d'extension ou de les insérer à n'importe quel endroit entre les éléments existants.

Tableau HEIJUNKA

Avec l'aide d'un tableau Heijunka, la quantité à produire peut être organisée dans une séquence ou une grille de temps, ce qui permet de lisser la production. Chaque tableau Heijunka ORGATEX® est créé selon vos spécifications individuelles. Ainsi, il est ajusté en hauteur, en largeur et dans ses éléments individuels pour répondre exactement à vos besoins et à ceux de votre production.

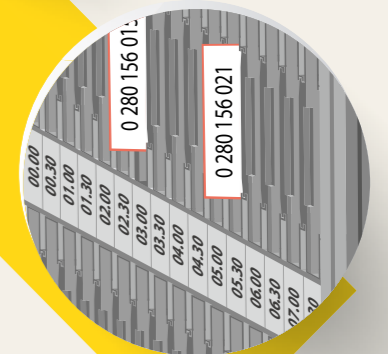



LOT SIZE KANBAN

Le tableau Lot-Size Kanban permet de traiter les cartes Kanban par lots de fabrication.

Nos tableaux Kanban sont construits individuellement en fonction de vos besoins.



TABLEAU HEIJUNKA

Le tableau „Heijunka” permet de „lisser” la production en séquençant le planning de fabrication. La hauteur standard du tableau Heijunka est variable en fonction du nombre de lignes. Il est fabriqué entièrement sur mesure selon votre besoin.

Il est possible d'ajouter des panneaux sur les côtés afin de pouvoir afficher des informations.





KANBAN-STARTERSET



Les Kanban-Startersets sont disponibles en 3 tailles différentes. Ils peuvent être installés sur un support mobile ou accrochés au mur. Le tableau est créé avec des Systembox unicouleur gris, ce qui permettra de réaliser d'éventuelles modifications plus rapidement. L'identification se fera par l'utilisation d'étiquettes cartonnées de couleur (vert, jaune, rouge) qui sont simplement insérées dans les porte-étiquettes en plastique transparent.





KANBAN-STARTERSETS VARIATIONS



Starterset M (200 cartes)

Descriptif	Unités	Référence
Support roulant	1	KS129-G
Greyboard, 1085 x 500 mm	2	K531-G
Greyboard, 1085 x 250 mm	1	K230-G
Systembox	200	SYSB-07
Petit porte-étiquettes, Et. Cartonnées ET33-75K	200	SYSB-HE-35
Grands porte-étiquettes, Et. Cartonnées ET33-168K	8	SYSB-HE-169
STOP, Et. Cartonnées ET33-168K	20	SYSB-HE-35-SPERR
Support mural pour 4 colonnes	2	SYSB-WH-4
Boîtes aux lettres KANBAN	1	KAN-SERM116
Fenêtre magnétique	1+1	KAN-MW-A4H-04/-05



Starterset L (300 cartes)

Descriptif	Unités	Référence
Support roulant	1	KS179-G
Greyboard, 1085 x 500 mm	3	K531-G
Greyboard, 1085 x 250 mm	1	K230-G
Systembox	300	SYSB-07
Petit porte-étiquettes, Et. Cartonnées ET33-75K	300	SYSB-HE-35
Grands porte-étiquettes, Et. Cartonnées ET33-168K	12	SYSB-HE-169
STOP, Et. Cartonnées ET33-168K	30	SYSB-HE-35-SPERR
Support mural pour 4 colonnes	3	SYSB-WH-4
Boîtes aux lettres KANBAN	1	KAN-SERM116
Fenêtre magnétique	1+1	KAN-MW-A4H-04/-05



Starterset XL (400 cartes)

Descriptif	Unités	Référence
Support roulant	1	KS204-G
Greyboard, 1085 x 500 mm	4	K531-G
Greyboard, 1085 x 250 mm	-	-
Systembox	400	SYSB-07
Petit porte-étiquettes, Et. Cartonnées ET33-75K	400	SYSB-HE-35
Grands porte-étiquettes, Et. Cartonnées ET33-168K	16	SYSB-HE-169
STOP, Et. Cartonnées ET33-168K	40	SYSB-HE-35-SPERR
Support mural pour 4 colonnes	4	SYSB-WH-4
Boîtes aux lettres KANBAN	-	-
Fenêtre magnétique	-	-





KANBAN SYSTEMBOX



Un système de porte-fiches pour accueillir des cartes KANBAN ou tout autre document.
Avec ce système il est possible, d'assembler les Systembox « en bloc » ou « en cascade » afin de créer des rangées et colonnes selon vos besoins



KANBAN-Systembox

Dimensions L x H x P (mm)	Référence	+ Code couleur	Paquet
118 x 190 x 6	SYSB-	01 02 03 04 05 06 07 -	50 Unités
118 x 190 x 6	SYSB-	- - - - - - - 20	50 Unités



SYSTEMBOX ACCESSOIRES

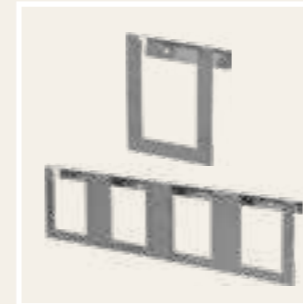

Support Mural

Référence	Descriptif	Dimensions L x H (mm)
SYSB-WH-1	Support mural, 1 colonne	111 x 166
SYSB-WH-4	Support mural, 4 colonnes	486 x 166

Avec 2 trous pour la fixation par vis. Ce support permet de fixer 1 colonne de Systembox soit au mur soit au tableau ORGATEX® Greyboard, si la fixation sur un support mobile est souhaitée.



Équerre de fixation

Référence
SYSB-WH-U
Permet de fixer l'avant-dernier Systembox d'une colonne au mur ou au Greyboard

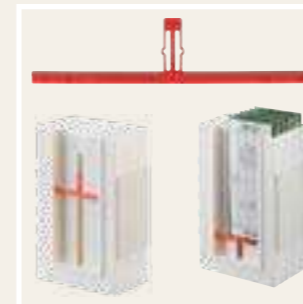

Fond réglable

Référence	Paquet
SYSB-FH	50 Unités

Réglable par échelons de 5 mm
Le Systembox peut être réglé à la taille de chaque carte individuellement.



Petit porte-étiquettes

Référence	Étiquette cartonnée correspondante	Paquet
SYSB-HE-35	ET33-75K	50 Unités



SYSTEMBOX ACCESSOIRES



Cavalier

Référence	Paquet
SYSB-RS-120	50 Unités



Dispositif de blocage (STOP)

Référence	Paquet
SYSB-HE-35-SPERR	50 Unités



Grand Porte-étiquettes

Référence	Étiquette cartonnée correspondante	Paquet
SYSB-HE-169	ET75-168K	50 Unités



Etiquettes Cartonnées

Référence	+ Code couleur	Pour porte-étiquettes Réf.	Etiquettes cartonnées par paquet	Feuilles DIN A4/ paquet
ET33-75K-	01 02 04 05	SYSB-HE-35	160	10
ET33-168K-	01 02 04 05	SYSB-HE-169	30	10



SYSTEMBOX DIN A4



Le nouveau système de visualisation pour documents au format DIN A4:

- extensible à volonté
- existe pour une contenance de 6 mm ou 18 mm
- compatible avec tous les Systembox

Systembox DIN A4 Plat,
Profondeur d'insertion: **6 mm**

Systembox DIN A4 Large
Profondeur d'insertion: **18 mm**



Systembox DIN A4

Dimensions L x H x P (mm)	Profondeur d'insertion (mm)	Référence	+ Code couleur	Paquet
242 x 262 x 6	6	SYSB-A4S-	07 -	10 Unités
242 x 262 x 6	6	SYSB-A4S-	- 20	10 Unités
242 x 262 x 18	18	SYSB-A4B-	07 -	10 Unités
242 x 262 x 18	18	SYSB-A4B-	- 20	10 Unités



SYSTEMBOX DIN A4 ACCESSOIRES



Support Mural

Référence	Dimensions L x H (mm)
SYSB-A4-WH-1	230 x 175

Support mural pour 1 colonne de Systembox DIN A4 avec trous pré-perçés

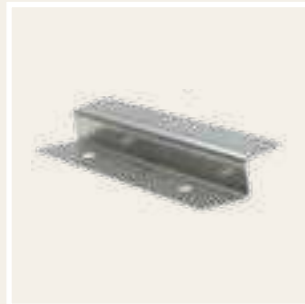

Équerre de Fixation pour Systembox Din A4 Plat

Référence
SYSB-A4S-WH-U

Permet de fixer l'avant-dernier Systembox d'une colonne au mur ou au Greyboard

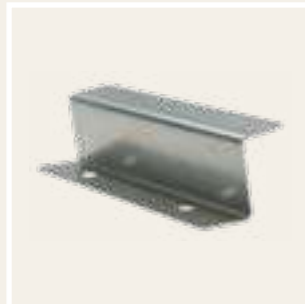

Équerre de Fixation pour Systembox Din A4 Large

Référence
SYSB-A4B-WH-U

Permet de fixer l'avant-dernier Systembox d'une colonne au mur ou au Greyboard



Petit Porte-étiquettes pour Systembox DIN A4

Référence	Dimensions L x H (mm)	Paquet
SYSB-A4-HE-90	200 x 90	10 Unités



Grand Porte-étiquettes pour Systembox DIN A4

Référence	Dimensions L x H (mm)	Paquet
SYSB-A4-HE-242	200 x 242	10 Unités



TABLEAU CARDPLAN®



Le Tableau Cardplan est conçu pour un affichage clair et structuré des Kanban, avec l'avantage de rester relativement peu encombrant. Il est constitué en façade d'un ensemble multi-insertion en plastique de qualité, avec pour support arrière, un solide panneau en métal laqué. Des diviseurs verticaux et horizontaux permettent l'organisation de l'affichage des Kanban, qui sont insérés très facilement. Chaque emplacement permet d'accueillir plusieurs Kanban jusqu'à une épaisseur de 2 mm maxi.

Le bord visible est la partie du document qui dépasse du porte-fiches. La partie non visible du document qui est insérée dans les porte-fiches est appelée profondeur d'insertion.

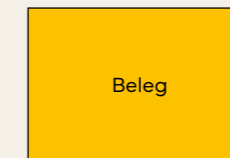

Beleghöhe

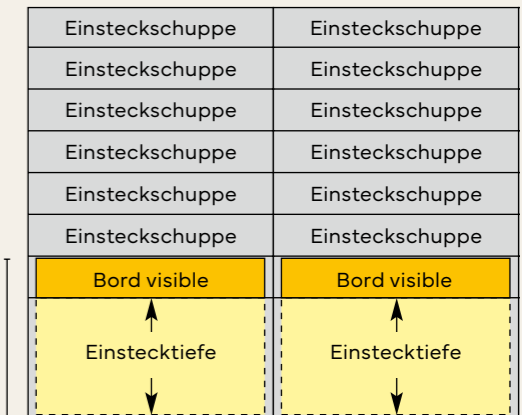



CARDPLAN®

Cardplan®					
	Bord visible	Hauteur du tableau	Nombre de porte-fiches	Largeur 250 mm/Référence	Largeur 500 mm/Référence
Hauteur du document 74 mm	20 mm	440 mm	17	K217-20-G	K517-20-G
	20 mm	795 mm	34	K227-20-G	K527-20-G
DIN A7 paysage ou DIN A8 portrait	20 mm	1085 mm	51	K237-20-G	K537-20-G
	20 mm	1244 mm	59	K247-20-G	K547-20-G
	30 mm	440 mm	11	K217-30-G	K517-30-G
	30 mm	795 mm	23	K227-30-G	K527-30-G
	30 mm	1085 mm	33	K237-30-G	K537-30-G
	30 mm	1244 mm	39	K247-30-G	K547-30-G
	Hauteur du document 100 mm	30 mm	440 mm	11	K212-30-G
30 mm		795 mm	23	K222-30-G	K522-30-G
30 mm		1085 mm	33	K232-30-G	K532-30-G
30 mm		1244 mm	38	K242-30-G	K542-30-G
Hauteur du document 105 mm	20 mm	440 mm	16	K216-20-G	K516-20-G
	20 mm	795 mm	34	K226-20-G	K526-20-G
DIN A6 paysage ou DIN A7 portrait	20 mm	1085 mm	50	K236-20-G	K536-20-G
	20 mm	1244 mm	56	K246-20-G	K546-20-G
Hauteur du document 148 mm	20 mm	440 mm	14	K215-20-G	K515-20-G
	20 mm	795 mm	32	K225-20-G	K525-20-G
DIN A5 paysage ou DIN A6 portrait	20 mm	1085 mm	46	K235-20-G	K535-20-G
	20 mm	1244 mm	53	K245-20-G	K545-20-G
	30 mm	440 mm	10	K215-30-G	K515-30-G
	30 mm	795 mm	21	K225-30-G	K525-30-G
	30 mm	1085 mm	31	K235-30-G	K535-30-G
	30 mm	1244 mm	36	K245-30-G	K545-30-G
	40 mm	440 mm	7	K216-40-G	K516-40-G
	40 mm	795 mm	16	K226-40-G	K526-40-G
	40 mm	1085 mm	23	K236-40-G	K536-40-G
	40 mm	1244 mm	28	K246-40-G	K546-40-G
	60 mm	440 mm	5	K216-60-G	K516-60-G
	60 mm	795 mm	11	K226-60-G	K526-60-G
	60 mm	1085 mm	16	K236-60-G	K536-60-G



Cardplan®						
	Bord visible	Hauteur du tableau	Nombre de porte-fiches	Largeur 250 mm/Référence	Largeur 500 mm/Référence	
Hauteur du document 210 mm	15 mm	795 mm	36	K224-15-G*	K524-15-G	
	15 mm	1085 mm	56	K234-15-G*	K534-15-G	
DIN A4 paysage ou DIN A5 portrait	20 mm	440 mm	11	K214-20-G*	K514-20-G*	
	20 mm	795 mm	29	K224-20-G*	K524-20-G*	
Avec cadres latéraux en aluminium	20 mm	1085 mm	43	K234-20-G	K534-20-G*	
	20 mm	1244 mm	49	K244-20-G*	K544-20-G*	
	30 mm	440 mm	8	K214-30-G*	K514-30-G*	
	30 mm	795 mm	19	K224-30-G*	K524-30-G*	
	30 mm	1085 mm	29	K234-30-G*	K534-30-G*	
	30 mm	1244 mm	35	K244-30-G*	K544-30-G*	
	90 mm	440 mm	3	K215-90-G*	K515-90-G	
	90 mm	795 mm	7	K225-90-G*	K525-90-G	
	90 mm	1085 mm	10	K235-90-G*	K535-90-G	
	90 mm	1244 mm	12	K245-90-G*	K545-90-G*	
	Hauteur du document 297 mm	30 mm	440 mm	5	K213-30-G*	K513-30-G*
		30 mm	795 mm	17	K223-30-G*	K523-30-G*
30 mm		1085 mm	26	K233-30-G*	K533-30-G*	
30 mm		1244 mm	31	K243-30-G*	K543-30-G	
Avec cadres latéraux en aluminium	60 mm	440 mm	3	K213-60-G	K513-60-G*	
	60 mm	795 mm	9	K223-60-G*	K523-60-G*	
	60 mm	1085 mm	13	K233-60-G*	K533-60-G*	
	60 mm	1244 mm	16	K243-60-G*	K543-60-G*	
	90 mm	440 mm	2	K213-90-G*	K513-90-G*	
	90 mm	795 mm	6	K223-90-G*	K523-90-G*	
	90 mm	1085 mm	9	K233-90-G*	K533-90-G*	



CARDPLAN® ACCESSOIRES



Diviseurs verticaux pour tableaux cardplan

Longueur (mm)	Référence	Paquet
1020	KST1020	10 Unités
1220	KST1220	10 Unités

A coller tout simplement à l'endroit souhaité.- largeur 10 mm- le KST1020 convient aux tableaux de hauteur 440 mm, 795 mm, 1085 mm- le KST1220 convient aux tableaux de hauteur 1244 mm



Diviseurs horizontaux pour tableaux card-plan

Longueur (mm)	Référence	Paquet
250	KAN-AMPEL250/6	10 Unités
500	KAN-AMPEL500/6	10 Unités

Couleur : gris
A glisser simplement sur le haut de n'importe quel porte-fiches.



Porte-étiquettes pour tableaux cardplan

Longueur x Hauteur (mm)	Référence	Paquet
75 x 15	KE75-15	10 Unités
75 x 20	KE75-20	10 Unités
210 x 20	KE210-20	10 Unités
75 x 30	KE75-30	10 Unités
210 x 30	KE210-30	10 Unités

Il suffit d'introduire les étiquettes dans les porte-étiquettes transparents et de les accrocher sur le porte-fiches à l'endroit souhaité.

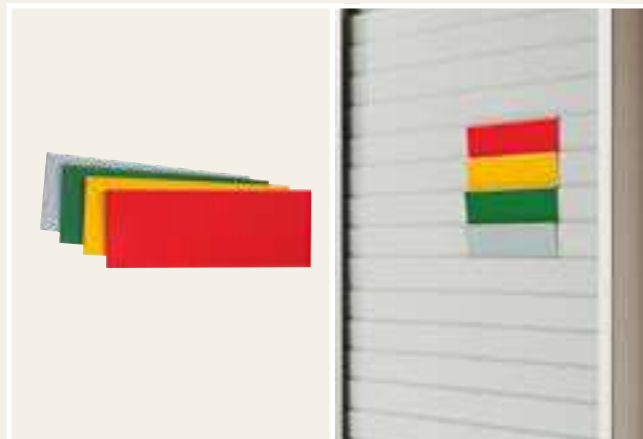

Dispositif de signalisation pour tableaux cardplan

Longueur (mm)	Référence	+ Code couleur	Paquet
75	KAN-AMPEL75/	1 4 5 6	10 Unités
85	KAN-AMPEL85/	1 4 5 6	10 Unités
120	KAN-AMPELA7/	1 4 5 6	10 Unités
155	KAN-AMPELA6/	1 4 5 6	10 Unités
215	KAN-AMPELA5/	1 4 5 6	10 Unités
250	KAN-AMPEL250/	1 4 5 6	10 Unités



Rails « Profilé Z »

Longueur (mm)	Référence
500	Z500
750	Z750
1000	Z1000

Rails « profilé Z » en aluminium pour une fixation murale des tableaux
Lot = rail supérieur et rail inférieur
Couleur : gris



Rails à glissière

Longueur (mm)	Référence
500	KR2203-50-G
1290	KR2203-00-G

Rails à glissière, thermo laquage, anthracite
Pour fixation murale (ne pas utiliser avec les supports mobiles)
Lot = rail supérieur et rail inférieur



Plaques à aimants

Largeur du tableau (mm)	Référence
250 ¹	K2-BLM4
500 ²	K5-BLM6

Utilisable pour tableaux jusqu'à une hauteur de 1085 mm
Lot = 2 plaques, vis incluses, prêtes à installer
1) avec 4 aimants néodyme
2) avec 6 aimants néodyme



Greyboard 440 mm/795 mm/1085 mm/1244 mm

Dimensions l x H (mm)	Référence	Dimensions l x H (mm)	Référence
250 x 440	K210-G	250 x 1244	VB-250-G
500 x 440	K511-G	350 x 1244	VB-350-G
250 x 795	K220-G	500 x 1244	VB-500-G
500 x 795	K521-G	700 x 1244	VB-700-G
250 x 1085	K230-G	1000 x 1244	VB-1000-G
500 x 1085	K531-G		



SUPPORTS MOBILES POUR TABLEAUX RAILS DE SUSPENSION

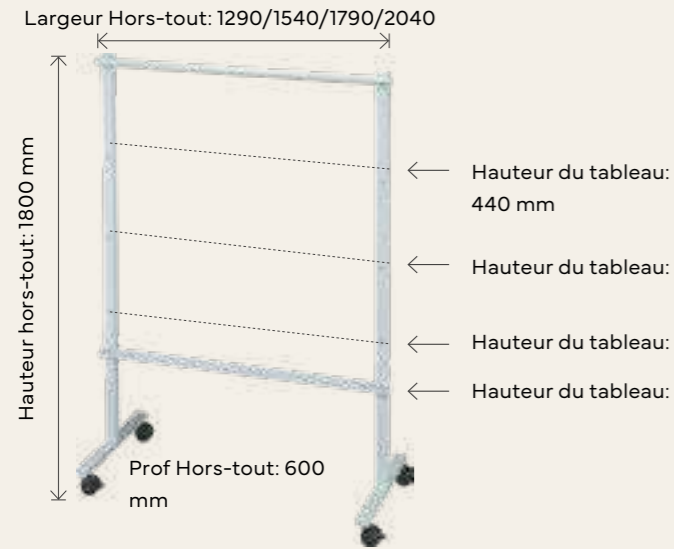

Le support mobile est fabriqué en acier thermolaqué gris clair et peut être utilisé des deux côtés. Il est livré avec quatre roulettes, dont deux avec freins.

Des rails de suspension pour l'utilisation d'un côté sont également inclus.

Supports mobiles pour tableaux, Rails de suspension

Descriptif	Adaptés aux	Couleur	Référence
Supports mobiles pour tableaux	Tailles de tableaux jusqu'à 129 cm	Gris	KS129-G
Supports mobiles pour tableaux	Tailles de tableaux jusqu'à 154 cm	Gris	KS154-G
Supports mobiles pour tableaux	Tailles de tableaux jusqu'à 179 cm	Gris	KS179-G
Supports mobiles pour tableaux	Tailles de tableaux jusqu'à 204 cm	Gris	KS204-G
Rails de suspension supplémentaires	129	Gris	KRS129-G
Rails de suspension supplémentaires	154	Gris	KRS154-G
Rails de suspension supplémentaires	179	Gris	KRS179-G
Rails de suspension supplémentaires	204	Gris	KRS204-G

Lot = rail supérieur et rail inférieur

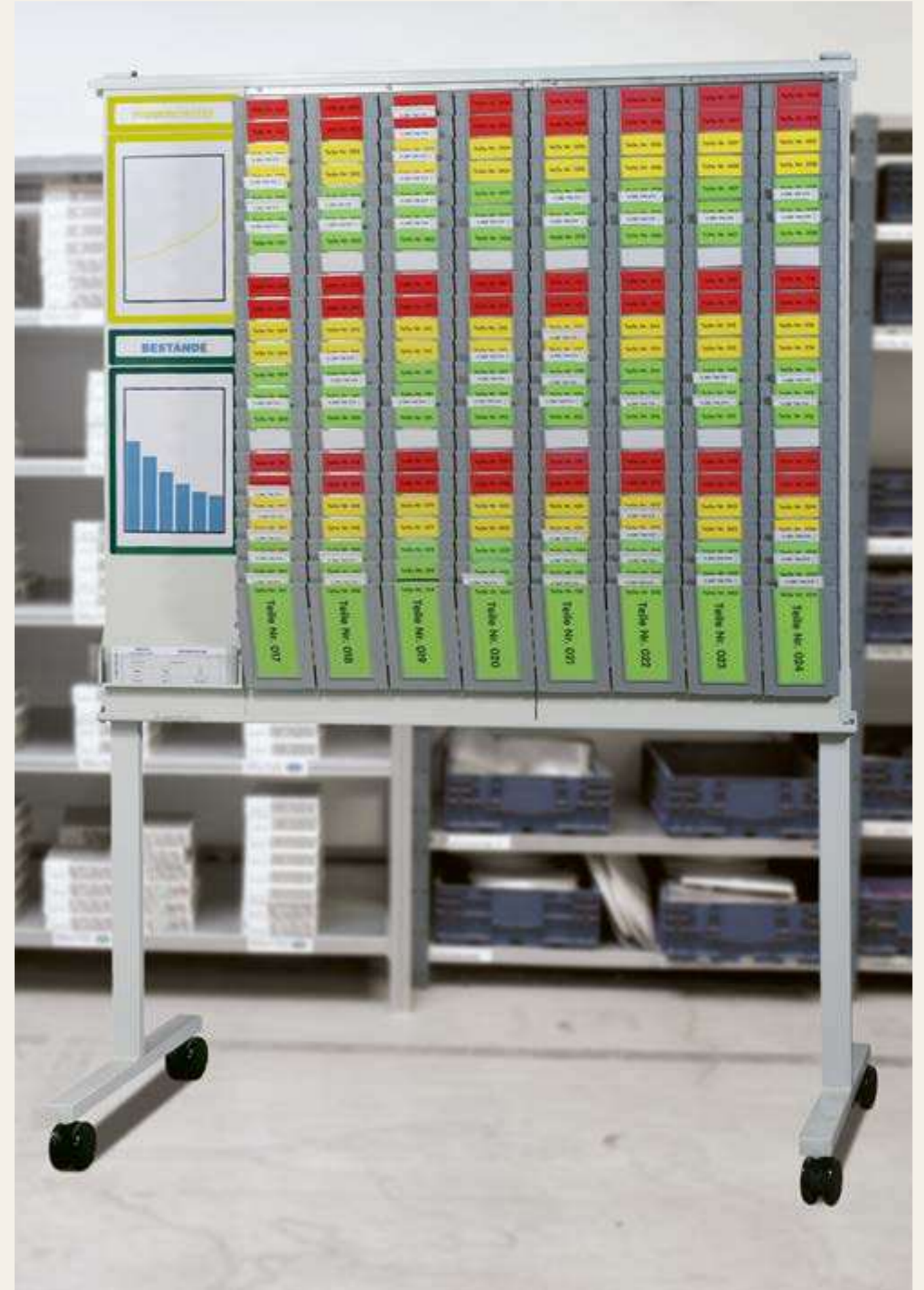



BOÎTE AUX LETTRES TRANSPARENTE KANBAN



Boîte transparente pour la collecte et le stockage des cartes KANBAN ou tout autre document. Elle dispose d'une grande contenance - jusqu'à 40 cartes - et est disponible en plusieurs tailles. La boîte peut être vissée au mur tout simplement ou équipée d'une bande aimantée à l'arrière pour pouvoir tenir sur un support métallique.

Boîte aux lettres transparente pour KANBAN

Descriptif	Référence	Dimensions l x H (mm)	Paquet
Transparent, > 35 mm	KN-BK-35	115 x 165	2 Unités
Transparent, DIN A5 > 35 mm	KN-BK-A5-35	165 x 165	2 Unités
Transparent, DIN A4 > 35 mm	KN-BK-A4-35	230 x 250	1 Unité
Transparent, DIN A5 pays > 40 mm	KN-BK-A5Q-35	217 x 127	2 Unités
ESD noir DIN A6 > 35 mm	KN-BK-35-ESD-06	114 x 153	2 Unités
Transparent, magnétique, > 35 mm	KN-BKM-35	115 x 165	2 Unités
Transparent, magnétique, DIN A5 > 35 mm	KN-BKM-A5-35	165 x 165	2 Unités
Transparent, magnétique, DIN A4 > 35 mm	KN-BKM-A4-35	230 x 250	1 Unité
Transparent, magnétique, DIN A5 paysage > 40 mm	KN-BKM-A5Q-35	217 x 127	2 Unités





SYSTÈMES DE COMPARTIMENTS VISIBLES PRIMUS



Que ce soit au magasin, à l'atelier, à l'usine ou au bureau : les casiers répondent à toutes les exigences !

Assemblage du système aux hauteurs et largeurs souhaitées. Vous pouvez à tout moment élargir ou regrouper, créer des colonnes de casiers ou suspendre des casiers individuels etc. Pour agrandir il suffit d'ajouter des éléments d'extension à l'endroit souhaité.

A tout moment, tous les éléments peuvent être réorganisés, élargis et/ou subdivisés

Casiers Primus verticalement ou horizontalement. Il est judicieux de fixer le bas des colonnes à l'aide d'une épaysagère de fixation lorsque le nombre de casiers est supérieur à 10.

Les avantages:

- Le bord visible de 45 mm permet une parfaite vue d'ensemble.
- Matériau solide
- Une tôle en acier thermo laquée garantit une longue durée de vie.
- Couleur neutre. Le gris clair s'adapte à chaque environnement.

Contenance = 15 mm. Suffisant pour env. 120 feuilles de papier.

Pour plus de stabilité, il est conseillé de fixer le bord inférieur avec une épaysagère de fixation (SZW110).

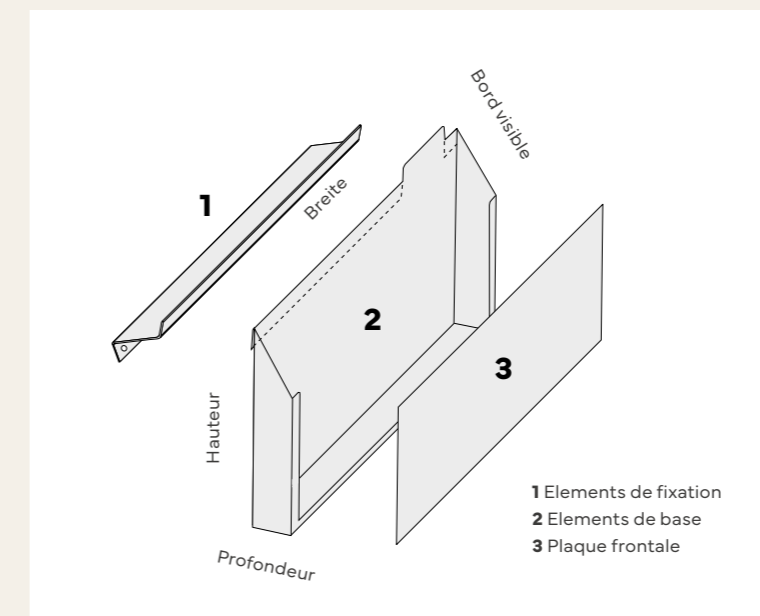



SYSTÈMES DE COLONNES OU DE RANGÉES PRIMUS



Élément de base avec plaque frontale grise

Pour documents au format	Dimensions l x H (mm)	Référence	Élément d'extension
DIN A4 paysage / DIN A5 portrait	337 x 210	SBAM103	SER113
DIN A4 portrait	250 x 300	SBAM104	SER114
DIN A5 paysage / DIN A6 portrait	250 x 150	SBAM105	SER115

Vendu à l'unité



Élément de base avec plaque frontale transparente

Pour documents au format	Dimensions l x H (mm)	Référence	Élément d'extension
DIN A4 paysage / DIN A5 portrait	337 x 210	SBAP103	SER113
DIN A4 portrait	250 x 300	SBAP104	SER114
DIN A5 paysage / DIN A6 portrait	250 x 150	SBAP105	SER115

Vendu à l'unité

Accessoires

Descriptif	Référence	Référence
Porte-étiquettes autocollantes	SA12 (10 Unités)	SA32 (50 Unités)
Étiquettes cartonnées blanches	SA33 (100 Unités)	
Équerre de fixation pour tous les formats DIN	SZW110 (1 Unité)	



CASIER PRIMUS



Casier individuel plaque frontale grise

Pour documents au format	Dimensions l x H (mm)	Référence
DIN A4 paysage / DIN A5 portrait	337 x 210	SERM103
DIN A4 portrait	250 x 300	SERM104
DIN A5 paysage / DIN A6 portrait	250 x 150	SERM105

Élément individuel à visser avec plaque frontale grise



Casier individuel plaque frontale transparente

Pour documents au format	Dimensions l x H (mm)	Référence
DIN A4 paysage / DIN A5 portrait	337 x 210	SERP113
DIN A4 portrait	250 x 300	SERP114
DIN A5 paysage / DIN A6 portrait	250 x 150	SERP115
1/3 DIN	250 x 100	SERP116

Élément individuel à visser avec plaque frontale transparente



Primus boîte aux lettres magnétique

Pour documents au format	Dimensions l x H (mm)	Référence
DIN A5 paysage	250 x 150	KNSERM115
1/3 DIN	250 x 100	KNSERM116

- tôle en acier thermo laquée gris clair. Particulièrement résistant.
- grande contenance du casier (-> 15 mm)



POCHETTES D'ATELIER



Grace à cette pochette d'atelier vos documents de travail (commandes, protocoles, rapports, etc.) sont protégés des salissures. Une petite pochette au format d'une carte de visite est incorporée sur la face avant et permet d'ajouter des notes ou autres informations importantes.

Pochettes d'atelier:

- Existe en format DIN A4 portrait
- Disponible en 8 couleurs
- Insertion latérale
- Avec pochette incorporée format carte de visite
- Code barre lisible par scanner



Pochettes d'atelier

Dimensions l x H x P (mm)	Référence	+ Code couleur	Paquet
230 x 314	STP420-	01 02 03 04 05 06 08 88	10 Unités



POCHETTES D'ATELIER PRIMUS



Tous documents de travail, dessins etc. peuvent être regroupés et protégés dans les pochettes d'atelier Primus. Les pochettes d'atelier Primus peuvent être suspendues à l'aide de cordons élastiques ou accrochées aux trous renforcés par des anneaux métalliques. Elles peuvent également être insérées dans les casiers Primus.

- 3 perforations renforcées par anneaux métalliques dans la partie supérieure
- fermeture Velcro au verso
- contenance env. 7 mm



Pochettes d'atelier Primus

Dimensions l x H x P (mm)	Référence	Paquet
240 x 330	ATP420	10 Unités



SIGNALÉTIQUE AÉRIENNE

Les êtres humains s'orientent avec la vue et absorbent 80 % de toutes les informations avec leurs yeux. Il est donc d'autant plus important d'avoir des outils de visualisation sur le lieu de travail, par exemple pour identifier les espaces de stockage et les emplacements ou pour transmettre clairement des informations importantes.

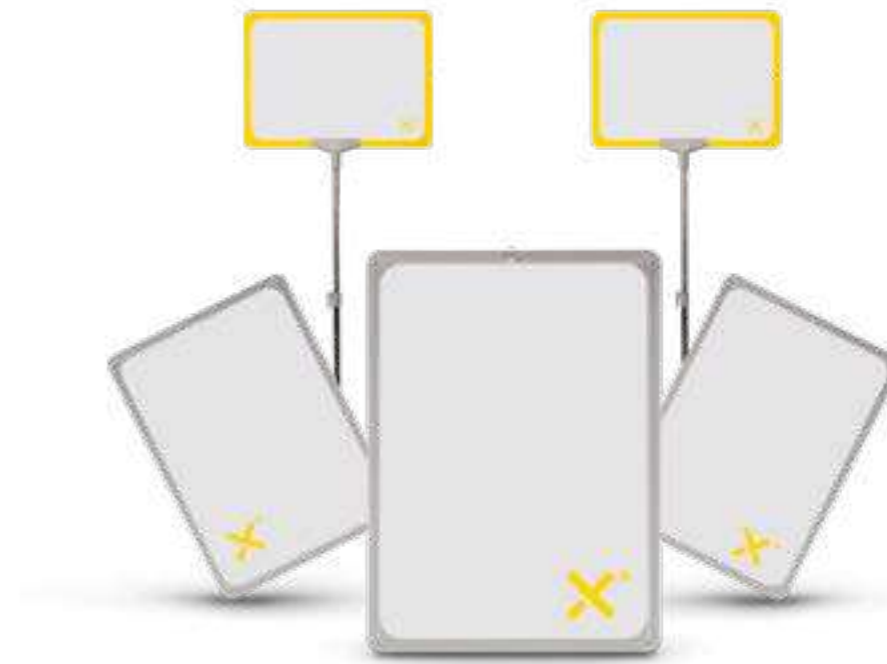

Cadres de signalétique Série 100/200

Accessoires Série 100
Accessoires Série 100/200
Accessoires Série 200

Méthode 5S

Cadres en aluminium

Un outil polyvalent pour la visualisation sont les cadres d'affichage ORGATEX®. Ils sont plus légers que les cadres traditionnels et, grâce à leur cadre en plastique robuste, ils sont très résistants. Par conséquent, ils peuvent également être utilisés dans des secteurs industriels sollicités. De plus, la pochette de protection en PVC anti-reflets peut être lue par tous les scanners courants. Les cadres d'affichage ORGATEX® sont disponibles dans tous les formats DIN courants et dans 8 couleurs différentes. Ils peuvent être utilisés des deux côtés et aussi bien en format portrait qu'en format paysage. Avec notre gamme d'accessoires étendue, les cadres peuvent être reliés, suspendus, clipsés et fixés de manière polyvalente, par exemple sur des murs,

des plafonds, des conteneurs, des caisses ou des cages, selon vos besoins individuels. Ainsi, avec nos cadres d'affichage, l'information reste flexible, car le montage et le remplacement des cadres sont rapides et faciles grâce à la fermeture à clip brevetée.

En plus de la vaste gamme de cadres d'affichage, ORGATEX® propose également un ensemble complet de suspension 5S, facilitant le respect de la méthode 5S, ainsi que des cadres pliables en aluminium pour le stockage sécurisé d'affiches au format DIN.



INFOGRAPHIE SIGNALÉTIQUE AÉRIENNE



Clip de fermeture robuste

Cadre en plastique résistant (adapté à l'industrie)

Housse de protection anti-reflets (lisible par scanner)



Montage rapide et facile



Léger



Produit exclusivement adapté pour une utilisation en intérieur !

Accessoires complets
Nous proposons diverses options de fixation pour les cadres d'affichage, spécialement adaptées à vos besoins individuels.

Impression sur papier standard (format DIN)

Couleurs « 5S » courantes

DIN Format DIN

Méthode « 5S »
Contribue à la conception de processus sans dysfonctionnement en respectant les règles. L'ensemble complet comprend : cadre d'affichage, pinces pour tube rond, œillets de suspension et tube rond.

Housse de protection anti-reflets en PVC
Permet un échange d'informations flexible et rapide. Lisible par scanner..

Série 100			Série 200	
DIN A5	DIN A4	DIN A3	DIN A2	DIN A1
210 mm 148 mm	297 mm 210 mm	420 mm 297 mm	594 mm 420 mm	841 mm 594 mm



CADRES DE SIGNALÉTIQUE SÉRIE 100/200



- Cadre en plastique robuste (adapté à un usage industriel)
- Protège-documents transparent anti-reflets (scanner lisible)
- 5 formats DIN disponibles
- Utilisation en format portrait et paysage possible

Cadres de signalétique Série 100/200

Descriptif	Dimensions intérieures/ extérieures l x H (mm)	Référence	+ Code couleur								Paquet
			01	02	03	04	05	06	08	88	
DIN A5 (Série 100)	148 x 210/153 x 218	PKR-A5-100-	01	02	03	04	05	06	08	88	5 Unités
DIN A4 (Série 100)	210 x 297/217 x 305	PKR-A4-100-	01	02	03	04	05	06	08	88	5 Unités
DIN A3 (Série 100)	297 x 420/305 x 427	PKR-A3-100-	01	02	03	04	05	06	08	88	5 Unités
DIN A2 (Série 200)	420 x 594/430 x 600	PKR-A2-200-	-	-	-	-	-	-	-	88	5 Unités
DIN A1 (Série 200)	594 x 841/600 x 846	PKR-A1-200-	-	-	-	-	-	-	-	88	5 Unités





ACCESSOIRES SÉRIE 100

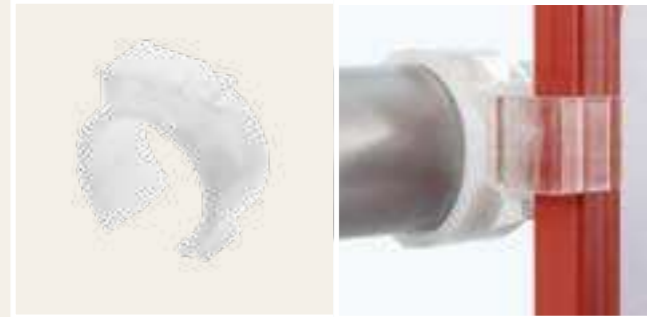

Clip pour tube (& PKR-CL-AP-100)

Référence	Série	Paquet
PKR-CL-RKW-100	100	10 Unités

- Clip en plastique blanc pour fixer les cadres de signalétique sur des tubes ayant un diamètre de 23 - 28 mm
- Utiliser uniquement en combinaison avec le connecteur PKR-CL-AP-100



Connecteur

Référence	Série	Paquet
PKR-CL-AP-100	100	10 Unités

- Permet de fixer le clip en plastique blanc PKR-CL-RKW-100) sur le cadre de signalétique



Assemblage en carré

Référence	Série	Paquet
PKR-CL-VA-100	100	10 Unités

- Fixation en plastique transparent pour créer des assemblages en carré



Crochet pour grillages

Référence	Série	Paquet
PKR-CL-GH-100	100	10 Unités

- clip en plastique transparent permet de fixer les cadres de signalétique de la série 100 sur des grillages d'un diamètre de max. 10 mm

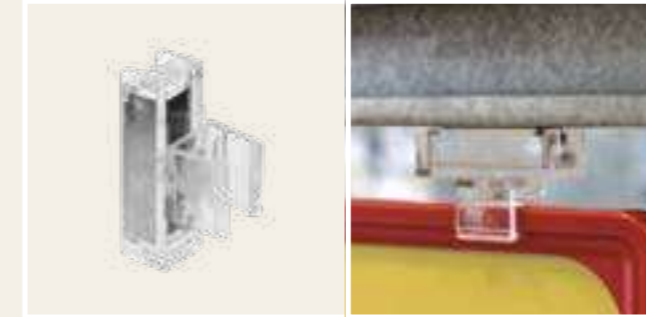

Accroche magnétique

Référence	Série	Paquet
PKR-CL-MAD-100	100	10 Unités

- Accroche en plastique transparent avec aimant intégré, tournant sur 360°
- Force d'adhésion jusqu'à environ 2,8 kg



Pince

Référence	Série	Paquet
PKR-CH-100	100	20 Unités

- À utiliser avec la pièce en T pour fixer les cadres de signalétique sur tubes, plinthes, etc

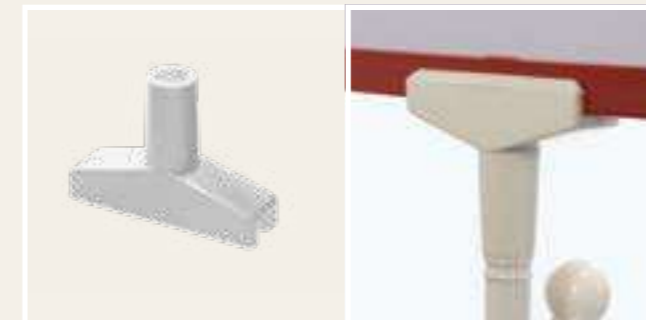

Pièce en T (& PKR-CH-100 / 60mm)

Référence	Série	Paquet
PKR-CL-T60-100	100	20 Unités

- Pièce en T 60mm, en plastique blanc, uniquement à utiliser avec la pince PKR-CH-100



Fixation à visser

Référence	Série	Paquet
PKR-CL-SHD-100	100	10 Unités

- Fixation transparente à visser, tournant sur 360°



Clip de fermeture

Référence	Série	Paquet
PKR-CL-VS-100	100	10 Unités

- Clip en plastique transparent fixant le protège-document dans le cadre



Crochet

Référence	Série	Paquet
PKR-CL-HK-100	100	10 Unités

- Crochet en plastique transparent, tournant sur 360°, insertion latérale des documents possible



Boucle d'accroche

Référence	Série	Paquet
PKR-CL-OED-100	100	10 Unités

- Boucle d'accroche en plastique transparent
- Tournant sur 360°, insertion latérale des documents possible



Fixation murale autocollante

Référence	Série	Paquet
PKR-CL-WH-100	100	10 Unités

- Fixation murale autocollante en plastique transparent



Clip pour boîtes

Référence	Série	Paquet
PKR-CL-KK-100	100	10 Unités

- Clip en plastique transparent permet de fixer les cadres de signalétique sur des boîtes dont les parois ont une épaisseur de max. 20 mm



Présentoir de cadre d'affiche

Référence	Série	Couleur	Paquet
PKR-BST	100	-	5 Unités
PKR-A4-01-SD	100	Rouge	1 Lot

Support universel pour cadre d'affichage de signalisation au format A4. La plaque de base en métal gris est rectangulaire
- Tube en acier chromé, extensible de 320 à 620 mm, avec levier de blocage et support de tube gris
- Cadre d'affichage A4 dans la couleur standard ORGATEX®

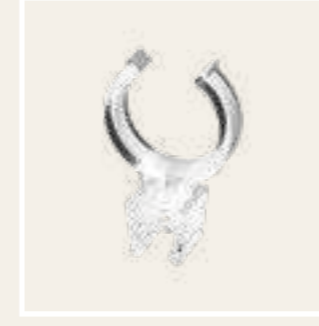

Clip pour tubes

Référence	Série	Diamètre-Ø	Paquet
PKR-CL-RK-100	100	28 – 30 mm	10 Unités
PKR-CL-RK-35120	100	35 – 38 mm	10 Unités

- Clip en plastique transparent ou blanc pour fixer les cadres de signalétique de la série 100 sur des tubes ayant un diamètre de 28 à 38 mm



Lien pour cadres, tournant

Référence	Série	Paquet
PKR-CL-VB-100	100	10 Unités

- lien en plastique transparent, pour lier les cadres de la série 100 les uns aux autres



Fixation murale avec pivots

Référence	Série
PKR-WHB-100	100

- Fixation murale pour 5 cadres de signalétique
- Utilisable en format paysage ou portrait
- Adaptée à la Série 100



ACCESSOIRES SÉRIE 200



Clip pour tubes

Référence	Série	Diamètre-Ø	Paquet
PKR-CL-RK-200	200	28 – 33 mm	10 Unités

- Clip en plastique transparent ou blanc pour fixer les cadres de signalétique de la série 100 sur des tubes ayant un diamètre de 28 à 38 mm



Assemblage en triangle

Référence	Série	Paquet
PKR-CL-FS-200	200	10 Unités

- En plastique transparent pour créer des assemblages en triangle et en carré des cadres de la série 200 (DIN A1, DIN A2)

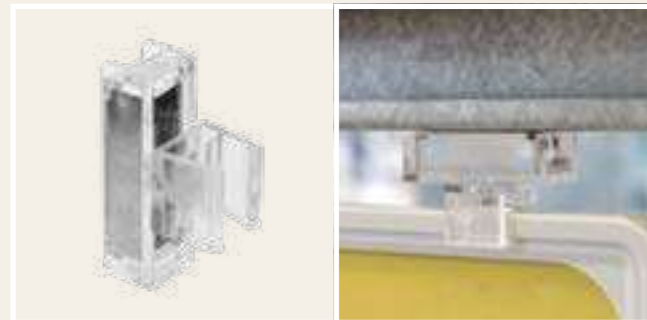

Accroche magnétique

Référence	Série	Paquet
PKR-CL-MAD-200	200	10 Unités

- Accroche en plastique transparent avec aimant intégré, tournant sur 360°
- Force d'adhésion jusqu'à environ 2,8 kg

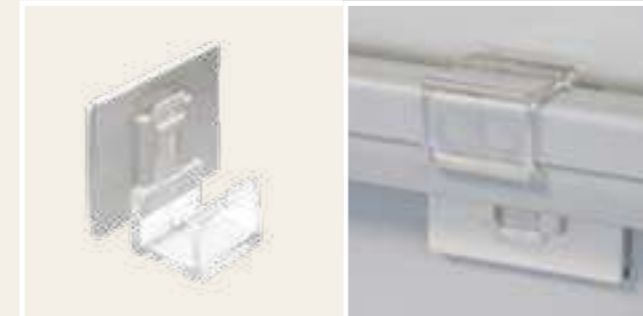

Fixation murale autocollante

Référence	Série	Paquet
PKR-CL-WH-200	200	10 Unités

- Fixation murale autocollante en plastique transparent



Clip de fermeture

Référence	Série	Paquet
PKR-CL-VS-200	200	10 Unités

- Clip en plastique transparent fixant le protège-document dans le cadre de signalétique de la série 200

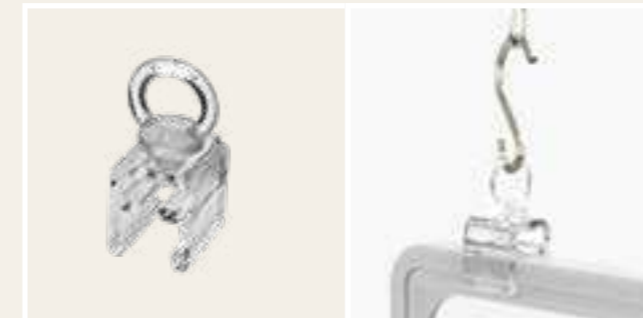

Boucle d'accroche

Référence	Série	Paquet
PKR-CL-OED-200	200	10 Unités

- Boucle d'accroche en plastique transparent
- Tournant sur 360°, insertion latérale des documents possible



Fixation à visser

Référence	Série	Paquet
PKR-CL-SHD-200	200	10 Unités

- Fixation transparente à visser, tournant sur 360°



ACCESSOIRES SÉRIE 100/200

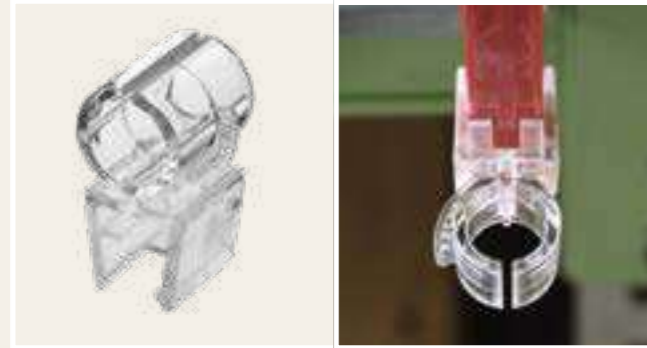

Adaptateur (pour PKR-RK-28, PKR-MH, PKR-SKH-30)

Référence	Série	Paquet
PKR-RCL-100	100	10 Unités
PKR-RCL-200	200	10 Unités

- Clip en plastique transparent
- Permet de fixer les PKR de la série 100 sur le Clip pour tube PKR-RK-28, l'aimant PKR-MH et la fixation autocollante PKR-SKH-30

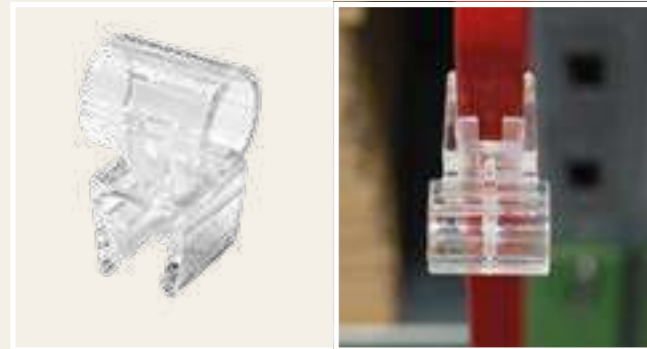

Clip de cadre pivotant à 90 degrés (pour PKR-RK-28, PKR-MH, PKR-SKH-30)

Référence	Série	Paquet
PKR-RCL90-100	100	10 Unités
PKR-RCL90-200	200	10 Unités

- Clip de cadre transparent avec crantage pour ajuster à l'angle désiré, pivotant à 90 degrés
- Utilisable uniquement avec PKR-RK-28, PKR-MH ou PKR-SKH-30

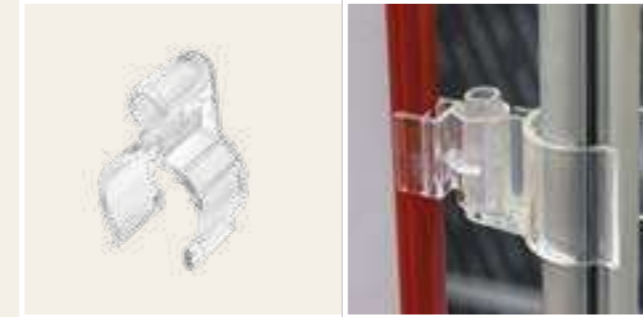

Clip transparent (pour PKR-RCL-100)

Référence	Série	Paquet
PKR-RK-28	100/200	10 Unités

- Clip transparent pour tube d'un diamètre de 28 mm
- Orientable
- À utiliser avec PKR-RCL-100



Aimant, orientable (pour PKR-RCL-100)

Référence	Série	Paquet
PKR-MH	100/200	10 Unités

- Aimant pour toute surface métallique
- Orientable
- À utiliser avec PKR-RCL-100



Fixation autocollante, orientable (pour PKR-RCL-100)

Référence	Série	Paquet
PKR-SKH-30	100/200	10 Unités

- Fixation autocollante avec grande force d'adhésion
- Orientable
- À utiliser avec PKR-RCL-100



Tube en acier, 2420 mm

Référence	Série	Dimensions (longueur)
PKR-R28	100/200	2420 mm

- Tube en acier, gris argenté, embouts en PVC noir inclus, longueur 2420mm, Ø 28 mm



Embout pour tube

Référence	Série	Paquet
PKR-RES-28	100/200	10 Unités

- Embout en PVC noir



Connecteur pour tube en acier, 100 mm

Référence	Série
PKR-RV28	100/200

- Connecteur pour tube en acier avec coeur métallique



Crochet « S », 32 mm

Référence	Série	Paquet
PKR-SHK	100/200	10 Unités

- En métal



Aimant pour plafond avec crochet

Référence	Série
PKR-DM50-02	100/200

- Aimant blanc pour fixer les cadres de signalétique aux plafonds, force d'adhésion env. 12 kg



Chaîne

Référence	Série	Rouleau
PKR-KK	100/200	30 m

- Chaîne métallique pour la suspension des cadres de signalétique



Accroche pour faux-plafonds

Référence	Série	Paquet
PKR-DK	100/200	10 Unités

- Accroche en plastique blanc avec perforation pour fixer les cadres de signalétique aux faux-plafonds, Ø 4 mm



MÉTHODE « 5S »



La méthode 5S vise à concevoir des flux de travail sans faille en respectant des règles. L'installation 5S, composée de tubes en acier, de cadres d'affiche et de clips de connexion, permet de respecter la méthode 5S et crée un environnement de travail propre et ordonné. Composée de :

- 1 x PKR-R28 (tube en acier, 2420 mm, gris argenté)
- 3 x PKR-A3-100 (blanc) avec insert et clip
- 3 x PKR-A4-100 (jaune, vert, rouge) avec insert et clip
- 6 x PKR-CL-RK-100
- 6 x PKR-CL-OED-100
- 6 x PKR-CL-HK-100
- 2 bouchons d'extrémité (noirs)



Méthode « 5S »

Référence

PKR-5S



CADRES EN ALUMINIUM



Changement rapide et facile des affiches au format DIN.

- Disponible en 5 formats DIN
- Perçages de montage mural dissimulés
- Maintien durable grâce à l'acier à ressort sans fatigue
- Film de couverture UV stabilisé et anti-reflet



Cadres en aluminium

Pour documents du format DIN	Format (Hxl) (mm)	Référence
DIN A4	343 x 255	KN-ALU-A4
DIN A3	463 x 340	KN-ALU-A3
DIN A2	637 x 463	KN-ALU-A2
DIN A1	884 x 637	KN-ALU-A1
DIN A0	1234 x 882	KN-ALU-A0

TABLEAUX ET COLONNES D’AFFICHAGE

Les instructions de travail, les temps de fonctionnement des machines, les horaires des trains d’approvisionnement ou encore les protocoles de maintenance et d’inspection – tous les documents importants pour l’exploitation doivent être affichés de manière sûre et transparente. Selon l’entreprise et le domaine d’application, des influences externes telles que la poussière, l’humidité élevée de l’air ou l’air contenant de l’huile doivent être prises en compte et les documents doivent être protégés contre elles.

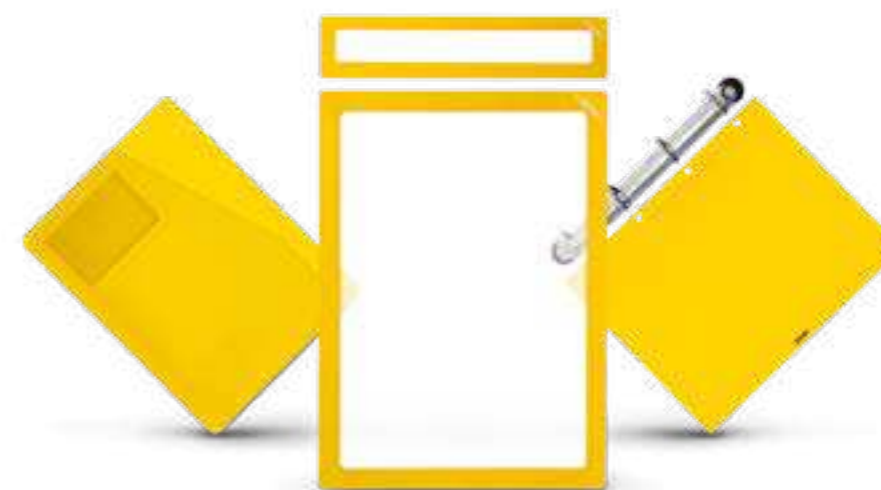

Magnetic Windows

Fenêtres aimantées
Titres aimantés
Fenêtres multi surface

Porte-bloc

FLIP-MAG

Dans le catalogue ORGATEX®, vous trouverez un large éventail de solutions pour afficher vos documents importants de manière sûre et les échanger facilement. Nos porte-documents adhèrent à différents supports, tels que toutes les surfaces lisses en métal, verre ou plastique. Nos Magnetic Windows sont disponibles dans différentes tailles et couleurs. Ils disposent de 3 côtés magnétiques et d’un côté auto-adhésif et peuvent donc être fixés de manière permanente. Les documents sont disponibles, de sorte que par exemple les temps de fonctionnement des machines peuvent être enregistrés sans retirer le document.

En combinaison avec nos titres de fenêtres magnétiques, ils assurent une vue d’ensemble de l’exploitation. En plus des fenêtres magnétiques, notre gamme comprend également le porte-documents Multi-surface, qui adhère même aux surfaces lisses et est réutilisable plusieurs fois. Si plusieurs pages au format A4 doivent être affichées sous forme de classeur, notre programme FLIP-MAG avec un aimant néodyme spécial est utilisé.

INFOGRAPHIE TABLEAUX ET COLONNES D’AFFICHAGE

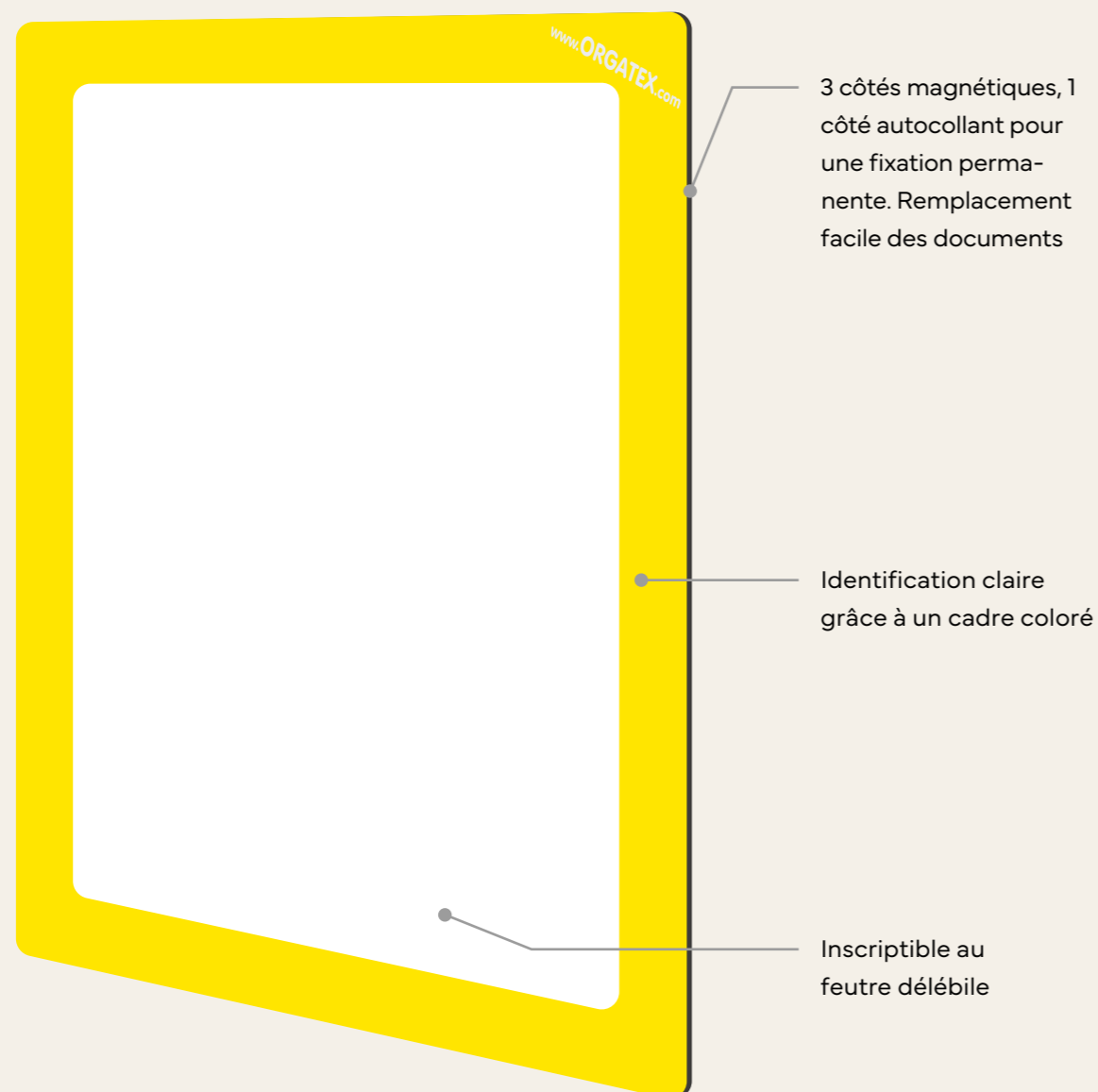

3 côtés magnétiques, 1 côté autocollant pour une fixation permanente. Remplacement facile des documents

Identification claire grâce à un cadre coloré

Inscriptible au feutre délébile



Adhèrent à presque toutes les surfaces



Pour une identification flexible ou permanente



Protège les documents contre la saleté et les intempéries



FLIP-MAG
Pochettes DIN-A4 avec bordure de reliure et aimants en néodyme. Mécanisme d’anneau de classeur magnétique avec aimants haute performance caoutchoutés (pour éviter les rayures des surfaces).

DIN Documents au format DIN
Les porte-documents sont disponibles dans les formats horizontal et vertical normalisés

Couleurs « 5S » courantes

Amélioration continue

Multi Windows
Porte-documents pour tableaux visuels. Adhèrent sur les surfaces lisses et sont réutilisables plusieurs fois (repositionnables).

MAGNETIC WINDOWS FENÊTRES AIMANTÉES



- Échange des documents simplifié
- Fixation durable possible par le biais de la bande autocollante
- Inscription possible avec des feutres délébiles
- Identification facile grâce au cadre de couleur

MAGNETIC WINDOWS CADRES AIMANTÉS



Le cadre aimanté tient votre document en place et vous permet d’écrire directement sur le papier.

- Écriture directement sur le document
- Fixation durable possible par le biais de la bande autocollante
- Échange des documents simplifié
- Identification facile grâce au cadre de couleur



Magnetic Windows - Fenêtres aimantées

Pour documents au format DIN	Dimensions intérieures/extérieures l x L (mm)	Référence	+ Code couleur						Paquet
			■	■	■	■	■	■	
DIN A5 paysage	210 x 148/235 x 173	KAN-MW-A5Q-	01	03	04	05	08	88	10 Unités
DIN A4 portrait	210 x 297/235 x 322	KAN-MW-A4H-	01	03	04	05	08	88	10 Unités
DIN A4 paysage	297 x 210/322 x 235	KAN-MW-A4Q-	01	03	04	05	08	88	10 Unités
DIN A3 portrait	297 x 420/322 x 445	KAN-MW-A3H-	01	03	04	05	08	88	10 Unités
DIN A3 paysage	420 x 297/445 x 322	KAN-MW-A3Q-	01	03	04	05	08	88	10 Unités
DIN A2 portrait	420 x 594/445 x 620	KAN-MW-A2H-	01	03	04	05	-	88	1 unité
DIN A2 paysage	594 x 420/620 x 445	KAN-MW-A2Q-	01	03	04	05	-	88	1 unité
DIN A1 paysage	841 x 594/865 x 620	KAN-MW-A1Q-	01	03	04	05	-	88	1 unité
LETTER portr.	8,50 x 11,00/9,50 x 12,00	KAN-MWEX-A4H-	01	03	04	05	-	88	10 Unités
LETTER paysage	11,00 x 8,50/12,00 x 9,50	KAN-MWEX-A4Q-	01	03	04	05	08	88	10 Unités
LEDGER paysage	17,00 x 11,00/18,00 x 12,00	KAN-MWEX-A3Q-	01	03	04	05	-	88	10 Unités
Arch. C paysage	22,00 x 17,00/23,00 x 18,00	KAN-MWEX-A2Q-	-	03	-	-	-	88	1 unité

Magnetic Windows - Cadres aimantés

Pour documents au format DIN	Dimensions intérieures/extérieures l x L (mm)	Référence	+ Code couleur						Paquet
			■	■	■	■	■	■	
DIN A4 portrait	210 x 297/234 x 321	KAN-MWR-A4H-	01	03	04	05	08	88	10 Unités
DIN A4 paysage	297 x 210/321 x 234	KAN-MWR-A4Q-	-	-	-	-	-	88	10 Unités
DIN A3 portrait	297 x 420/321 x 444	KAN-MWR-A3H-	-	-	-	-	-	88	10 Unités
DIN A3 paysage	420 x 297/444 x 321	KAN-MWR-A3Q-	-	-	-	-	-	88	10 Unités
LETTER	205,00 x 268,50/239,00 x 302,50	KAN-MWREX-A4Q-	01	03	04	05	08	88	10 Unités
LEDGER	268,50 x 421,00/302,50 x 455,00	KAN-MWREX-A3Q-	01	03	04	05	08	88	10 Unités

MAGNETIC WINDOWS TITRES AIMANTÉS



- Échange des documents simplifié
- Fixation durable possible par le biais de la bande autocollante
- Inscription possible avec des feutres délébiles
- Identification facile grâce au cadre de couleur



Magnetic Windows - Titres aimantés

Pour documents au format DIN	Dimensions intérieures/ extérieures l x L (mm)	Référence	+ Code couleur						Paquet
			■	■	■	■	■	■	
DIN A4 portrait	210 x 48/235 x 70	KAN-MWH-A4H-	01	03	04	05	08	88	10 Unités
DIN A4 paysage	297 x 48/322 x 70	KAN-MWH-A4Q-	01	03	04	05	08	88	10 Unités
DIN A3 paysage	420 x 48/445 x 70	KAN-MWH-A3Q-	01	03	04	05	08	88	10 Unités
LETTER portr.	8,50 x 1,80 in/9,50 x 2,80	KAN-MWHEX-A4H-	01	03	04	05	-	88	10 Unités
LETTER paysage	11,00 x 1,80 in/12,00 x 2,80	KAN-MWHEX-A4Q-	01	03	04	05	-	88	10 Unités
LEDGER paysage	17,00 x 1,80 in/18,00 x 2,80	KAN-MWHEX-A3Q-	01	03	04	05	-	88	10 Unités

FENÊTRES MULTI SURFACE



- L'entièreté du cadre est adhérente
- Enlèvement sans résidus
- Peut être repositionnée à volonté
- Réutilisable à souhait
- Tient sur surfaces lisses telles que verre, métal, plastique etc.
- Pas de charge électrique
- Inscription avec feutre délébile possible



Fenêtre multi surface

Pour documents au format DIN	Dimensions intérieures/ extérieures l x L (mm)	Référence	+ Code couleur						Paquet
			■	■	■	■	■	■	
DIN A4	212 x 300/ 231 x 318 (mm)	KAN-MU-A4-	01	03	04	05	08	88	10 Unités
DIN A5	151 x 212/ 169 x 231 (mm)	KAN-MU-A5-	-	-	-	-	-	88	10 Unités
DIN A3	298 x 422/ 318 x 441 (mm)	KAN-MU-A3-	-	-	-	-	-	88	10 Unités

PORTE-BLOC



Le porte-bloc est un support rigide permettant d’écrire sur des documents lorsque vous n’avez pas de table à portée de main ou lors de vos déplacements. Le porte-bloc est muni d’une pince recouverte de caoutchouc pour tenir fermement vos documents de tous genres.

Le porte-bloc est disponible en version magnétique (face arrière entièrement aimantée). Les dimensions correspondant aux dimensions de nos fenêtres imantées, il peut être combiné avec ces dernières sur nos tableaux d’affichage.

- Pince en métal à forte puissance
- Pince recouverte de caoutchouc pour tenir fermement vos documents
- Contenance : jusqu’à 60 feuilles de papier
- Matière : polystyrène résistant
- Version magnétique disponible



Porte-bloc

Pour documents au format DIN	Dimensions l x L (mm)	Référence	Paquet
DIN A4 portrait	234 x 321	VB-KB-A4H-88	2 Unités
DIN A4 paysage	321 x 234	VB-KB-A4Q-88	2 Unités
DIN A4 portrait, magnétique	234 x 321	VB-KBM-A4H-88	2 Unités
DIN A4 paysage, magnétique	321 x 234	VB-KBM-A4Q-88	2 Unités

FLIP-MAG



Pochettes en PVC avec 4 perforations et dotées d’un fort aimant néodyme. 2 documents (1 recto / 1 verso) insérables. Les pochettes peuvent être utilisées en format DIN A4 portrait ou DIN A4 paysage.

- Les deux côtés sont utilisables (recto/verso)
- De préférence à utiliser avec le rail mécanique à 4 anneaux

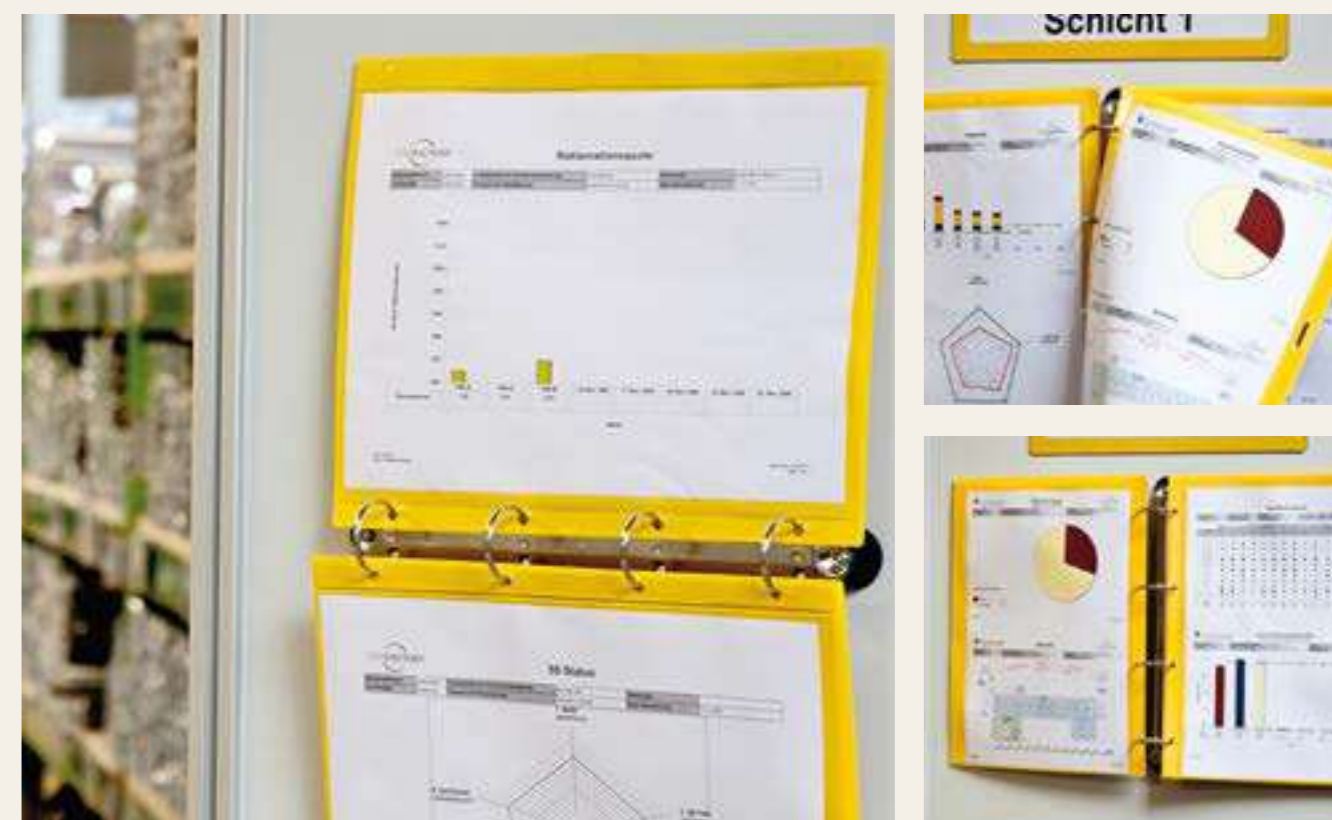

FLIP-MAG

Pour documents au format DIN A4	Référence	+ Code couleur	Paquet
FLIP-MAG	FLIP-MAG-	01 03 04 05 07 -	10 Unités
FLIP-MAG-ESD	FLIP-MAG-ESD-	- - - - - 20	10 Unités
Rail mécanique à 4 anneaux magnétique	RBM-MA-35		1 Unité



PROD UITS ESD

Travaillez-vous avec des assemblages ou des composants électrostatiquement sensibles ? Dans ce cas, nous avons développé des variantes spéciales de nos produits populaires qui ne peuvent pas se charger électrostatiquement. Pour cela, nous utilisons des films en PVC spéciaux qui dissipent les charges électriques générées de manière permanente. Ainsi, il est assuré que pendant vos processus de stockage, aucun de vos produits ne sera endommagé ou complètement détruit.



Pochettes

Pochettes à accrocher

Accessoires de fixation pour pochettes

Accessoires de fixation pour pochettes ESD
Pochettes ESD à forte aimantation

Porte-Etiquettes

Porte-Etiquettes KANBAN-Cover ESD à accrocher
KAN-Label ESD
KLT-Snapper-ESD-KANBAN

Porte-documents

FLIP-MAG ESD
Pochettes d'atelier ESD, Type Primus

Tableaux porte-fiches

Systembox ESD (low-charging)
Accessoires Systembox ESD
Boîte aux lettres transparente pour KANBAN (low-charging)

Marquage au sol

Pictogrammes autocollants « ESD »
Bandes de marquage au sol LongLife « ESD »

Les décharges électrostatiques (Electro Static Discharge) peuvent être captées et relâchées par le corps humain. Ces charges se produisent lors de frottements entre deux objets. Avec des charges particulièrement fortes, il peut même y avoir formation

d'étincelles visibles. Une décharge perceptible par l'homme est d'environ 3000 volts, tandis que 30 volts suffisent pour endommager ou détruire un composant ou un assemblage électrostatiquement sensible.



INFOGRAPHIE PRODUITS ESD

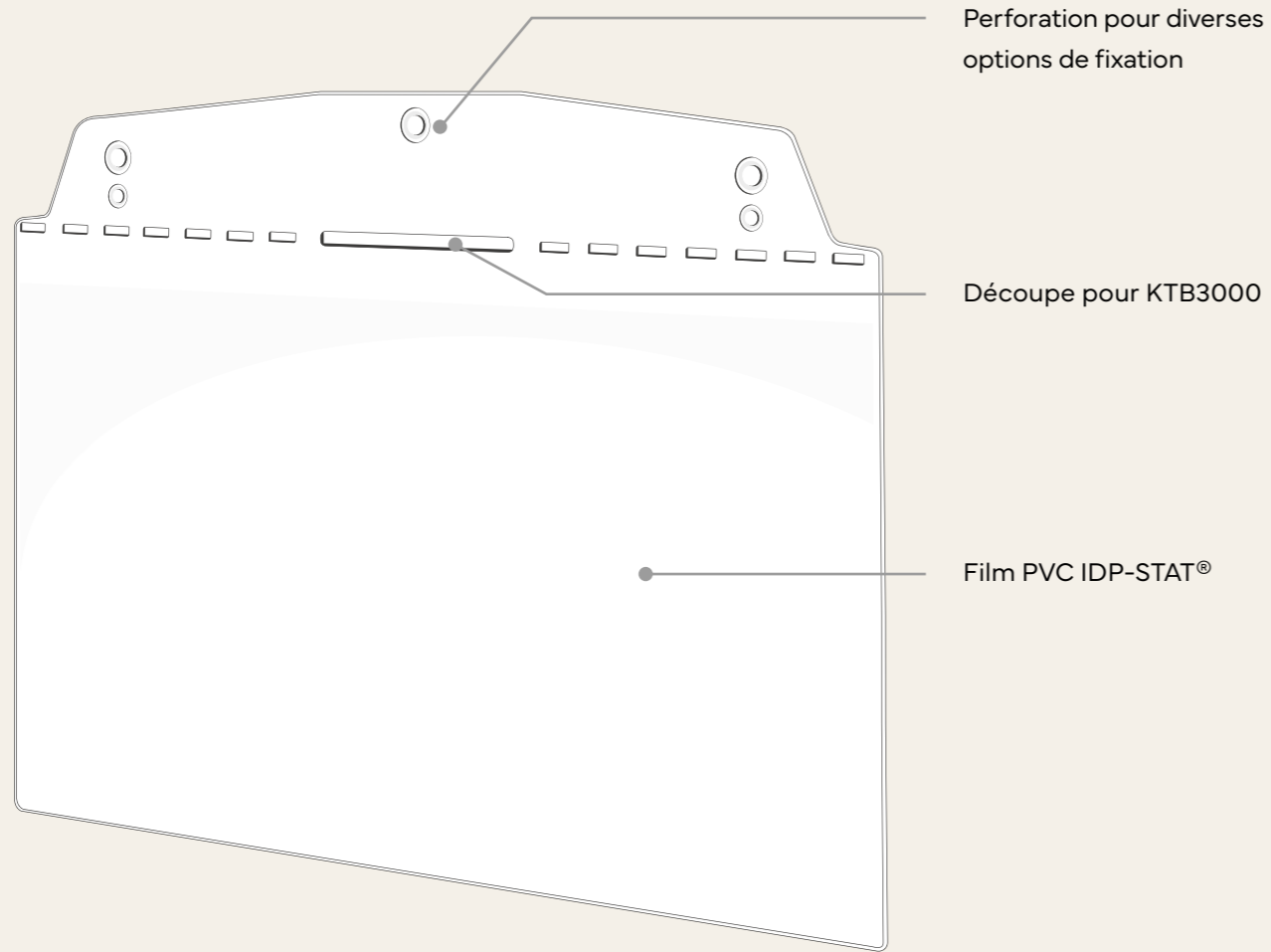

Film PVC IDP-STAT®
Pour la fabrication de nos articles, nous utilisons un film PVC IDP-STAT® spécialement développé (IDP = Polymère Dissipatif Intrinsèque) d'une épaisseur de 0,25 mm et 0,7 mm. Ce film PVC particulier permet une capacité de décharge permanente.

Formats courants

Marquage au sol LongLife
Marquage au sol ORGATEX® Marquage au sol (panneaux et bandes) est idéal pour signaler les zones de travail ESD.

Couleurs courantes « 5S »

Amélioration continue

SystemBox ESD/ Boîte aux lettres KANBAN ESD
Permet de mettre en place le système KANBAN même dans les zones sensibles à l'ESD. Les boîtes système et les boîtes aux lettres sont fabriquées à partir d'un granulat à faible charge (Irgastat P 18 FCA).



Large gamme de produits



Pour les environnements de travail sujets aux décharges électrostatiques



Conforme aux exigences de la norme DIN EN 61340-5-1



POCHETTES ESD À ACCROCHER



De très bonne qualité, les pochettes ESD permettent l'identification des conteneurs en tous genres. Ces pochettes en polymère antistatique ont leur partie supérieure renforcée et sont pré-perçées pour le système d'accroche.

- Protection antistatique durable
- En polymère antistatique de nature inhérente (IDP)
- Répond aux exigences de la norme EN 61340-5-1
- Couleur : légèrement blanchâtre, transparent
- Epaisseur du polymère : 0.25 mm
- Recyclable
- Lisible par scanner

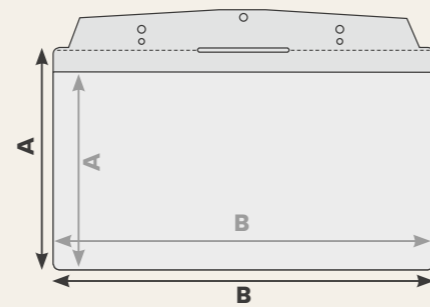

Dimensions extérieures/intérieures en mm

	1/3	A7 paysage	A6 paysage	A5 paysage	A5 portrait	A4 paysage	A4 portrait
A	160/108	112/70	159/111	205/152	264/217	268/217	335/328
B	230/225	115/112	159/156	230/225	160/153	325/322	229/225

Pochettes ESD à accrocher

Document Format DIN	Référence	+ Code couleur	Paquet
DIN A7 paysage	SD011-ESD-	01 02 03 04 05 06 07 08 20	10 Unités
DIN A6 paysage	SD012-ESD-	01 02 03 04 05 06 07 08 20	10 Unités
1/3 DIN	SD016-ESD-	01 02 03 04 05 06 07 08 20	10 Unités
DIN A5 paysage	SD013-ESD-	01 02 03 04 05 06 07 08 20	10 Unités
DIN A5 portrait	SD015-ESD-	01 02 03 04 05 06 07 08 20	10 Unités
DIN A4 portrait	SD018-ESD-	01 02 03 04 05 06 07 08 20	10 Unités
DIN A4 paysage	SD020-ESD-	01 02 03 04 05 06 07 08 20	10 Unités



ACCESSOIRES DE FIXATION POUR POUCHETTES ESD



Cintre de fixation universel (breveté)

Référence	Paquet
KTB3000	10 Unités

Le cintre de fixation universel breveté est conçu pour être rapidement inséré dans la fente qui se trouve dans la partie supérieure renforcée de nos pochettes. Convient pour fixer les pochettes aux conteneurs métalliques grillagés et/ou aux caisses et bacs dont l'épaisseur des parois ne dépasse pas 4 cm.

Attention, le cintre de fixation universel **ne peut pas être utilisé** pour :

- les pochettes avec rabat de protection
- les formats DIN A7, DIN A4 paysage- DIN A7, DIN A4 paysage



Cintre de fixation spécial

Référence	Paquet
MA2000	10 Unités

En fil d'acier flexible revêtu de thermolaquage noir, avec extrémités arrondies. Le cintre de fixation spécial est inséré dans les deux trous extérieurs de la partie supérieure des pochettes transparentes. Grâce à sa conception en acier flexible, il reste parfaitement fixé entre les barres métalliques, les cartons, le grillage des conteneurs métalliques etc.

Convient particulièrement au format DIN A4 paysage, ne convient pas aux formats DIN A6 paysage + DIN A5 portrait.



Mini-cintre de fixation

Référence	Paquet
MA2080	10 Unités

Le mini-cintre en fil d'acier flexible a été conçu pour la fixation des pochettes de petits formats (**DIN A6 paysage, DIN A5 portrait**).

Tient fermement sur cartons, bacs, caisses, conteneurs métalliques grillagés etc.



Cintre de fixation pour bacs

Référence	Paquet
MA2090	10 Unités

En fil d'acier flexible revêtu de thermolaquage noir, avec extrémités arrondies. Ce système de fixation est très flexible et particulièrement recommandé pour les bacs dont les parois ont une épaisseur jusqu'à 2 cm environ.



Cintre de fixation pour bacs

Référence	Paquet
MA2100	10 Unités

En fil d'acier flexible revêtu de thermolaquage noir, avec extrémités arrondies. Ce système de fixation est très flexible et particulièrement recommandé pour les bacs dont les parois ont une épaisseur jusqu'à 5 cm environ.



ACCESSOIRES DE FIXATION POUR Pochettes ESD



Trombone de fixation

Référence	Paquet
MA2030	50 Unités

Les trombones sont un moyen de fixation universel. Ils peuvent être utilisés sur tous types de grillages, insérés dans des cartonnages, des films étirables ou autres emballages extérieurs (l x H : 28 x 55 mm).



Trombone de fixation

Référence	Paquet
MA2020	50 Unités

Les trombones sont un moyen de fixation universel. Ils peuvent être utilisés sur tous types de grillages, insérés dans des cartonnages, des films étirables ou autres emballages extérieurs (DIN A7/DIN A6). l x H : 15 x 38 mm.



Punaise de fixation en plastique

Référence	Paquet
MA2060	50 Unités

La punaise s'introduit facilement dans des matériaux tels que les cartons, les films, les sachets en plastique, les textiles etc. L : 12 mm.



Gripper

Référence	Paquet
KAN-GRIPPER	100 Unités

À accrocher aux conteneurs métalliques grillagés, la pochette reste fermement maintenue au KAN-Gripper.



U-Gripper

Référence	Paquet
KAN-U-GRIPPER	100 Unités

À accrocher aux conteneurs métalliques grillagés, la pochette reste fermement maintenue grâce à ses deux support, qui apportent de la stabilité.



ACCESSOIRES DE FIXATION POUR Pochettes ESD

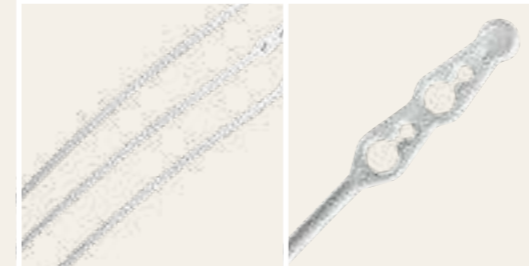

Collier de fixation en plastique

Référence	Paquet
MA2050	50 Unités

Les colliers en plastique sont recommandés lorsque les pochettes doivent être fixées d'une manière durable ou lorsqu'elles sont fixées sur des profilés, des conduits etc. L : 320 mm.



Collier de fixation

Référence	Paquet
VST-GRIPPER	50 Unités

Collier de fixation avec attache flexible pour accrocher des pochettes et porte-étiquettes sur des tubes de diamètre de 28 à 30 mm. L'attache tient fermement les pochettes ou porte-étiquettes en place. L'intérieur antidérapant du collier de fixation l'empêche de bouger lors du changement de documents ou étiquettes.

Pour le développement d'un programme de contrôle ESD et la mise en place de zones de protection ESD (zone protégée contre les décharges électrostatiques, EPA), il est recommandé de suivre les normes internationales suivantes :

DIN EN 61340-5-1
Électrostatique – Partie 5-1: Protection des composants électroniques contre les phénomènes électrostatiques – Exigences générales (2008-07)

DIN EN 61340-5-1
Annexe 1
Électrostatique – Partie 5-2: Protection des composants électroniques contre les phénomènes électrostatiques – Manuel de l'utilisateur (2009-09)

DIN EN 61340-5-3
NOUVEAU

Électrostatique – Partie 5-3: Protection des composants électroniques contre les phénomènes électrostatiques – Propriétés et exigences pour la classification des emballages utilisés pour les composants sensibles aux décharges électrostatiques. (2011-05)

FILM PVC IDP-STAT®

- Capacité de décharge permanente
- Fabriqué en polymère dissipatif intrinsèque (IDP)
- Conforme aux exigences de la norme DIN EN 61340-5-1
- Couleur : transparent
- Épaisseur du film : 0,25 mm et 0,7 mm
- Recyclable

Qualification des produits selon le DIN EN 61340-5-1 (2008-07):

	Méthode test	Limites	Valeurs type
Résistance de surface R_s	DIN EN 61340-2-3	$1 \times 10^5 \leq R_s < 1 \times 10^{11} \Omega$	109 – 1010 Ω
Conditions ambiantes : $12 \pm 3\%$ d'humidité relative et $23 \pm 2^\circ\text{C}$ (Conditionnement > 48 h)			



POCHETTES ESD À FORTE AIMANTATION



Les pochettes ESD à forte aimantation sont la solution optimale en cas de manutention sans ménagement ou de vibrations pendant le transport. Dotée de deux forts aimants néodyme incorporés dans l'entête de la pochette, celle-ci a été élaborée pour être fixée sur des surfaces métalliques ondulées ou non planes. Elles sont fabriquées en polymère antistatique avec partie supérieure renforcée.

- Protection antistatique durable
- En polymère antistatique de nature inhérente (IDP)
- Répond aux exigences de la norme NF EN 61340-5-1
- Couleur : légèrement blanchâtre, transparent
- Epaisseur du polymère : 0.25 mm
- Recyclable
- Lisible par scanner
- Plusieurs formats et couleurs disponibles

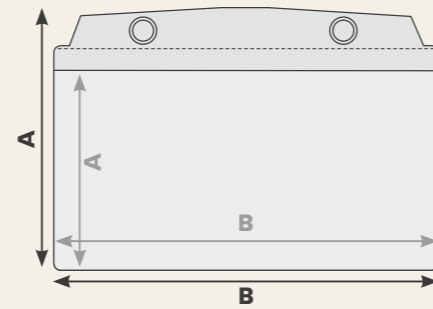

Dimensions extérieures/intérieures en mm				
	A6 paysage	A5 paysage	A4 paysage	A4 portrait
A	159/111	205/152	268/217	335/328
B	159/156	230/225	325/322	229/225



Pochettes ESD à forte aimantation			
Format	Référence	+ Code couleur	Paquet
DIN A6 paysage	MU2260-ESD-	01 02 03 04 05 06 07 08 20	10 Unités
DIN A5 paysage	MU2250-ESD-	01 02 03 04 05 06 07 08 20	10 Unités
DIN A4 portrait	MU2240-ESD-	01 02 03 04 05 06 07 08 20	10 Unités
DIN A4 paysage	MU2230-ESD-	01 02 03 04 05 06 07 08 20	10 Unités



PORTE-ETIQUETTES KANBAN-COVER ESD À ACCROCHER



Le porte-étiquettes en Polymère ESD rigide de haute qualité est parfaitement adapté pour l'identification des conteneurs de tailles standard ou hors standard et ce dans tous les milieux électromagnétiques.

- Protection antistatique durable
- En polymère antistatique de nature inhérente (IDP)
- Répond aux exigences norme NF EN 61340-5-1
- Couleur : légèrement blanchâtre, transparent
- Epaisseur : 0.7 mm



Référence	Format	Dimensions extérieures i x H x P (mm)	Paquet
KAN-COW1/4DIN-ESD	1/4 DIN	215 x 80 x 16	10 Unités



KAN-LABEL ESD

Les pochettes ESD ont été élaborées pour parfaitement s'ajuster aux conteneurs KLT et autres bacs EURO. En polymère antistatique, elles assurent un excellent maintien, même en cas de manipulation extrême. De plus, leur taille est adaptée à l'utilisation avec des tableaux KANBAN Orgatex®.



- Protection antistatique durable
- En polymère antistatique de nature inhérente (IDP)
- Répond aux exigences de la norme EN 61340-5-1
- Couleur : légèrement blanchâtre, transparent
- Epaisseur du polymère : 0.25 mm
- Recyclable
- Lisible par scanner
- Fermées sur 3 côtés, ouverture latérale côté droit
- Plusieurs formats disponibles



KAN-Label ESD

Référence	Dimensions intérieures/extérieures l x H (mm)	Étiquette	Paquet	€/Paquet
KL100-ESD-20	200 x 67/209 x 80	ET670	50 Unités	104,57 €
KAN-LABEL1/3DIN-ESD-20	200 x 85/209 x 99	ET85	50 Unités	124,21 €
KAN-LABELA5-ESD-20	200 x 135/209 x 147	ET135	50 Unités	180,24 €

Étiquettes cartonnées (étiquettes) page 80



KLT-SNAPPER ESD

Les pochettes ESD ont été élaborées pour parfaitement s'ajuster aux conteneurs KLT et autres bacs EURO. En polymère antistatique, elles assurent un excellent maintien, même en cas de manipulation extrême. De plus, leur taille est adaptée à l'utilisation avec des tableaux KANBAN Orgatex®.



- Protection antistatique durable
- En polymère antistatique de nature inhérente (IDP)
- Répond aux exigences de la norme EN 61340-5-1
- Couleur : légèrement blanchâtre, transparent
- Epaisseur du polymère : 0.25 mm
- Recyclable
- Lisible par scanner
- Fermées sur 3 côtés, insertion par le haut
- Plusieurs formats disponibles



KLT-SNAPPER ESD

Référence	Dimensions intérieures/extérieures l x H (mm)	Étiquette	Paquet
KLT-SNAP-ESD/20	200 x 67/209 x 80	ET670	50 Unités
KLT-SNAP-1/3DIN-ESD/20	200 x 85/209 x 99	ET85	50 Unités
KLT-SNAP-DINA5-ESD/20	200 x 135/209 x 147	ET135	50 Unités

Étiquettes cartonnées (étiquettes) page 80



FLIP-MAG ESD



Pochettes avec bords perforés et forts aimants néodymes pour documents en format DIN A4 portrait ou paysage. En polymère antistatique, elles offrent une excellente tenue.

- Utilisables en recto/verso
- À utiliser en particulier avec le rail magnétique à 4 anneaux
- En polymère antistatique de nature inhérente (IDP)
- Répond aux exigences de la norme NF EN 61340-5-1
- Couleur : légèrement blanchâtre, transparent
- Epaisseur du polymère : 0.25 mm
- Recyclable
- Lisible par scanner



FLIP-MAG ESD

Référence	Format	Dimensions intérieures/extérieures l x H (mm)	Paquet
FLIP-MAG-ESD-20	DIN A4	297 x 210/315 x 255	10 Unités
RBM-MA-35	Rail magnétique à 4 anneaux		1 Unité



POCHETTES D'ATELIER ESD TYPE PRIMUS



Grace à cette pochette d'atelier en polymère ESD, vos documents de travail (commandes, protocoles, rapports, etc.) sont protégés des salissures.

- Protection antistatique durable
- En polymère antistatique de nature inhérente (IDP)
- Répond aux exigences de la norme NF EN 61340-5-1
- Couleur : légèrement blanchâtre, transparent
- Epaisseur du polymère : Dos 0.7mm / Face 0.25 mm
- Insertion latérale
- Avec pochette incorporée format carte de visite
- Recyclable



Pochettes d'atelier ESD, type PRIMUS

Référence	Format	Dimensions intérieures/extérieures l x H (mm)	Paquet
ATP660-ESD-20	DIN A4	215 x 305/240 x 316	10 Unités



SYSTEMBOX ESD (LOW-CHARGING)

Le Systembox Orgatex ESD sert à accueillir les cartes Kanban. Ces boîtiers peuvent s'encaster les uns aux autres à la verticale ou à l'horizontale, permettant ainsi une modularité du tableau.



- Matière : ABS
- Low charging
- Utilisation pour la réalisation des tableaux KANBAN ESD
- Dimensions intérieures : H 190 x L 118 x P 6 mm
- Dimensions extérieures : H 192 x L 122 x P 10 mm

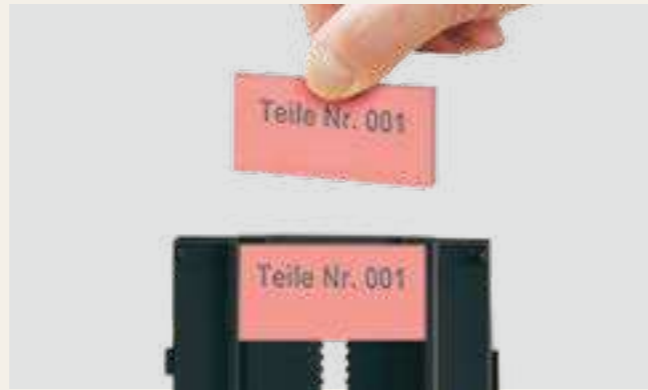

Systembox ESD (low-charging)

Référence	Dimensions intérieures/extérieures l x H (mm)	Paquet
SYSB-ESD-06	118 x 190 x 6/122 x 192 x 10	10 Unités



ACCESSOIRES SYSTEMBOX ESD

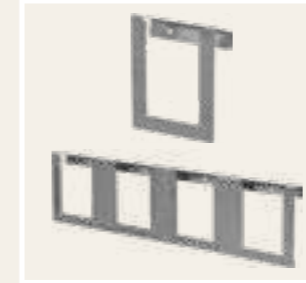

Support mural

Référence	Désignation	Dimensions l x H (mm)
SYSB-WH-1	Support mural 1 colonne	111 x 166
SYSB-WH-4	Support mural 4 colonnes	486 x 166

Matière : acier inoxydable
Avec perforations pour la fixation murale, 1 colonne ou 4 colonnes de Systembox peuvent être fixées sur les supports muraux.



Support mural

Référence
SYSB-WH-U
Matière : acier inoxydable
Avec perforations pour la fixation murale, les colonnes de Systembox peuvent être fixées sur une colonne.

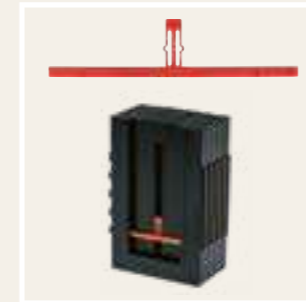

Fond réglable

Référence	Paquet
SYSB-FH	50 Unités

Le Systembox peut être adapté à la taille individuelle des cartes par tranche de 5mm.



Porte-Étiquettes ESD (petit/grand)

Référence	Étiquettes cartonnées correspondantes	Paquet
SYSB-HE-35-ESD	ET33-75K	10 Unités
SYSB-HE-169-ESD	ET75-168K	10 Unités



Étiquettes cartonnées

Référence	+ Code couleur	Compatible avec	Étiquettes cartonnées par paquet	Feuilles DIN A4 par paquet
ET33-75K-	01 02 04 05	SYSB-HE-35-ESD	160	10
ET75-168K-	01 02 04 05	SYSB-HE-169-ESD	30	10



BOÎTE AUX LETTRES POUR KANBAN (LOW-CHARGING)



Boîte pour la collecte et le stockage des cartes KANBAN ou tout autre document. Elle dispose d'une grande contenance - jusqu'à 40 cartes - et est disponible en plusieurs tailles. La boîte peut être vissée au mur tout simplement ou équipée d'une bande aimantée à l'arrière pour pouvoir tenir sur un support métallique.



Boîte aux lettres pour KANBAN

Référence	Dimensions extérieures l x H (mm)	Paquet
KN-BK-35-ESD-06	115 x 155 x 38	2 Unités



PICTOGRAMMES AUTOCOLLANTS « ESD »



La signalisation au sol ORGATEX® (panneau) est idéale pour marquer les zones de travail ESD.

Grâce à la surface en plastique nouvellement développée, les marquages au sol sont antidérapants, extrêmement résistants et durables.

- Fabriqué en PVC
- Face arrière entièrement autoadhésive
- Amélioration de la sécurité au travail
- Installation facile
- Excellente adhérence
- Grande sécurité de marche (antidérapant)
- Adapté à la circulation
- Effet d'avertissement et d'indication élevé



Pictogrammes autocollants « ESD »

Référence	Dimensions extérieures l x H (mm)
LG-SCHILD-001-04	450 x 300



BANDES DE MARQUAGE AU SOL LONGLIFE « ESD »



La bande de marquage de sol ORGATEX® est idéale pour la signalisation des zones de travail ESD. Grâce à sa surface en PVC nouvellement développée, les marquages au sol sont extrêmement résistants et durables.

- Installation facile
- Résistant aux chariots élévateurs et aux rayures
- Grande résistance à l'abrasion
- Excellente adhérence
- Indication des zones ESD



Bandes de marquage au sol LongLife « ESD »		
Référence	Dimensions l x L (mm)	Rouleau
LG50-ESD	50 x 50.000	1 Rouleau
LG75-ESD	75 x 50.000	1 Rouleau





OUTILS D'AMÉLI ORATION DES FLUX



Autant dans la supply chain interne qu'externe, la fourniture sécurisée de matériel est indispensable. C'est pourquoi les entreprises de production modernes optent pour des systèmes de gare, également appelés supermarchés. Le principe de base de ces systèmes est le principe du „premier entré, premier sorti“, abrégé FiFo, qui Permet notamment de prévenir les dommages causés par un stockage trop long et assure une traçabilité facile en cas d'erreurs de matériel ou de dysfonctionnements.

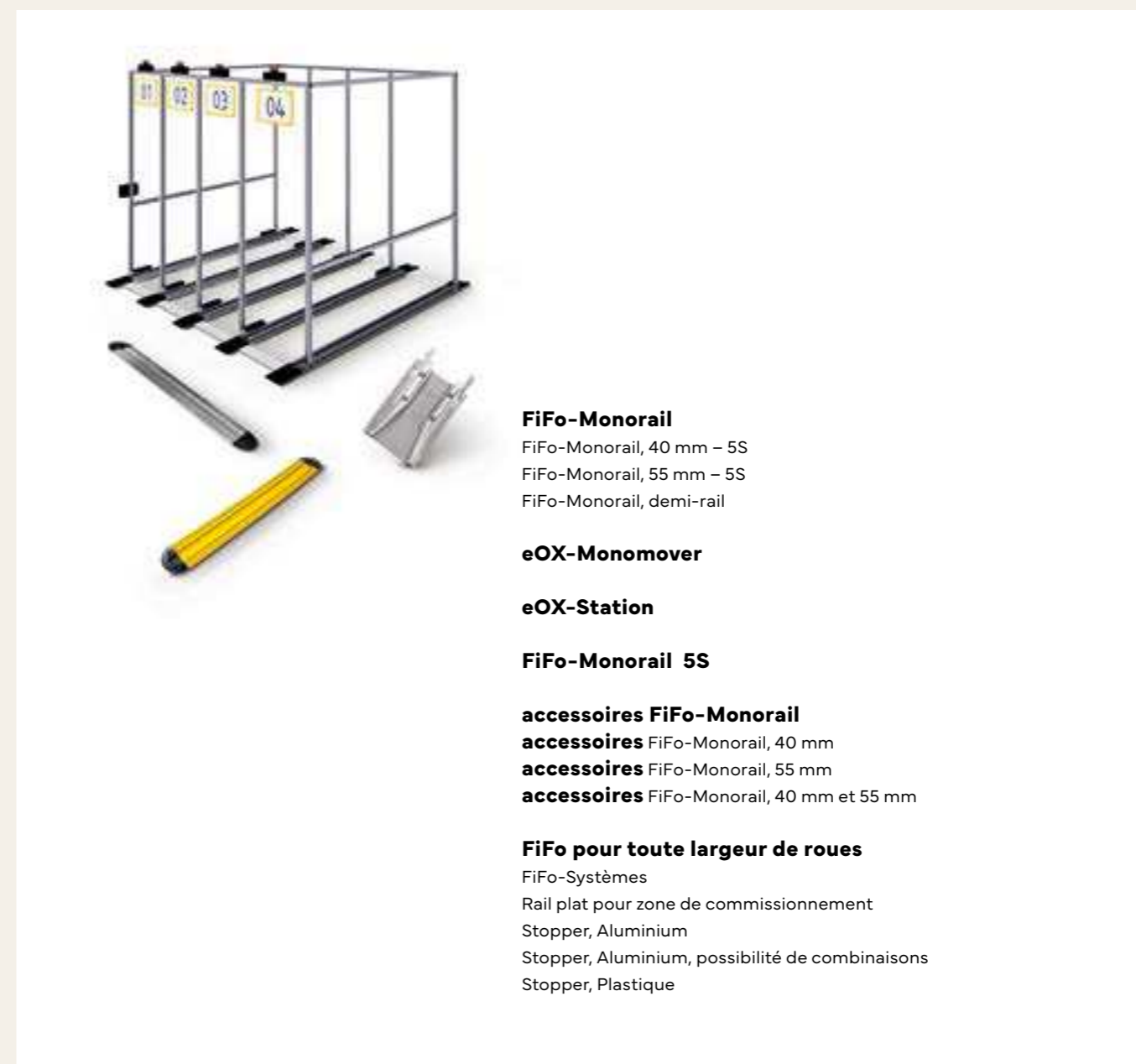

FiFo-Monorail

FiFo-Monorail, 40 mm – 5S
FiFo-Monorail, 55 mm – 5S
FiFo-Monorail, demi-rail

eOX-Monomover

eOX-Station

FiFo-Monorail 5S

accessoires FiFo-Monorail

accessoires FiFo-Monorail, 40 mm

accessoires FiFo-Monorail, 55 mm

accessoires FiFo-Monorail, 40 mm et 55 mm

FiFo pour toute largeur de roues

FiFo-Systèmes

Rail plat pour zone de commissionnement

Stopper, Aluminium

Stopper, Aluminium, possibilité de combinaisons

Stopper, Plastique

Les systèmes de stationnement fonctionnent de manière similaire à une étagère d'approvisionnement: les niveaux de remplissage étant visibles immédiatement, les marchandises peuvent être remplies et préparées avec précision, et la quantité nécessaire peut être pré-commissionnée. Les voies individuelles de la gare sont marquées et garantissent une séparation claire des différents produits, ce qui exclut tout risque de confusion lors du retrait. Le système permet ainsi un flux de matériel optimisé, avec une efficacité accrue, des stocks réduits et un besoin d'espace minimal. Pour répondre à vos besoins individuels en matière de fourniture de matériel, ORGATEX® vous propose à la fois

des systèmes de rails monorails avec une flexibilité maximale et des systèmes pour une installation permanente, adaptés à différentes largeurs de roue. En outre, notre gamme comprend des rails de stationnement, appelés STOPPER, en aluminium ou en plastique, qui empêchent le déplacement des roues de sol: les produits peuvent ainsi être positionnés avec précision et, par exemple, être préparés de manière compacte sur le lieu de travail.

Optez pour l'amélioration continue de vos flux dans le cadre d'une logistique moderne au sein de votre entreprise - nous avons les solutions adaptées.



INFOGRAPHIQUE GESTION DES FLUX

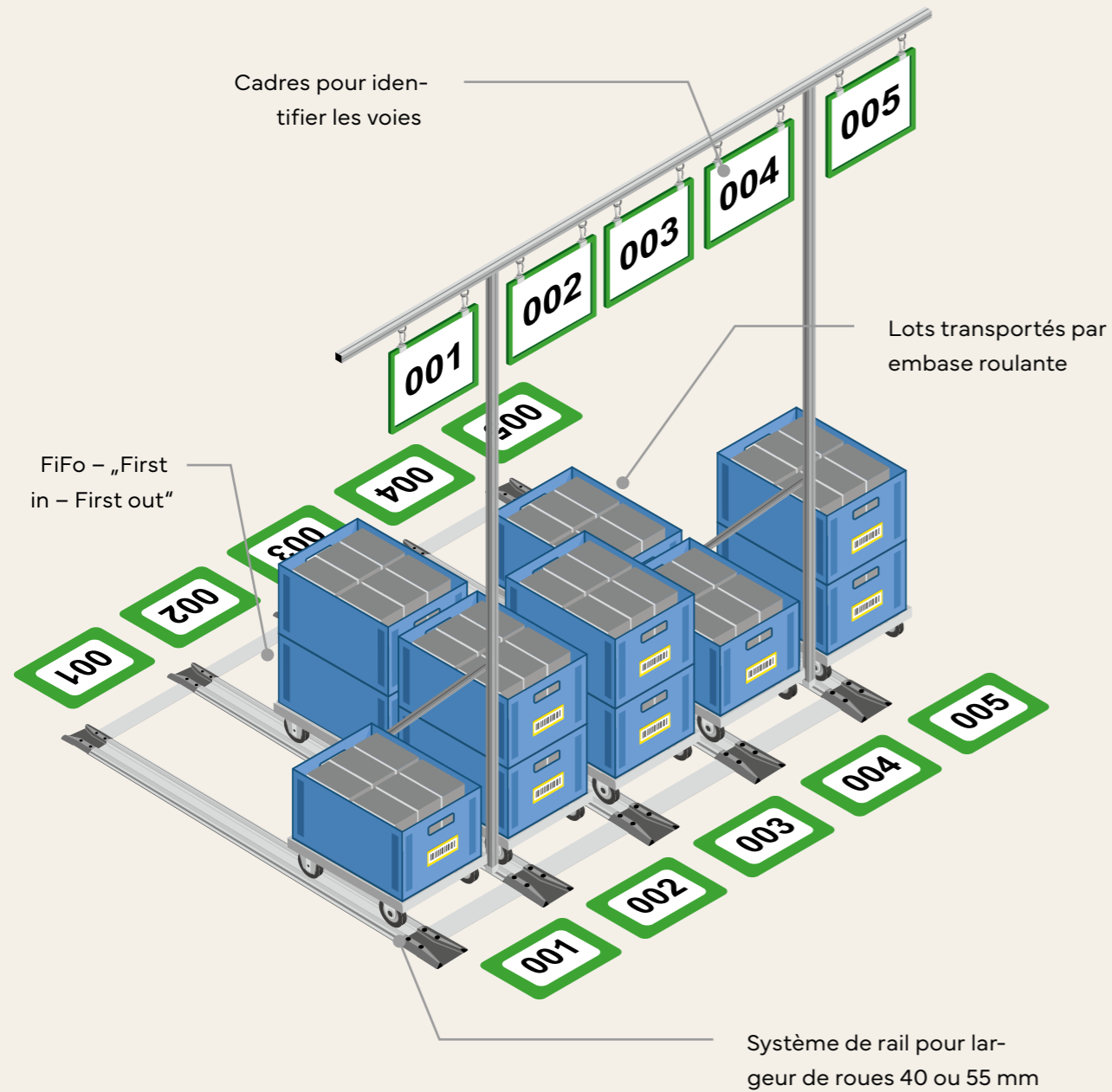

STOPPER
Empêche le déplacement des embases roulantes qui sont positionnés avec précision et ainsi économisent de l'espace sur le lieu de travail. Disponible en 2 hauteurs et différentes largeurs. Installation facile (autoadhésive).

Solution sur mesure

large assortiment d'accessoires

Système de rails FiFo-Monorail
Rails de guidage dans les dimensions 40 mm et 55 mm pour différentes largeurs de roue. Grâce à des longueurs et des largeurs flexibles, le système est extensible à volonté même après le montage. La signalisation standardisée des systèmes de gare garantit une attribution claire des unités roulantes.



Pour différentes largeurs de roues



Poste de travail ergonomique



Pour l'ordre et la propreté



FIFO-MONORAIL 40 MM – 5S

Une unité de vente est composée de :

- 5 rails Fifo-Monorail
- 10 embouts pour FiFo-Monorail
- 20 vis sans-tête
- 8 plaques de maintien pour FiFo-Monorail
- 32 écrous à douille

Système de rails pour roulettes jusqu'à 40 mm de largeur.

- les chariots rentrent facilement
- montage rapide et facile
- extensible dans la longueur et la largeur
- différentes largeurs des voies en fonction de la largeur du chariot



FiFo-Monorail, 40 mm – 5S		
Référence	Désignation	Largeur des voies (mm)
MONO-5S-1200	FiFo-Monorail Gare, 1200 mm	400
MONO-5S-1800	FiFo-Monorail Gare 1800 mm	400
MONO-5S-2400	FiFo-Monorail Gare 2400 mm	400
MONO-5SVB8-1200	FiFo-Monorail Gare 1200 mm	800
MONO-5SVB8-1800	FiFo-Monorail Gare 1800 mm	800
MONO-5SVB8-2400	FiFo-Monorail Gare 2400 mm	800



FIFO-MONORAIL 55 MM – 5S

Une unité de vente est composée de :

- 5 rails Fifo-Monorail
- 10 embouts pour FiFo-Monorail
- 20 vis sans-tête
- 8 plaques de maintien pour FiFo-Monorail
- 32 écrous à douille

Système de rails pour roulettes jusqu'à 55 mm de largeur.

- les chariots rentrent facilement
- montage rapide et facile
- extensible dans la longueur et la largeur
- différentes largeurs des voies en fonction de la largeur du chariot



FiFo-Monorail, 55 mm – 5S		
Référence	Désignation	Largeur des voies (mm)
MONO-5S-1200-55	FiFo-Monorail Gare, 1200 mm	400
MONO-5S-1800-55	FiFo-Monorail Gare, 1800 mm	400
MONO-5S-2400-55	FiFo-Monorail Gare, 2400 mm	400
MONO-5SVB8-1200-55	FiFo-Monorail Gare, 1200 mm	800
MONO-5SVB8-1800-55	FiFo-Monorail Gare, 1800 mm	800
MONO-5SVB8-2400-55	FiFo-Monorail Gare, 2400 mm	800



FIFO-MONORAIL DEMI-RAIL



Système de demi rail pour toute largeur de roue. Les roues peuvent être guidées sur un ou deux côtés des bords extérieurs. Doit être fixé au sol.

- Attribution claire du matériel
- Introduction facile des roues
- Montage rapide
- Extensible en longueur et en largeur



FiFo-Monorail, individuell

Référence	Descriptif	Désignation	Composition	Paquet
MONO-SP-1200-V	Demi Monorail	1200 mm	2 demi-rails, 6 équerres de fixation, matériel de fixation inclus	2 Demi-rails
MONO-SP-1800-V	Demi Monorail	1800 mm	2 demi-rails, 8 équerres de fixation, matériel de fixation inclus	2 Demi-rails
MONO-SP-2400-V	Demi Monorail	2400 mm	2 demi-rails, 10 équerres de fixation, matériel de fixation inclus	2 Demi-rails
MONO-SP-EK-V	Embouts	-	2 embouts gauches et 2 droites, matériel de fixation inclus	2 Gauches, 2 droits
MONO-HB	Equerre de fixation	-	2 équerres de fixations, matériel de fixation inclus	2 Unités



EOX-MONOMOVER



Plus d'efficacité pour votre gare FiFo : Identifier la consommation de pièces et automatiser vos gares.

La structure modulaire de l'unité MONOMOVER permet de transporter simultanément un nombre donné d'embase roulante. Ainsi, le système évolue dynamiquement avec vos besoins. Les bandes de poils intégrées transportent individuellement les embases roulantes d'un emplacement à un autre. La longueur de la voie est illimitée et également compatible avec les gares déjà existantes. Grâce à sa conception compacte, l'EOX-Monomover assure également un flux de marchandises automatique et transparent. Optez pour un système sûr, doté d'un noyau intelligent - vous gagnerez ainsi du temps et de l'argent !

- Cellules photoélectriques aux extrémités des modules
- Bande de poils en cuir synthétique
- Levage intégrable
- Longueur de voie illimitée



eOX-Monomover

Référence	Descriptif
EOX-MONOMOVER	Unité MONOMOVER



EOX-STATION



Digitaliser vos stations FIFO

Une station FiFo avec une extension numérique - voici la eOX-Station ! Connectez jusqu'à 120 voies numériquement à une unité de calcul centrale située directement à la station. Via cette passerelle eOX, vous pouvez configurer librement les différentes voies et attribuer par exemple différents groupes de voies. Des capteurs situés directement sur les voies détectent automatiquement lorsque les embases roulantes sont poussés dans une voie ou retirés d'une voie. Pratique : La technologie des capteurs correspond à des feux de signalisation situés au-dessus de la station. Rouge ou vert ? La couleur indique à vos employés dans quel état se trouve la voie ! Vous savez donc à tout

moment si les embases roulantes peuvent déjà être retirées ou si elles doivent encore rester dans la station.

- Une station FiFo classique, étendue numériquement
- Jusqu'à 120 voies peuvent être connectées entre elles
- Les capteurs enregistrent l'entrée et la sortie embases roulantes
- Sécurité élevée : le système fonctionne avec 24 V CC (courant continu)

eOX-Station

Référence	Descriptif
EOX-STATION	Gare digitale





FIFO-MONORAIL PORTIQUE D'IDENTIFICATION

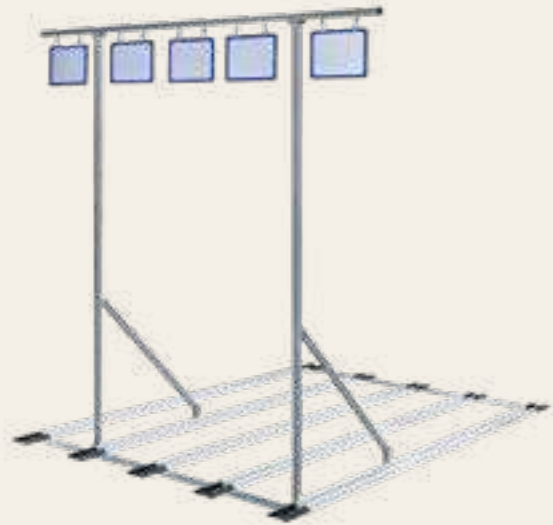

Une signalisation standardisée des systèmes de gares FIFO garantit une attribution claire des unités roulantes. Les erreurs de chargement peuvent être exclues, et le chargement et le déchargement sont nettement simplifiés.



Fifo Monorail, Portique d'identification

Référence	+ Code couleur	Descriptif	Paquet
MONO-SB5S	■ ■ ■ ■ ■ ■ ■ ■	Portique sur mesure avec cadres de signalétique	1 Unité



ACCESSOIRES FIFO-MONORAIL 40 MM



FiFo-Monorail Embouts, 40 mm

Référence	Paquet
MONO-EK	10 Unités

L'élément de base en forme de V Permet l'entrée et la sortie des embases roulantes. Les plaques de montage intégrées Permettent la connexion au système de rails monorail de 40 mm.



FiFo-Monorail Embouts HD, 40 mm

Référence
MONO-EK-HD-40

L'élément de base en forme de V, extrêmement robuste, Permet l'entrée et la sortie des embases roulantes. Les plaques de montage intégrées Permettent la connexion au système de rails monorail de 40 mm. Vendu à l'unité.



FiFo-Monorail Embouts, 40 mm élargi

Référence
MONO-EKGS-V2

L'embout écarté est utilisé du côté de chargement et facilite le remplissage de la gare monorail, en particulier avec des chargeurs volumineux/non standard. Avec protection d'impact intégrée, adapté à une largeur de rouleau jusqu'à 40 mm. Inclus 2 connecteurs vissés avec 8 vis sans tête.



FiFo-Monorail Rails, 40 mm

Référence	Désignation	Paquet
MONO-BP-1200	40 x 1200 mm	5 Unités
MONO-BP-1800	40 x 1800 mm	5 Unités
MONO-BP-2400	40 x 2400 mm	5 Unités

Système de rail pour le guidage des embases roulantes avec une largeur de roue allant jusqu'à 40 mm. Les rainures de 8 mm sur les deux côtés Permettent le montage supplémentaire de portique et Permettent par exemple une intégration dans les systèmes de poste de travail existants. Profilé en aluminium avec surface anodisée.



ACCESSOIRES FIFO-MONORAIL 55 MM



FiFo-Monorail Embouts, 55 mm

Référence	Paquet
MONO-BP-55-EK	10 Unités

L'élément de base en forme de V Permet l'entrée et la sortie des embases roulantes. Les plaques de montage intégrées Permettent la connexion au système de rails monorail de 55 mm.



FiFo-Monorail Embouts HD, 55 mm

Référence	Paquet
MONO-EK-HD-55	10 Unités

L'élément de base en forme de V, extrêmement robuste, Permet l'entrée et la sortie des embases roulantes. Les plaques de montage intégrées Permettent la connexion au système de rails monorail de 55 mm. Vendu à l'unité.



FiFo-Monorail Embouts, 55 mm, élargi

Référence	Paquet
MONO-BP-55-EKGS-V2	10 Unités

L'embout écarté est utilisé du côté de chargement et facilite le remplissage de la gare monorail, en particulier avec des chargeurs volumineux/non standard. Avec protection d'impact intégrée, adapté à une largeur de rouleau jusqu'à 55 mm. Inclus 2 connecteurs vissés avec 8 vis sans tête.



FiFo-Monorail Rails, 55 mm

Référence	Désignation	Paquet
MONO-BP-55-1200	55 x 1200 mm	5 Unités
MO-NO-BP-55-1800	55 x 1800 mm	5 Unités
MO-NO-BP-55-2400	55 x 2400 mm	5 Unités

Système de rail pour le guidage des embases roulantes avec une largeur de roue allant jusqu'à 55 mm. Les rainures de 8 mm sur les deux côtés Permettent le montage supplémentaire de portique et Permettent par exemple une intégration dans les systèmes de poste de travail existants. Profilé en aluminium avec surface anodisée.



FiFo-Monorail Protection

Référence	Paquet
MONO-EK-AS	1 Lot

Un solide angle en acier protège l'embout contre les chocs. Ensemble complet comprenant le matériel de fixation. 1 ensemble = protection contre les chocs gauche et droit, y compris 2 écrous à marteau et 2 vis à tête demi-ronde.



FiFo-Monorail Equerre de fixation

Référence	Paquet
MONO-HB	2 Unités

Equerre de fixation pour stabiliser/fixer les longs rails de monorail. Ensemble complet comprenant les éléments de fixation.



FiFo-Monorail Connecteur

Référence	Paquet
MONO-SV-100	10 Unités

Connecteurs à vis pour prolonger facilement les rails de monorail dans le système de rainures de 8 mm. Inclus 40 vis sans tête.



FiFo-Monorail Cache Rainure, 2000 mm

Référence	+ Code couleur	Paquet
MONO-NA-2000-	04 06 88	10 Unités

Les caches de rainure empêchent la saleté de pénétrer dans les rainures latérales. Faciles à installer, disponibles en 3 couleurs et adaptés aux salles blanches. Longueur : 2000 mm.

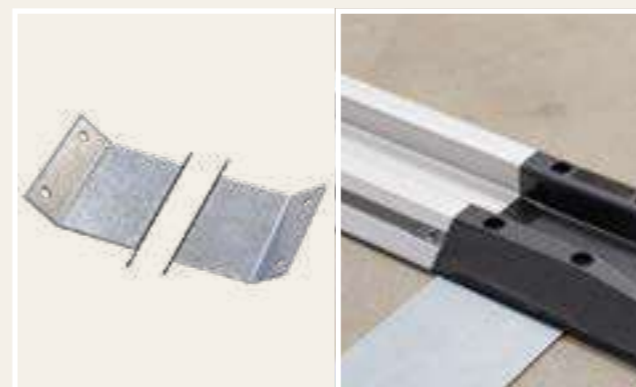

FiFo-Monorail-40 mm Plaques de maintien

Référence	Désignation	Paquet
MONO-VB-2	Pour chariots largeur 400 mm	2 Unités
MONO-VB-800	Pour chariots largeur 800	2 Unités

Plaque de maintien pour coupler des rails individuels côte à côte. Le montage se fait dans l'embout. Grâce au système modulaire, aucune fixation au sol n'est nécessaire. Convient pour le monorail, 40 mm. Ensemble complet comprenant le matériel de montage.



ACCESSOIRES POUR FIFO-MONORAIL 40 MM ET 55 MM

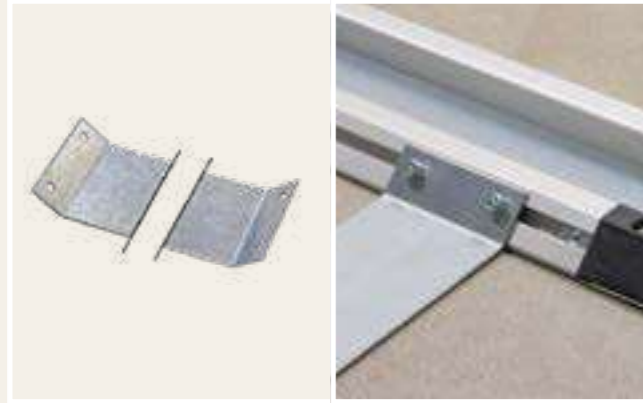

FiFo-Monorail-55 mm Plaque de maintien 45°

Référence	Désignation	Paquet
MONO-VB-W45D	400-mm-Blech für 55-mm-Spur	2 Unités
MONO-VB-800-W45D	800-mm-Blech für 55-mm-Spur	2 Unités



FiFo-Monorail-Frein

Référence

MONO-BBR-200

Le frein à brosse empêche le déplacement des embases roulantes, par exemple dans les zones de circulation ou de production. Ensemble complet comprenant le matériel de montage.



LiFo-Monorail-Stop

Référence

Référence	Désignation
MONO-STOP	40 mm
MONO-STOP-55	55 mm

Le STOP empêche l'avancé de l'embase roulante. Habituellement utilisé selon le principe LiFo (Last in - First out). Inclus 4 vis sans tête.

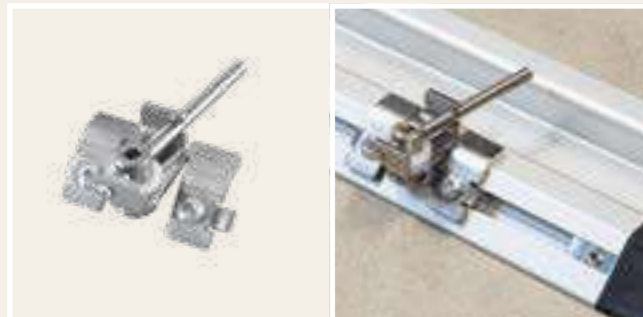

Monorail-Dispositif de blocage

Référence

MONO-RLS

Le dispositif de blocage de retour de monorail empêche les rouleaux de sol de revenir en arrière. Inclus 2 vis demi-rondes M6x12, 2 écrous à marteau M6.



FIFO POUR TOUTE LARGEUR DE ROUES



Grâce à sa flexibilité, ce système est utilisable pour pratiquement tous les supports de matériaux guidés par des roues.

- Convient à tous les diamètres de roulettes et largeurs de voies
- Montage facile
- Couleur du rail avec effet de signalisation

Grâce au double embout de guidage on peut intégrer un profilé en aluminium dans le rail de guidage permettant ainsi le montage de portes, étagères, main-courantes, etc.

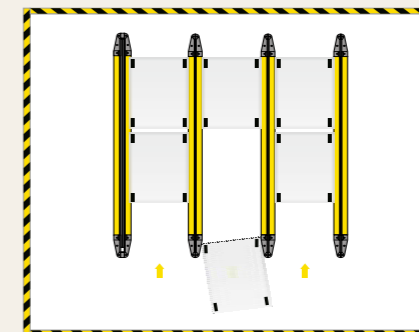
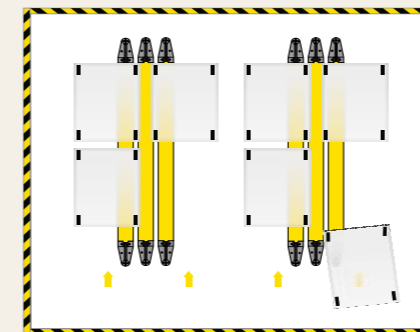



FIFO-SYSTÈME



Embouts gauche et droite, autocollant

Référence	Désignation	Longueur (mm)	Paquet
FIFO-EK-2L	Embout gauche	225	1 Unités
FIFO-EK-2R	Embout droite	225	1 Unités
FIFO-SCHR-K	Vis pour embouts, caches et connecteurs		20 Unités

- Permet de guider les roulettes
- 3 trous prépercés pour les vis



Double Embout autocollant

Référence	Désignation	Dimensions l x L (mm)	Paquet
FIFO-EK-1	Double embout	225 x 130	1 Unités
FIFO-SCHR-K	Vis pour embouts, caches et connecteurs		20 Unités

- Permet de guider les roulettes et d'intégrer un profilé alu 30 x 30 mm
- 6 trous prépercés pour les vis



Demi-rail de guidage

Référence	Désignation	Longueur (mm)
FIFO-BP-1200	Demi-rail de guidage	1200
FIFO-BP-1800	Demi-rail de guidage	1800
FIFO-BP-2400	Demi-rail de guidage	2400
FIFO-BP-3000	Demi-rail de guidage	3000

- autres longueurs jusqu'à max. 3000 mm sur demande - vendu à l'unité



Adaptateur

Référence	Longueur (mm)	Paquet
FIFO-ADAPTER	250	5 Unités

- Permet de joindre deux demi-rails ensemble



Caches d'extrémité gauche et droite

Référence	Désignation	Dimensions l x L x H (mm)	Paquet
FIFO-PAK-L	Cache d'extrémité gauche	45 x 50 x 30	10 Unités
FIFO-PAK-R	Cache d'extrémité droite	45 x 50 x 30	10 Unités
FIFO-SCHR-K	Vis pour embouts, caches et connecteurs		20 Unités



Connecteur pour demi-rail

Référence	Désignation	Dimensions l x L x H (mm)	Paquet
FIFO-PV	Connecteur pour demi-rail	45 x 50 x 30 mm	10 Unités
FIFO-SCHR-K	Vis pour embouts, caches et connecteurs		20 Unités

- fixation supplémentaire pour rails de grande longueur



Connecteur pour embouts

Référence	Désignation	Dimensions l x L x H (mm)	Paquet
FIFO-EKV	Connecteur pour embout	45 x 50 x 30 mm	10 Unités
FIFO-SCHR-K	Vis pour embouts, caches et connecteurs		20 Unités

- Permet de relier les embouts lors de l'utilisation des profilés 45 x 30 mm





RAIL PLAT POUR ZONE DE COMMISSIONEMENT



Profilé en PVC avec rainure intégrée pour guider facilement les rouleaux de sol.

- Auto-adhésif
- PVC robuste pour des utilisations intensives
- Couleur de signalisation : Jaune
- Roulettes disponible pour une utilisation avec le Flatrail



Rail plat pour zone de commissionement, autocollant

Référence	Descriptif	Dimensions l x L (mm)	Paquet
KN-FLAT-04	Rail plat	75 x 4	À la coupe
KN-FLAT-EK	Rail plat, embout		2 Unités



STOPPER ALUMINIUM



- Disponible en 2 hauteurs différentes et plusieurs largeurs:
- est autocollant
 - Permet un blocage simple et efficace des bases roulantes
 - est extrêmement résistant
 - est très facile à mettre en place
 - est de petite hauteur, pas de danger de trébucher

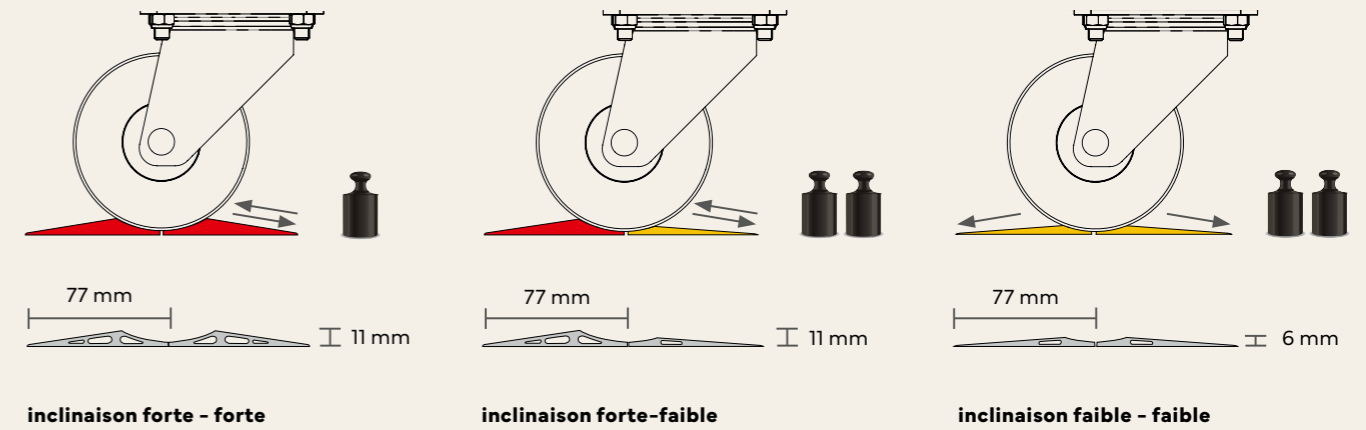



STOPPER ALUMINIUM



Rails en aluminium à inclinaison forte-forte

Référence	Désignation	Longueur (mm)	Paquet
PAB-400	Autocollant	400	2 Unités
PAB-800	Autocollant	800	2 Unités
PAB-1200	Autocollant	1200	2 Unités
PAB-2400	Autocollant	2400	2 Unités
PAB-400-V	A visser	400	2 Unités
PAB-800-V	A visser	800	2 Unités
PAB-1200-V	A visser	1200	2 Unités
PAB-2400-V	A visser	2400	2 Unités

- Stopper pour roulettes ayant un diamètre jusqu'à 100 mm



Rails en aluminium à inclinaison faible-forte

Référence	Désignation	Longueur (mm)	Paquet
PAB-FH-400	Autocollant	400	2 Unités
PAB-FH-800	Autocollant	800	2 Unités
PAB-FH-1200	Autocollant	1200	2 Unités
PAB-FH-2400	Autocollant	2400	2 Unités
PAB-FH-400-V	A visser	400	2 Unités
PAB-FH-800-V	A visser	800	2 Unités
PAB-FH-1200-V	A visser	1200	2 Unités
PAB-FH-2400-V	A visser	2400	2 Unités

- Stopper pour roulettes ayant un diamètre jusqu'à 100 mm
- 1 paquet = 2 rails, 1 pièce adaptatrice gauche, 1 pièce adaptatrice droite



Rails en aluminium à inclinaison faible-faible

Référence	Désignation	Longueur (mm)	Paquet
PAB-F-400	Autocollant	400	2 Unités
PAB-F-800	Autocollant	800	2 Unités
PAB-F-1200	Autocollant	1200	2 Unités
PAB-F-2400	Autocollant	2400	2 Unités
PAB-F-400-V	A visser	400	2 Unités
PAB-F-800-V	A visser	800	2 Unités
PAB-F-1200-V	A visser	1200	2 Unités
PAB-F-2400-V	A visser	2400	2 Unités

- Stopper pour roulettes ayant un diamètre jusqu'à 100 mm
- 1 paquet = 2 rails, 2 pièces adaptatrice gauche, 2 pièces adaptatrice droite



Stopper, pose de marquage

Référence	+ Code couleur	Largeur (mm)	Longueur du rouleau (m)
PAB-SERVICE-	SG BW GW RW SW	50	50



Embouts pour Stopper

Référence	Lot
PAB-EK1	4 quart

1 embout = 1 quart rond
- avec 2 trous pour le montage
- chevilles et vis en option pour renforcer la fixation



Raccord d'élargissement en aluminium

Référence	Désignation	Largeur (mm)	Largeur des roulettes (mm)	Paquet
PAB-ZW2	Raccord d'élargissement	20	101 - 150 mm	2 Unités
PAB-ZW3	Raccord d'élargissement	30	150 - 180 mm	2 Unités
PAB-ZW4	Raccord d'élargissement	40	A partir de 180 mm	2 Unités

- à utiliser pour chariots dont le diamètre des roulettes est supérieur à 100 mm



Pour des roues d'un diamètre jusqu'à 100 mm



Pour des roues d'un diamètre supérieur à 100 mm (avec pièce intermédiaire)



STOPPER PLASTIQUE

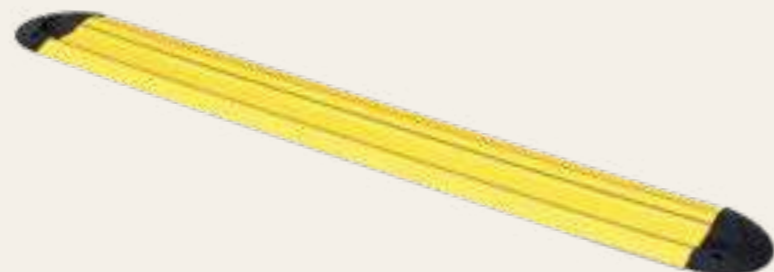

Les embases roulantes doivent être préparées de manière sécurisée et ordonnée en production et en logistique.

Le nouveau STOPPER KU est un outil simple pour positionner les chariots de manière compacte et les protéger contre le déplacement autonome sans freins.

- Charge maximale : 150 kg
- Utilisable simultanément pour différents diamètres de roulettes
- Prêt à l'emploi grâce à un adhésif industriel très adhérent
- Effet d'avertissement optique grâce à une couleur de signalisation
- Facile à raccourcir



STOPPER, Plastique

Référence	Désignation	Quantité minimale	Dimensions L x l (mm)
PAB-KU-400	Stopper plastique	5 Unités	400 x 135
PAB-KU-800	Stopper plastique	5 Unités	800 x 135
PAB-KU-1200	Stopper plastique	5 Unités	1200 x 135
PAB-KU-2400	Stopper plastique	5 Unités	2400 x 135
PAB-KU-EK	Embouts pour STOPPER plastique	5 Unités	11x135x67,5





SÉCU RITÉ

Un accident de travail a nécessairement de nombreuses conséquences. Outre la blessure d'un collaborateur, la production s'arrête, les marchandises commandées ne peuvent pas être livrées, les clients deviennent mécontents, réclament l'exécution du contrat ou, dans le pire des cas, résilient leur collaboration. Heureusement, vous pouvez atteindre le bien-être de vos employés et la sécurité de votre entreprise avec quelques moyens simples. Et bien sûr, vous les trouverez chez nous.



Gamme antidérapante

Marquage au sol antidérapant UniversalGrip
Marquage au sol antidérapant ProGrip
Marquage au sol antidérapant FlexGrip
Marquage au sol antidérapant NanoGrip
Marquage au sol antidérapant LongLifeGrip

Profilé de marche

Profilés de marche – Slim
Profilés de marche – Universal
Profilés de marche – Heavy Duty

Marquage phosphorescent

Bandes de marquage au sol phosphorescente

Panneaux de sécurité et de signalisation

Panneaux de secours
Panneaux angulaires et en forme de drapeau
Panneaux de sécurité incendie et panneaux angulaires
Panneaux de signalisation
Pictogrammes
Demi et quart de cercle 900 mm
Bandes de marquage au sol LongLife zèbrées

Impression personnalisée

Marquage d'avertissement

Bande de marquage au sol LongLife en toile

A

La sécurité implique la même chose que les processus de travail efficaces : la prise de conscience. Vos employés doivent être conscients des risques potentiels, même dans l'agitation quotidienne du travail et malgré leur concentration sur leurs tâches. Il s'agit donc aussi de communication visuelle, et vous êtes entre de bonnes mains chez nous.

Nous avons considérablement élargi notre gamme dans ce domaine central. Des rouleaux antidérapants haute résistance et durables qui préviennent les chutes aux panneaux de signalisation bien visibles, vous trouverez

chez nous des solutions efficaces pour minimiser les risques d'accidents et de blessures sur le lieu de travail.

Nous avons mis à profit notre expérience avec diverses entreprises de différentes industries pour vous offrir une large gamme de solutions qui couvrent pratiquement toutes les zones à risques et qui ont fait leurs preuves dans la vie quotidienne de l'entreprise. Et si jamais vous avez besoin de quelque chose que vous ne trouvez pas - il suffit de nous contacter. Ensemble, nous trouverons une solution.



GAMME ANTIDÉRAPANTE

Sur les pages suivantes, vous trouverez les solutions antidérapantes adaptées qui contribuent à prévenir les accidents et les chutes sur le lieu de travail et dans d'autres domaines. Les trébuchements, les chutes et les glissades sont parmi les principales causes d'accidents dans les entreprises. Les sols devraient donc être équipés d'une surface antidérapante. Cela est précisé dans la norme ASR A1.5. Les bandes antidérapantes sont divisées en 5 classes R, R9 décrivant le plus bas niveau d'adhérence et R13 le plus élevé.

Nos bandes antidérapantes ont été soigneusement conçues pour rendre les surfaces glissantes plus sûres et garantir la sécurité de vos employés et de vos clients. Que ce soit pour des fréquences de passage élevées, des surfaces rugueuses ou des salles blanches, vous trouverez ici les produits adWaptés. Ils se distinguent par leur fiabilité, leur durabilité et leur facilité d'utilisation. Créez un environnement antidérapant avec nos bandes antidérapantes et contribuez à réduire les accidents et à promouvoir la sécurité de toutes les parties prenantes.

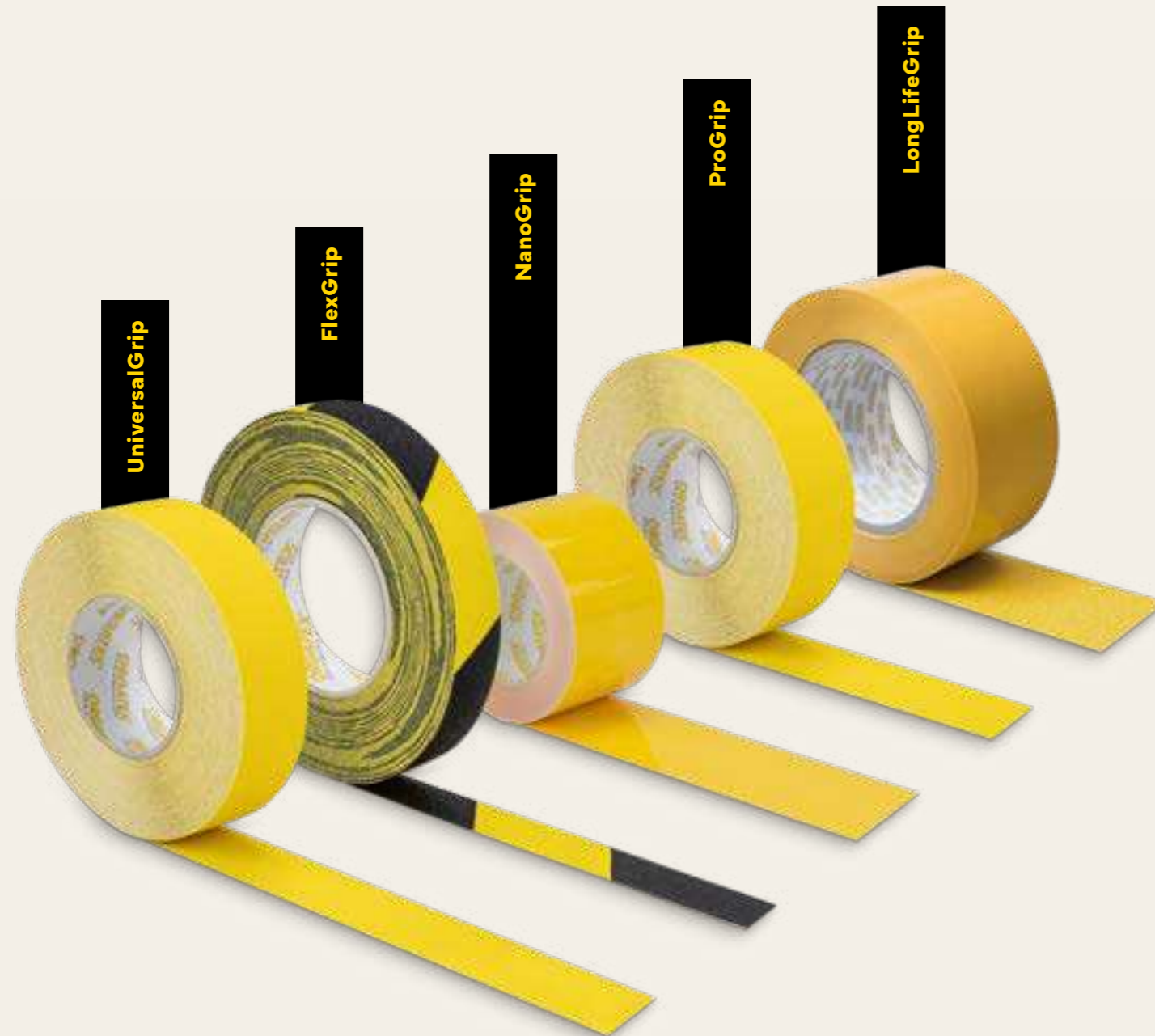

Descriptif	Bande antidérapante UniversalGrip	Bande antidérapante FlexGrip	Bande antidérapante NanoGrip	Bande antidérapante ProGrip	Bande antidérapante LongLifeGrip
Classe d'adhérence	R13	R13	R10	R13	R11
Colle	Acrylate	Acrylate	Acrylate	Acrylate	Caoutchouc synthétique
Surface	Rugueuse	Rugueuse	Fine	Très rugueuse	Medium
Utilisation	Intérieur	Intérieur	Intérieur	Intérieur	Intérieur/extérieur
Caractéristiques	Grande variété de couleurs, polyvalent	Flexible	Non abrasif, facile à nettoyer	Surface épaisse et grossière	Résistant à l'usure, adhérence forte
Application	Moyenne à forte sollicitation	Surfaces irrégulières et tôles à nervures	Hygiène et zones blanches	Sollicitation élevée, forte saleté	Surfaces rugueuses en extérieur
Largeur (mm)	50, 75, 100	50, 75	50, 75, 100	50,75,100	50, 75, 100
Nombre de couleurs	15	3	8	2	7
Longueur du rouleau (m)	18	18	10	18	25

Application*	Bande antidérapante UniversalGrip	Bande antidérapante FlexGrip	Bande antidérapante NanoGrip	Bande antidérapante ProGrip	Bande antidérapante LongLifeGrip
Entrées			-		
Escaliers			-		-
Rampes			-		-
Trottoirs			-		
Surfaces rugueuses	-		-	-	
Surfaces métalliques					
Bâtiments publics			-		
Sols d'atelier			-		
Zones de production			-		
Salles blanches et alimentaires	-	-		-	-
Tôles striées	-		-	-	-
Zones extérieures	-	-	-	-	

*Il s'agit d'exemples et de recommandations. Si vous avez besoin d'aide pour interpréter ou appliquer les exigences de l'ASR, n'hésitez pas à nous contacter.
2 points : bon / 3 points : excellent / Trait : inadapte



UNIVERSALGRIP MARQUAGE AU SOL ANTIDÉRAPANT



Le UniversalGrip est la solution parfaite pour tous ceux qui recherchent une protection antidérapante efficace. Avec une large gamme d'options de couleurs, il s'adapte facilement à tout environnement et peut donc être utilisé pour marquer les zones à risque. Grâce à sa haute classe de résistance au glissement R13, la bande offre une adhérence fiable sur différentes surfaces et réduit considérablement le risque de trébuchement.

Conçu pour une utilisation moyenne à élevée, ce rouleau antidérapant est idéal pour les zones très fréquentées telles que les escaliers, les rampes, les chemins de passage et les zones de production. Sa constitution résistante garantit des performances durables, même dans des conditions difficiles.

- Résistance au glissement R13
- Pour une utilisation moyenne à élevée
- Large choix de couleurs
- Largeurs personnalisées disponibles
- Convient aux sols lisses en intérieur

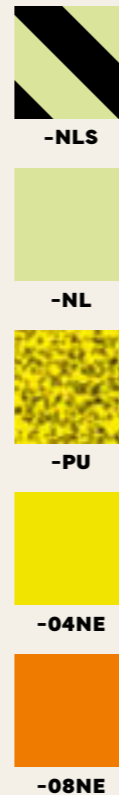

Marquage au sol antidérapant UniversalGrip 18 m

Référence	Code couleur
LGSV50-UN	-01 -02 -03 -04 -04NE -05 -06 -07 -08NE -09 -88 -NL -NLS -PU -SG
LGSV75-UN	-01 -02 -03 -04 -04NE -05 -06 -07 -08NE -09 -88 -NL -NLS -PU -SG
LGSV100-UN	-01 -02 -03 -04 -04NE -05 -06 -07 -08NE -09 -88 -NL -NLS -PU -SG

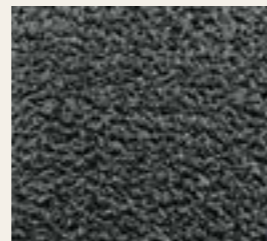

PROGRIP MARQUAGE AU SOL ANTIDÉRAPANT



Le ProGrip est notre bande antidérapante conçue pour les zones de grand passage nécessitant une protection antidérapante fiable. Avec sa structure de surface robuste et grossière, la bande offre une adhérence exceptionnelle, même dans des conditions difficiles. Que ce soit dans des zones de production très fréquentées, des entrepôts ou des espaces publics - cette bande gère facilement une utilisation intensive tout en restant extrêmement résistante à la saleté et à l'usure.

Grâce à sa classe de résistance au glissement R13, notre bande antidérapante réduit considérablement le risque de chute et assure la sécurité de vos employés et visiteurs.

- Résistance au glissement R13
- Idéal pour une utilisation fréquente avec un degré élevé de saleté
- Convient aux sols lisses en intérieur



Marquage au sol antidérapant ProGrip, 18 m

Référence	Code couleur
LGSV50-P	-04 -06
LGSV75-P	-04 -06
LGSV100-P	-04 -06





FLEXGRIP

MARQUAGE AU SOL ANTIDÉRAPANT



Le FlexGrip est la solution parfaite pour une utilisation sur des surfaces irrégulières et rugueuses. Grâce à sa couche d'aluminium adaptable, il adhère parfaitement aux surfaces texturées telles que les tôles striées et les escaliers sans perdre en adhérence. Avec un revêtement de classe de résistance au glissement R13, la bande offre une sécurité antidérapante fiable, même dans des conditions difficiles.

Que ce soit dans les installations industrielles, les entrepôts, les chantiers de construction ou d'autres environnements difficiles - notre bande antidérapante offre une solution de sécurité efficace, facile à utiliser et offrant une protection à long terme contre les accidents.

- Résistance au glissement R13
- Spécialement conçu pour les surfaces irrégulières
- Excellent ajustement sur les tôles striées
- Convient pour une utilisation en intérieur



Marquage au sol antidérapant FlexGrip, 18 m

Référence	Code couleur		
	—	—	—
LGSV50-FX	-04	-06	-SG
LGSV75-FX	-04	-06	-SG



NANOGRIP

MARQUAGE AU SOL ANTIDÉRAPANT



Le NanoGrip a été spécifiquement conçu pour une utilisation dans les salles blanches et répond aux exigences les plus strictes en matière de propreté et de sécurité. Avec sa couche non abrasive, il offre également une excellente résistance au glissement (classe R10). Grâce à sa conception extra mince mais résistante à la déchirure, il s'intègre parfaitement dans l'environnement de la salle blanche. Le nettoyage de la bande antidérapante est extrêmement simple, ce qui maintient la propreté et la norme hygiénique de la salle blanche.

Avec cette bande antidérapante, vous créez un environnement de travail sûr et réduisez considérablement le risque de chutes et d'accidents dans votre salle blanche.

- Pour les zones hygiéniques, alimentaires et de salle blanche
- Facile à nettoyer, extra mince et résistant à la déchirure
- Résistance au glissement R10
- Large gamme de couleurs et personnalisable
- Convient pour les sols lisses en intérieur



Marquage au sol antidérapant NanoGrip, 10 m

Référence	Code couleur								
	—	—	—	—	—	—	—	—	—
LGSV50-N	-01	-02	-04	-05	-07	-NL	-RW	-SG	
LGSV75-N	-01	-02	-04	-05	-07	-NL	-RW	-SG	
LGSV100-N	-01	-02	-04	-05	-07	-NL	-RW	-SG	





GRIP MARQUAGE AU SOL LONGLIFE



Marquage au sol résistant

Évitez les tracas liés à la peinture des sols ! Avec le LongLifeGrip à effet antidérapant, vous pouvez créer facilement et rapidement des marquages au sol durables. La surface antidérapante et rétro réfléchissante convient aux espaces intérieurs et extérieurs. De plus, le bande de marquage au sol extra fort adhère aux surfaces telles que le béton, les carreaux et l'asphalte. Grâce à son adhérence permanente, il peut également être parcouru et constitue ainsi une solution sûre pour une utilisation dans votre entrepôt. Marquez intelligemment et immédiatement !

- Convient aux sols lisses et structurés
- Pour les espaces intérieurs et extérieurs
- Résistant et auto-adhésif
- Antidérapant et rétro réfléchissant
- Applicable en extérieur avec l'apprêt LongLife
- Résistant à l'usure
- Convient à différentes surfaces
- Prêt à être parcouru immédiatement



LongLife Bande Grip

Descriptif	Largeur (mm)	Référence	+ Code couleur	Longueur du rouleau (m)
			■ ■ ■ ■ ■ ■ ■ ■	
Bande	50	LGGRI50-	01 02 04 05 06 07 SG	25
Bande	75	LGGRI75-	01 02 04 05 06 07 SG	25
Bande	100	LGGRI100-	01 02 04 05 06 07 SG	25



PROFILÉ DE MARCHÉ

Nos profilés de marches d'escalier augmentent la visibilité et donc la sécurité au niveau des bords des marches. Grâce aux revêtements antidérapants classés R13, la sécurité de la marche est renforcée. Trois versions sont disponibles en fonction de l'utilisation et des exigences. En production, où l'agitation est souvent présente, la sécurité des employés est primordiale. Nos profilés de bords de marches d'escalier avec revêtement antidérapant offrent une prise sûre sur les marches d'escalier et garantissent que les surfaces glissantes ne représentent plus de risque.

Nous proposons une large gamme de profilés de bords de marches d'escalier spécialement conçus pour différentes fréquences d'utilisation. Que ce soit pour une utilisation légère dans les bureaux ou une utilisation intensive dans les halls d'usine, vous trouverez chez nous le profilé adapté à vos besoins.

Un autre avantage de nos profilés de bords de marches d'escalier est leur disponibilité dans des revêtements antidérapants de différentes couleurs. Cela contribue non seulement à une meilleure visibilité et orientation, mais offre également la possibilité d'adapter la couleur des profilés à l'environnement ou de marquer des zones spécifiques.

Le montage de nos profilés de bords de marches d'escalier est simple et facile. Ils adhèrent fermement aux marches d'escalier et offrent une solution durable à vos besoins en matière de sécurité.

Protégez vos employés contre les accidents éventuels et assurez-vous d'un environnement de travail sécurisé dans votre production et sur vos escaliers.





PROFILÉ DE MARCHE SLIM

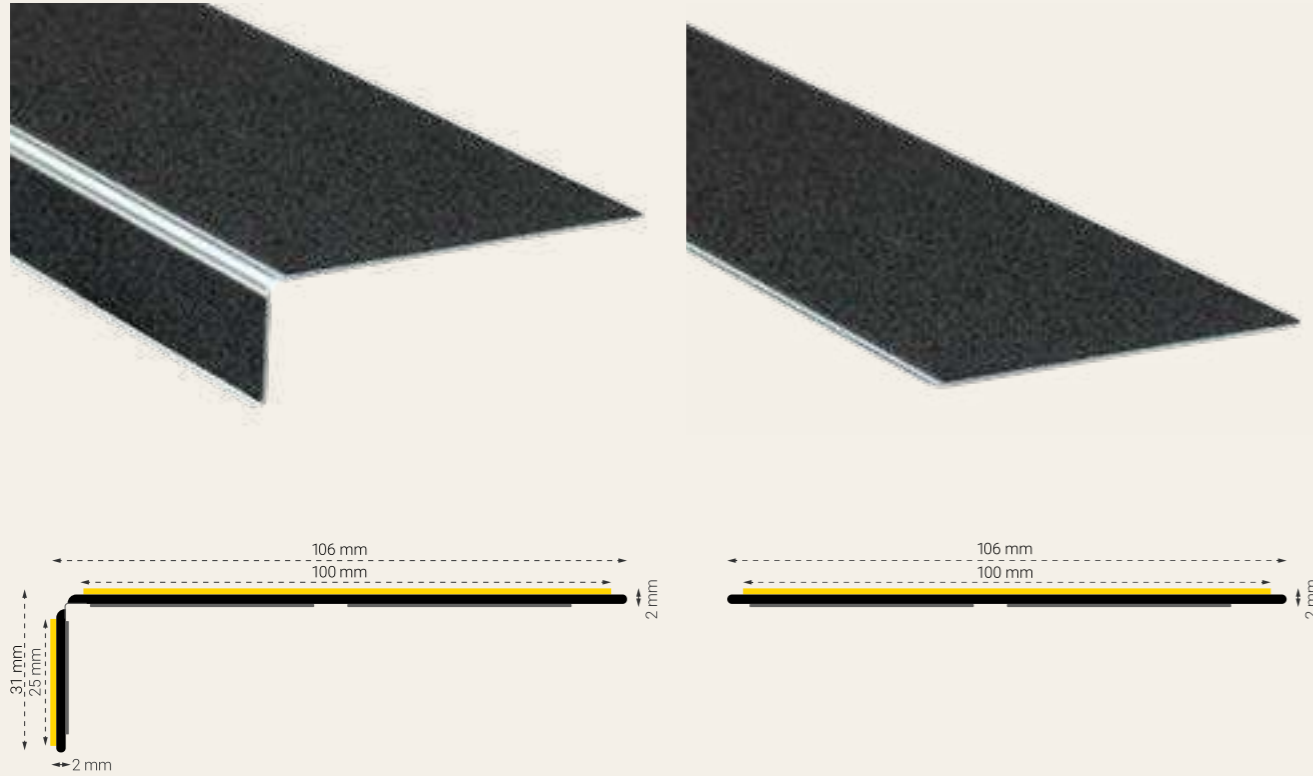

La version Slim de ce profilé associe les avantages d'une meilleure sécurité de marche à un design discret. Ainsi, des espaces publics tels que le hall d'entrée peuvent être équipés. Le plus haut niveau de résistance au glissement R13 offre également une sécurité dans divers domaines de production, même en cas de fréquence de passage élevée. Des surfaces de différentes couleurs assurent une visibilité garantie. Choisissez parmi 3 longueurs pour sécuriser efficacement votre zone d'escalier. Une version en plaque antidérapante est également disponible.

- Classe de résistance au glissement R13
- Pour usage intérieur
- Résistant à l'usure et sécurisé, même en cas de fréquentation élevée
- Collage ou vissage (perçage Ø 5mm)
- Aluminium composite
- Autres couleurs sur demande

Profilé de marche Slim

Descriptif	Largeur (mm)	Référence	+ Code couleur					
			06	SG	NLS	NLS2	NLAS	
Profilé de marche Slim	600	TKPLD600-	PU	06	SG	NLS	NLS2	NLAS
Profilé de marche Slim	800	TKPLD800-	PU	06	SG	NLS	NLS2	NLAS
Profilé de marche Slim	1000	TKPLD1000-	PU	06	SG	NLS	NLS2	NLAS
Profilé de marche Slim Plate	600	TKPLD600-V2-	PU	06	SG	NLS	-	NLAS
Profilé de marche Slim Plate	800	TKPLD800-V2-	PU	06	SG	NLS	-	NLAS
Profilé de marche Slim Plate	1000	TKPLD1000-V2-	PU	06	SG	NLS	-	NLAS

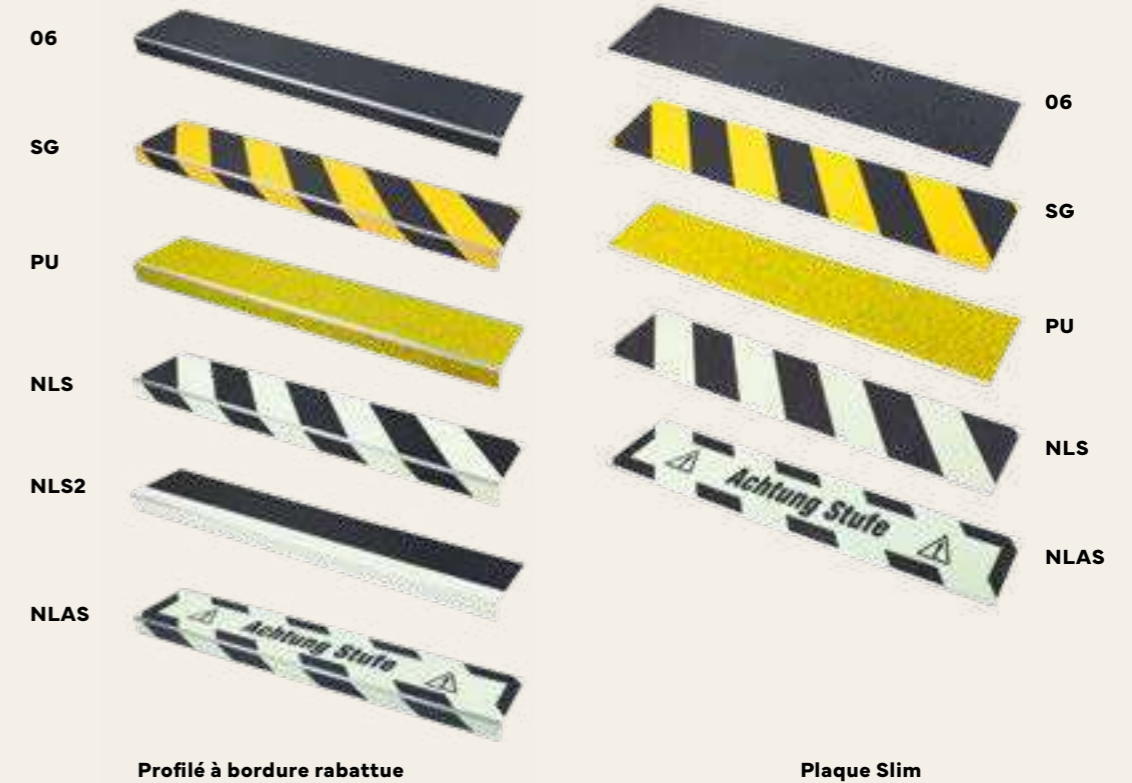



PROFILÉ DE MARCHE UNIVERSAL

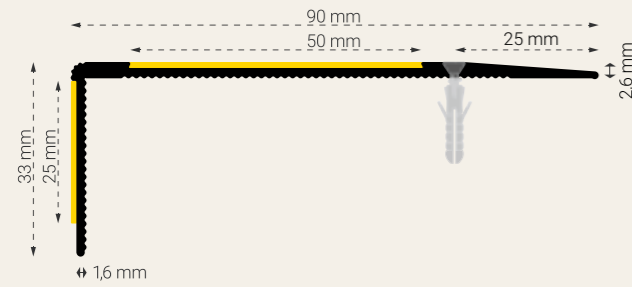

Le profilé dans sa version universelle est notre solution polyvalente parmi les profilés de marche. Le profilé en aluminium de 2,6 mm d'épaisseur est résistant à l'usure même en cas d'utilisation intense et assure une adhérence avec une classe de glissance R13. Le produit peut être utilisé à l'intérieur et à l'extérieur et est fixé par des vis. Les marches cassées et les bords usés peuvent être facilement dissimulés et les dommages camouflés. Des surfaces de différentes couleurs garantissent une visibilité optimale. Choisissez également parmi 3 longueurs pour sécuriser votre zone d'escalier de manière optimale.

- Résistance au glissement R13
- Pour usage intérieur et extérieur
- Résistant à l'usure et antidérapant, même en cas d'utilisation intense
- Collage ou vissage (diamètre de perçage : Ø 5,5 mm)
- Aluminium
- Autres couleurs disponibles sur demande



Profilé de marche Universel

Descriptif	Largeur (mm)	Référence	+ Code couleur			
			06	SG	NLS	
Profilé de marche Universel	600	TKPUN600-	PU	06	SG	NLS
Profilé de marche Universel	800	TKPUN800-	PU	06	SG	NLS
Profilé de marche Universel	1000	TKPUN1000-	PU	06	SG	NLS

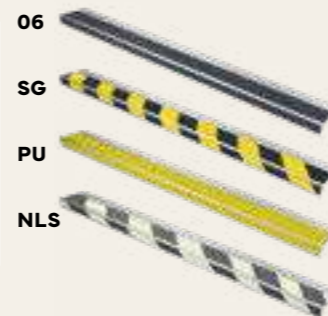

PROFILÉ DE MARCHE HEAVY DUTY

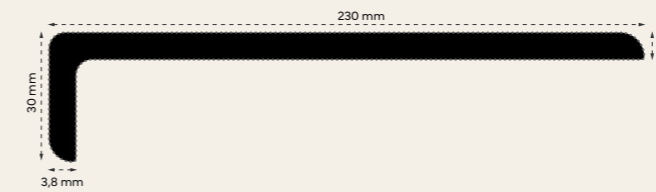

Le profilé dans sa version Heavy-Duty est extrêmement résistant à l'usure et convient aux fréquences élevées. Le profilé en GFK (matériau composite renforcé de fibres de verre) de 3,8 mm d'épaisseur présente une granulométrie d'alumine scellée et assure une adhérence avec une classe de glissance R13. Le produit peut être utilisé à l'intérieur et à l'extérieur et est fixé par des vis ou un adhésif de montage. Les marches cassées et les bords usés peuvent être facilement dissimulés et les dommages camouflés. Avec les accessoires appropriés, les profilés peuvent également être installés sur des escaliers en grille. Choisissez également parmi 3 longueurs pour sécuriser votre zone d'escalier de manière optimale.

- Résistance au glissement R13
- Pour usage intérieur et extérieur
- Résistant à l'usure et antidérapant, même en cas d'utilisation intense
- Collage ou vissage
- Matériau composite renforcé de fibres de verre



Profilé de marche Heavy Duty

Descriptif	Largeur (mm)	Référence	+ Code couleur	
			06	SG
Profilé de marche Heavy Duty	600	TKPHD600-	06	SG
Profilé de marche Heavy Duty	800	TKPHD800-	06	SG
Profilé de marche Heavy Duty	1000	TKPHD1000-	06	SG
Pince à ressort pliable pour le montage		TKP-FD		





MARQUAGE AU SOL PHOSPHORESCENT

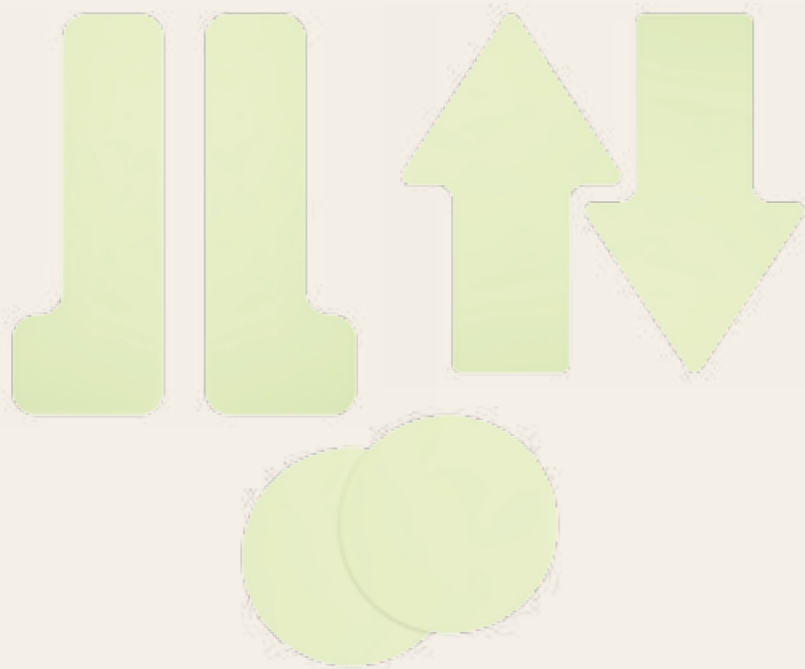

Assurez à vos employés un cheminement sûr vers les sorties de secours et les voies d'évacuation même dans l'obscurité. Nos bandes et découpes se distinguent par un matériau résistant et durable. Les produits bénéficient d'une densité lumineuse extra élevée de 200/25 mcd/m² selon la norme DIN 67510 (Classe C). De plus, des impressions telles que des flèches ou des indications de direction assurent un guidage sans équivoque dans des environnements sombres. La version intégrée combine une signalisation colorée en lumière et des effets phosphorescents dans l'obscurité.

- Classe lumineuse C
- Densité lumineuse 200/25 mcd/m²
- Résistant
- Pour les espaces intérieurs

ORGATEX® Safety, phosphorescent

Descriptif	Largeur (mm)	Référence	Paquet
Flèche	90	LGPF-NL	10 Unités
Point	50	LGR-50-P-NL	10 Unités
Point	75	LGR-75-P-NL	10 Unités
Angle pour escaliers	37	LG-37-L-NL	5 Unités
Angle pour escaliers	47	LG-47-L-NL	5 Unités
Rond avec flèche	90	LGN-90-PP	20





BANDES PHOSPHORESCENTES



Assurez à vos employés un cheminement sûr vers les sorties de secours et les voies d'évacuation même dans l'obscurité. Nos bandes et découpes se distinguent par un matériau résistant et durable. Les produits bénéficient d'une densité lumineuse extra élevée de 200/25 mcd/m² selon la norme DIN 67510 (Classe C). De plus, des impressions telles que des flèches ou des indications de direction assurent un guidage sans équivoque dans des environnements sombres. La version intégrée combine une signalisation colorée en lumière et des effets phosphorescents dans l'obscurité.

- Classe lumineuse C
- Densité lumineuse 200/25 mcd/m²
- Résistant
- Pour les espaces intérieurs

Bandes phosphorescentes

Descriptif	Largeur (mm)	Référence	+ Code couleur								Longueur du rouleau (m)
			■	■	■	■	■	■	■	■	
Bande phosphorescente	50	LGNL50									10
Bande phosphorescente	75	LGNL75									10
Issue de secours à droite	50	LGNL50-FW-R									10
Issue de secours à droite	75	LGNL75-FW-R									10
Issue de secours à gauche	50	LGNL50-FW-L									10
Issue de secours à gauche	75	LGNL75-FW-L									10
Flèche directionnelle	50	LGNL50-PF									10
Flèche directionnelle	75	LGNL75-PF									10
Bandes lumineuses intégrées	50	LGNL50-	01	02	04	05	07	08			10
Bandes lumineuses intégrées	75	LGNL75-	01	02	04	05	07	08			10

Bandes antidérapantes phosphorescentes

UniversalGrip, phosphorescent	50	LGSV50-UN-								NL	18
UniversalGrip, phosphorescent	75	LGSV75-UN-								NL	18
UniversalGrip, phosphorescent	100	LGSV100-UN-								NL	18
UniversalGrip, phosphorescent, hachuré	50	LGSV50-UN-								NLS	18
UniversalGrip, phosphorescent, hachuré	75	LGSV75-UN-								NLS	18
UniversalGrip, phosphorescent, hachuré	100	LGSV100-UN-								NLS	18
NanoGrip, phosphorescent	50	LGSV50-N-								NL	10
NanoGrip, phosphorescent	75	LGSV75-N-								NL	10
NanoGrip, phosphorescent	100	LGSV100-N-								NL	10

Pour plus d'informations sur les bandes antidérapantes phosphorescentes, veuillez consulter les pages produits correspondantes.



PANNEAUX DE SÉCURITÉ ET DE SIGNALISATION

Les panneaux de sécurité et de signalisation - des messages clairs pour un environnement sûr.

Nos panneaux sont classés en classe lumineuse C avec une densité lumineuse de 200/25 mcd/m², garantissant ainsi une bonne visibilité même dans des conditions de faible luminosité.

Nous proposons différentes tailles pour nous assurer que vous trouviez le panneau de sécurité et de signalisation adapté à vos besoins. Que ce soit de petits panneaux d'avertissement pour les bureaux ou de grands panneaux de sécurité pour les installations industrielles, nous avons les solutions adaptées pour vous.

Nos panneaux sont disponibles avec une variété de symboles permettant une communication claire et universelle. Des avertissements aux symboles de protection contre l'incendie en passant par les réglementations de sécurité, nos panneaux soutiennent une culture de sécurité efficace dans votre entreprise.

De plus, nous vous offrons la possibilité de personnalisation. Personnalisez vos panneaux avec des instructions spécifiques ou d'autres informations pertinentes pour créer des solutions sur mesure pour votre entreprise.





PANNEAUX DE SECOURS

Guidage sûr de vos employés vers les sorties de secours et les voies d'évacuation. Nos panneaux se distinguent par un matériau résistant et durable. Les produits offrent une densité lumineuse extraordinairement élevée de 200/25 mcd/m² selon la norme DIN 67510 (Classe C). Des fabrications personnalisées peuvent être réalisées selon vos besoins. Les panneaux d'angle et en forme de drapeau assurent également une visibilité nécessaire dans les pièces allongées.

- Classe lumineuse C
- Densité lumineuse 200/25 mcd/m²
- Large gamme de symboles
- Formats différents
- Matériau plastique résistant
- Impression personnalisée

RT-Schild-400- 140 x 400 mm

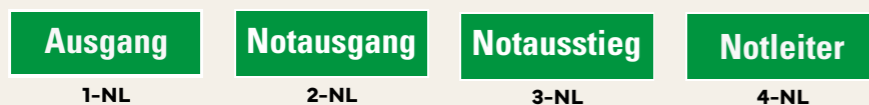

RT-Schild-300- 150 x 300 mm

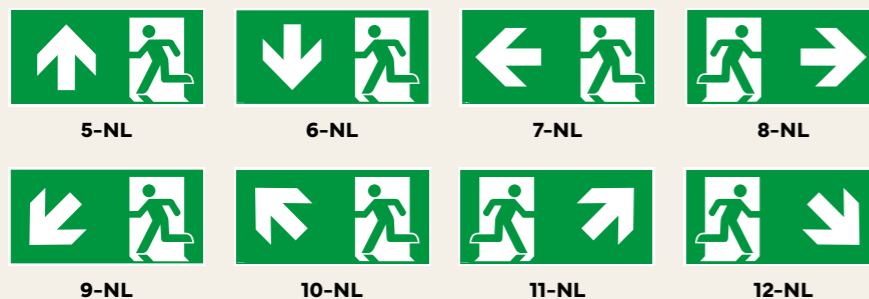

RT-Schild-200- 200 x 200 mm



Accessoires pour le montage



Ruban adhésif en mousse double face

Pour fixation et montage
Référence
PE-SCHAUM



PANNEAUX ANGULAIRES ET EN FORME DE DRAPEAU

Les panneaux angulaires et en forme de drapeau assurent également une visibilité nécessaire dans les pièces allongées. Dans le cas des panneaux en forme de drapeau, combinez la plaque vierge avec nos films phosphorescents. Cela vous permet de déterminer librement la position du panneau sur le mur.

- Classe lumineuse C
- Densité lumineuse 200/25 mcd/m²
- Large gamme de symboles
- Formats différents
- Matériau plastique résistant
- Impression personnalisée

RTf-Schild-300-

150 x 300 mm

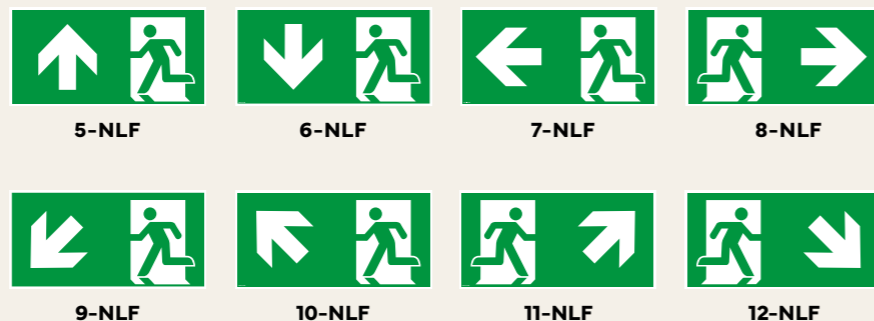

RTW-Schild-200-

200 x 200mm

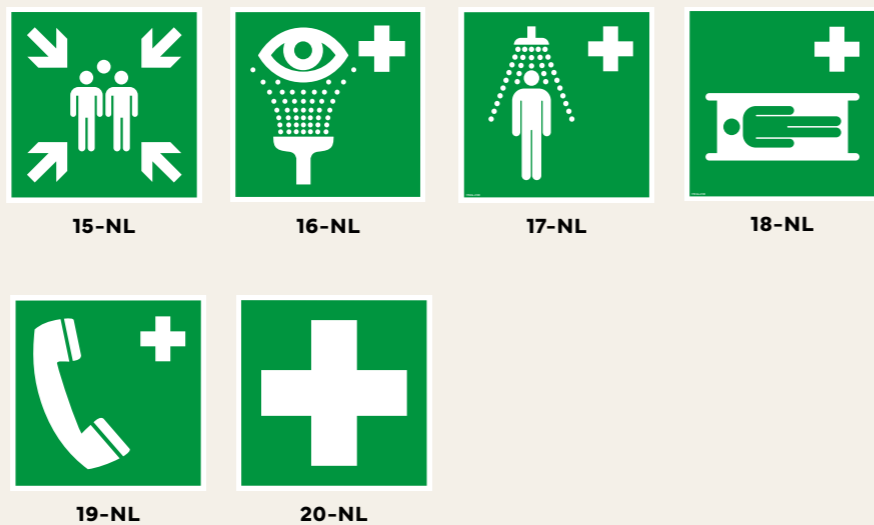

Accessoires pour le montage



Ruban adhésif en mousse double face

Pour fixation et montage
Référence
PE-SCHAUM



PANNEAUX DE SÉCURITÉ INCENDIE ET PANNEAUX ANGULAIRES

Guidez vos employés en toute sécurité vers les issues de secours et les voies d'évacuation. Nos panneaux se distinguent par leur matériau robuste et durable. Les produits ont une densité lumineuse supplémentaire de 200/25 mcd/m² selon la norme DIN 67510 (Classe C). Des fabrications sur mesure peuvent être réalisées selon vos souhaits. Les panneaux angulaires et en forme de drapeau assurent également une visibilité nécessaire dans les pièces allongées.

- Classe lumineuse C
- Densité lumineuse 200/25 mcd/m²
- Large gamme de symboles
- Formats différents
- Matériau plastique résistant
- Impression personnalisée

BS-SCHILD-297- 105 x 297 mm

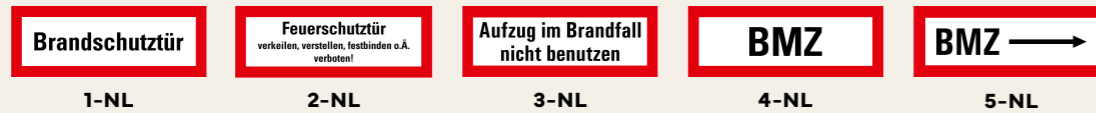

BS-SCHILD-200- 200 x 200 mm



BSW-SCHILD-200- 200x 200 mm



Accessoires pour le montage



Ruban adhésif en mousse double face

Pour fixation et montage
Référence
PE-SCHAUM



PANNEAUX DE SIGNALISATION

Prévenez les risques pour vos employés grâce à des panneaux de signalisation. Des indications claires assurent le bon comportement dans l'environnement de production. Nos panneaux se distinguent par leur matériau robuste et durable. Des fabrications sur mesure peuvent être réalisées selon vos souhaits.

- Large gamme de symboles
- Formats différents
- Matériau plastique résistant
- Impression personnalisée

HW-SCHILD-300- 200 x 300 mm

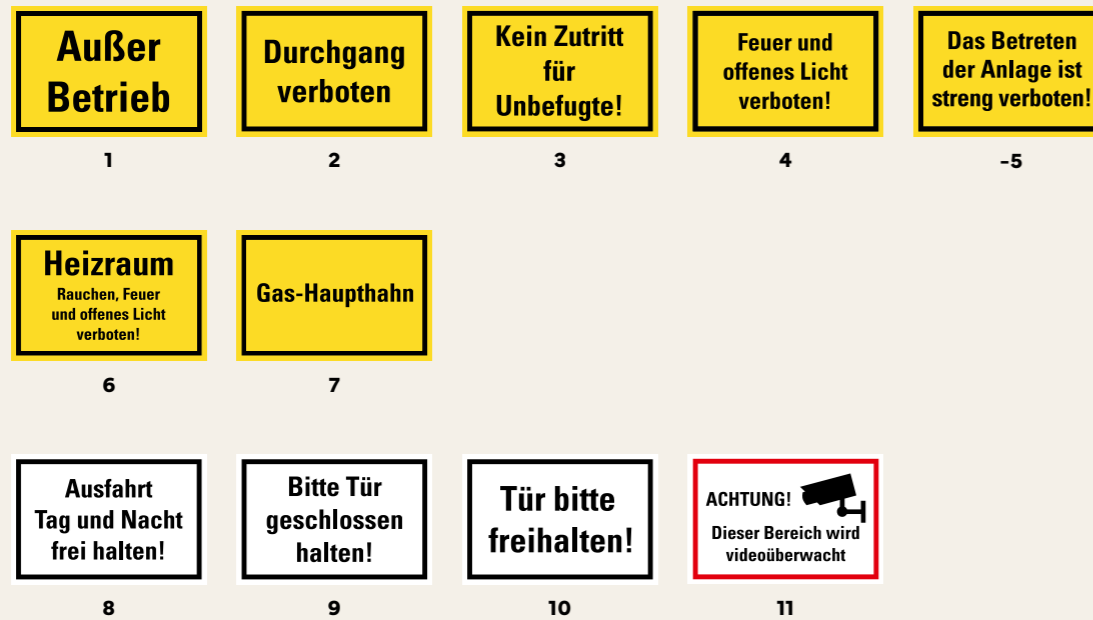

Accessoires pour le montage



Ruban adhésif en mousse double face

Pour fixation et montage
Référence
PE-SCHAUM



PICTOGRAMMES LONGLIFE 600 MM



**Interdit
aux engins**

Référence
LG-SCHILD-600-1



**Passage piétons
interdit**

Référence
LG-SCHILD-600-2



**Interdiction
de fumer**

Référence
LG-SCHILD-600-8



**Obligation d'aller tout
droit**

Référence
LG-SCHILD-600-10



Gilet obligatoire

Référence
LG-SCHILD-600-12



**Casque anti bruit obli-
gatoire**

Référence
LG-SCHILD-600-13



**Rouler
au pas**

Référence
LG-SCHILD-600-14



**Accès interdit au
personnel non- autorisé**

Référence
LG-SCHILD-600-17



**Stationnement
interdit**

Référence
LG-SCHILD-600-16



Attention Engins

Référence
LG-SCHILD-600-3



Attention sol glissant

Référence
LG-SCHILD-600-15



Sens interdit

Référence
LG-SCHILD-600-11



Stop

Référence
LG-SCHILD-600-9



**Port chaussures de
sécurité obligatoire**

Référence
LG-SCHILD-600-5



**Port lunettes de
sécurité obligatoire**

Référence
LG-SCHILD-600-6



**Port de casque
obligatoire**

Référence
LG-SCHILD-600-7



**Passage
piétons**

Référence
LG-SCHILD-600-4





DEMI ET QUART DE CERCLES 900 MM



Référence
LG-SCHILD1/2-1



Référence
LG-SCHILD1/2-2



Référence
LG-SCHILD1/2-3

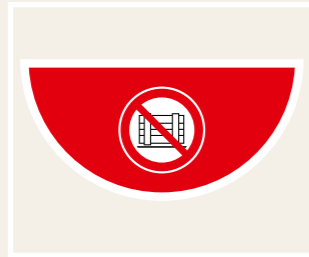

Référence
LG-SCHILD1/2-4

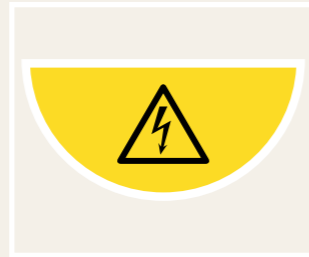

Référence
LG-SCHILD1/2-7



Référence
LG-SCHILD1/2-8



Référence
LG-SCHILD1/2-9



Référence
LG-SCHILD1/2-10



Référence
LG-SCHILD1/2-11



Référence
LG-SCHILD1/2-6



Référence
LG-SCHILD1/4-1



Référence
LG-SCHILD1/4-2



Référence
LG-SCHILD1/4-3



Référence
LG-SCHILD1/4-4



Référence
LG-SCHILD1/4-5



Référence
LG-SCHILD1/4-6



Référence
LG-SCHILD1/4-7



Référence
LG-SCHILD1/4-8





BANDES DE MARQUAGE AU SOL ZÉBRÉE PASSAGE PIÉTONS LONGLIFE

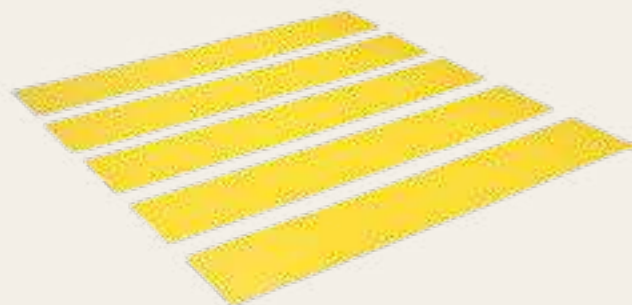

Notre bande de zèbre auto-adhésive de haute qualité a été spécialement conçue pour une utilisation industrielle. Avec sa qualité exceptionnelle et sa durabilité remarquable, elle offre une solution fiable pour les passages piétons sécurisés dans des environnements exigeants. Faites confiance à un produit qui répond aux normes les plus élevées et améliore considérablement la sécurité dans votre environnement de travail.

- Effet d'avertissement et de signalisation élevé
- Grande durabilité
- Convient aux sols lisses et sans fissures en intérieur
- Conception flexible grâce aux bandes individuelles



Bandes de marquage au sol zébrées LongLife

Référence	Dimensions (mm)	+ Code couleur	Paquet
LGZS120-	200 x 1200	04	1
LGZS150-	300 x 1500	04	1
LGZS120-	200 x 1200	02	1
LGZS150-	300 x 1500	02	1

Recommandation de pose :

5 bandes suffisent pour un passage piéton complet. Tenez compte de la largeur de votre passage.

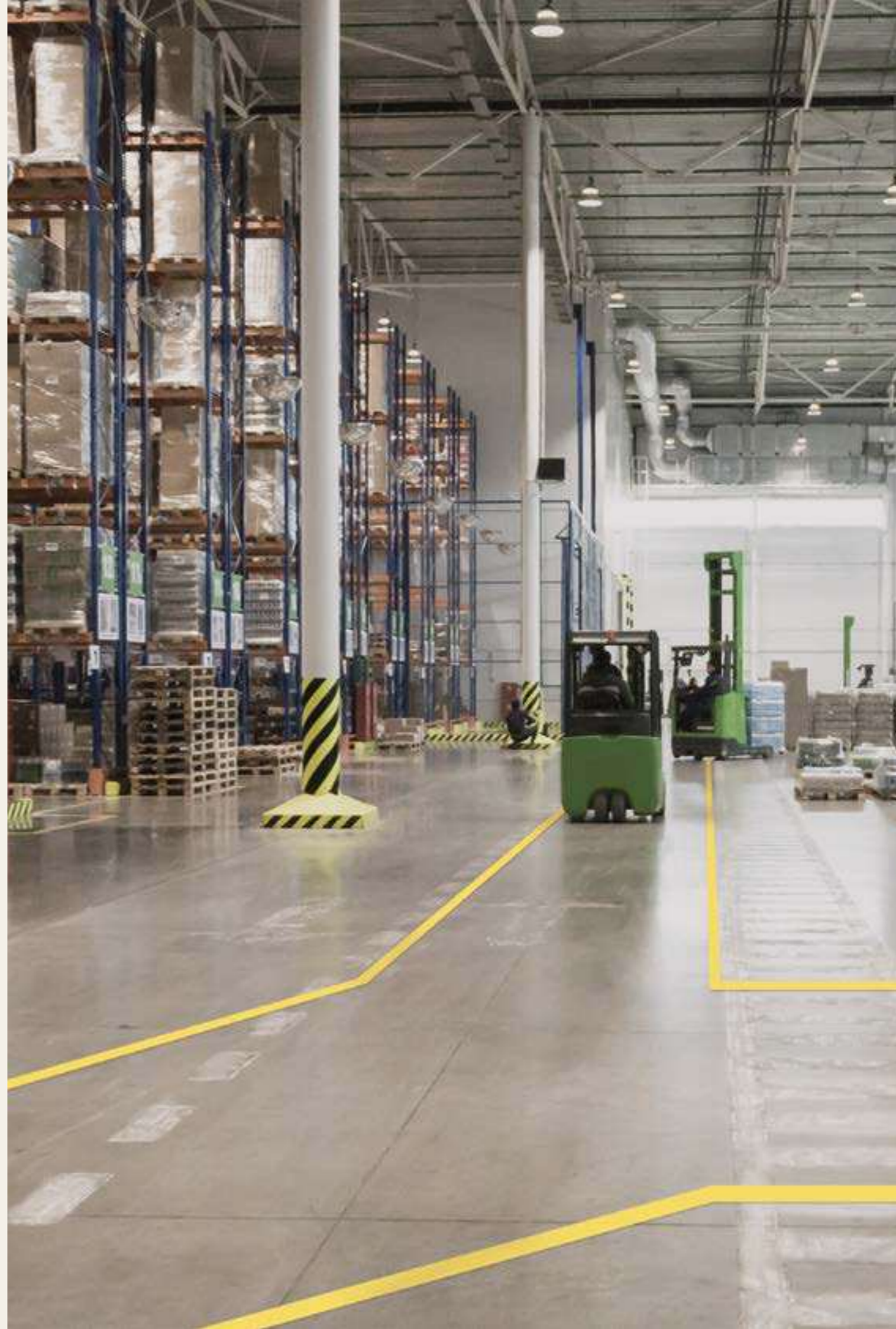
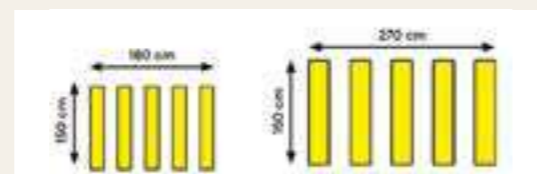



BANDE DE MARQUAGE AU SOL LONGLIFE EN TOILE

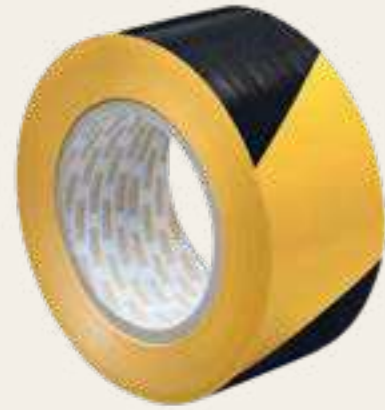

Direction gauche



Direction droite

Des possibilités d'utilisation infinies ! La bande adhésive en toile LongLife est un tissu de soie artificielle dense, fin et imperméable revêtu de PE, avec un adhésif en caoutchouc naturel très résistant à l'arrachement, offrant une durabilité exceptionnelle.

Elle est idéale pour la liaison, la fixation, le regroupement, la réparation et l'étanchéité. De plus, elle est disponible dans de nombreuses couleurs et convient parfaitement pour le marquage industriel et la signalisation rapide et visible des zones dangereuses. Elle peut être utilisée à la fois en intérieur et en extérieur.

- Très grande durabilité
- Pour intérieur et extérieur
- Résistance à l'abrasion, à la décomposition et à l'humidité
- Texture dense, fine et imperméable en toile de soie artificielle

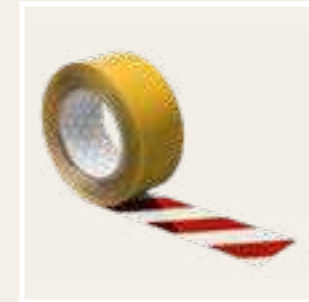

Bande en toile Longlife

Descriptif	Largeur (mm)	Référence	+ Code couleur								Points
			01	02	-	04	05	06	07	88	
Point	30	LGGW30-P-									4000

Bande en toile Longlife

Descriptif	Largeur (mm)	Référence	Code couleur						Longueur du rouleau (m)			
			01	02	03	04	05	06	SGL	SGR		
Bande	50	LGGW50-								SGL	SGR	50
Bande	75	LGGW75-								SGL	SGR	50
Bande	100	LGGW100-								SGL	SGR	50

Bande LongLife

Descriptif	Largeur (mm)	Référence	Code couleur					Longueur du rouleau (m)				
			01	02	03	04	05	SGL	SGR			
Bande	50	LG50-	SG	BW	GW	RW	SW					50
Bande	75	LG75-	SG	BW	GW	RW	SW					50
Bande	100	LG100-	SG									50

Bande LongLife Low Duty

Descriptif	Largeur (mm)	Référence	Code couleur					Paquet/ longueur des rouleaux (m)				
			01	02	03	04	05	SGL	SGR			
Bande	50	LGLD50-	SG			RW						3 x 33
Bande	75	LGLD75-	SG			RW						2 x 33

Bande LongLife Grip

Descriptif	Largeur (mm)	Référence	Code couleur					Longueur du rouleau (m)				
			01	02	03	04	05	SGL	SGR			
Bande	50	LGG RIP50-	SG									25
Bande	75	LGG RIP75-	SG									25



INTRALO GISTIQUE DIGITALE



Vous savez déjà depuis longtemps que la digitalisation est la clé de l'efficacité sur le terrain de production. Mais savez-vous également que la digitalisation avec ORGATEX® est simple et rapide ? Sans câbles, sans infrastructure informatique compliquée, mais avec de nombreuses fonctionnalités puissantes pour plus d'efficacité ? Nous présentons : eOX.



Tableau mobile eOX
Etiquettes eOX LABEL
Bouton eOX
Energy-Control eOX
Spot eOX
Motifs standards de spot eOX, 40 W et 80 W
Station eOX
Monomover eOX

Commencez immédiatement grâce à la communication mobile

Devoir créer au préalable une infrastructure informatique complexe et coûteuse avec des passerelles, des routeurs et des réseaux séparés avant de pouvoir procéder à la digitalisation vous ralentit et éloigne de votre objectif : l'efficacité. C'est pourquoi nos solutions eOX fonctionnent avec la technologie de communication mobile étroite, sécurisée et économique. Pour vous, cela signifie que vous pouvez installer des composants tels que le bouton eOX ou l'étiquette eOX n'importe où, puis transférer automatiquement les données dans votre écosystème intelligent d'une simple pression sur un bouton.

Entièrement numérique, totalement efficace Que ce soit le marquage numérique et dynamique des marchandises et des matériaux, les processus auto-

matisés sur simple pression d'un bouton, la clarté constante des processus pour tous grâce aux données en temps réel ou les flux de marchandises intelligents - avec eOX, vous numérisez les processus de votre intralogistique du début à la fin et vous devenez ainsi plus efficace à tous les niveaux.

Facile à contrôler, triplement sécurisé : le cloud eOX

Le cloud eOX est votre centre numérique, avec lequel vous pouvez configurer vos appareils eOX, planifier des processus automatisés et toujours avoir une vue d'ensemble de vos données de processus. Nous avons veillé à ce que l'interface soit aussi simple et intuitive que possible, de sorte que vous puissiez presque tout configurer sans avoir besoin de l'assistance de votre service informatique. Et grâce au cryptage SSL/TLS, vos données sont parfaitement protégées.

eOX TABLEAU MOBILE

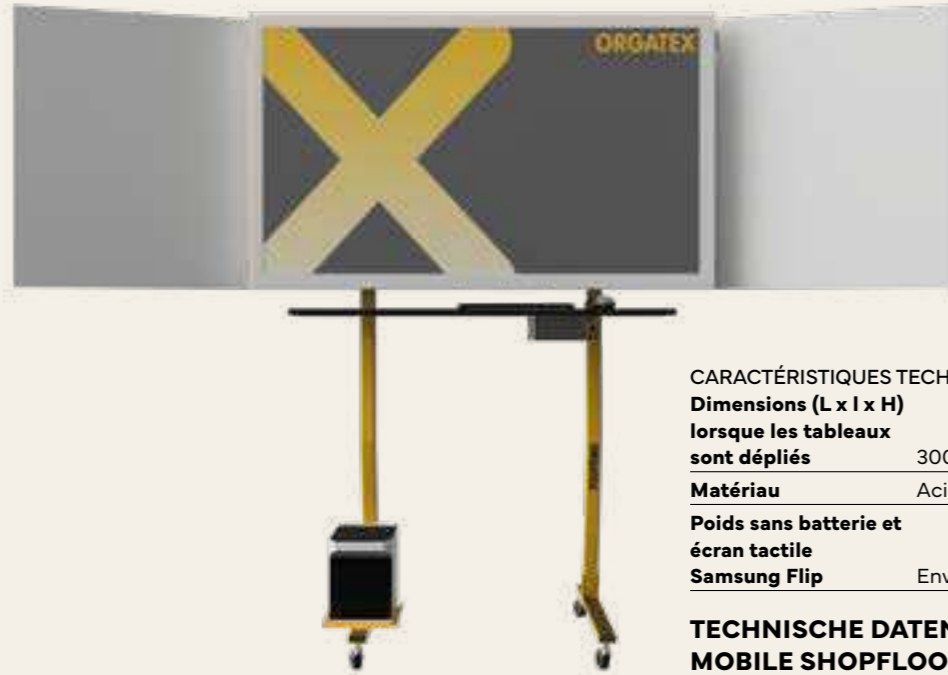

CARACTÉRISTIQUES TECHNIQUES DU TABLEAU MOBILE EOX

Dimensions (L x l x H) lorsque les tableaux sont dépliés	3000 x 800 x 1950 mm
Matériau	Acier (revêtement par poudre)
Poids sans batterie et écran tactile Samsung Flip	Environ 81 kg

TECHNISCHE DATEN BATTERIE MOBILE SHOPFLOOR BOARD

Poids net	Environ 81 kg
Dimensions (L x l x H)	400 x 211 x 281 mm
Capacité	1024 Wh, 51,2 V
Température de fonctionnement optimale	20 °C à 30 °C
Durée de vie	3000 cycles jusqu'à 80 % de capacité
Tension d'entrée CA	220 - 240 V ~ 10 A, 50/60 Hz
Chimie des cellules	LFP

CARACTÉRISTIQUES TECHNIQUES DE L'ÉCRAN TACTILE SAMSUNG FLIP DU TABLEAU MOBILE EOX

Poids net	40 kg
Dimensions (L x l x H)	1522 x 898 x 63 mm
Diagonale de l'écran	1.638 mm (65")
Consommation électrique	100 W
Température de fonctionnement	0 °C bis ~ 40 °C
Temps de réponse tactile	6,7 ms
Résolution de l'écran	3840 x 2160 Pixel

Découvrez les nombreux avantages de nos outils de gestion numérique de l'espace de travail. Avec les tableaux EOX, vous pouvez digitaliser toutes vos données, vos protocoles et vos mesures d'amélioration continue (KPI) pendant vos réunions de production ou de département. Vous accélérez vos flux d'information et rendez les changements transparents.

Les tableaux EOX peuvent être imprimés individuellement selon vos modèles. Sur demande, nous vous proposons des variantes pour chaque cas d'utilisation spécifique : tableau de réunion de production, tableau OEE, tableau de machines, mémoire de thèmes.

Des données en temps réel là où elles sont nécessaires

Das Le tableau mobile offre une surface de tableau blanc, un écran tactile et une alimentation indépendante. Elle est donc flexible et mobile à tout moment. Avec le tableau mobile EOX, vos réunions d'équipe peuvent avoir lieu directement sur le lieu de l'action. Les indicateurs et les informations sont donc toujours là où les problèmes ont été observés. Le principe du Gemba conduit à ce que chaque employé comprenne, évalue et résolve mieux les causes des problèmes. Cela augmente donc considérablement la motivation au sein de votre entreprise !

Planche Mobile du Shopfloor eOX

Descriptif	Référence
Planche mobile avec batterie	EOX-MSB
Planche mobile sans batterie	EOX-MSBL



ÉTIQUETTES eOX-LABEL



CARACTÉRISTIQUES TECHNIQUES DE L'ÉTIQUETTE EOX-LABEL

Référence	eOX-Label
Technologie d'affichage	E-Ink
Taille de l'écran	Standard 5,83"
Dimensions (H x L x P)	160 x 116 x 17 mm
Disposition de l'écran	Personnalisable
Technologie sans fil	Narrowband IoT
Protocole	MQTT-SN
Bouton	Fonctions librement programmables
Source d'information	eOX-Cloud ou système ERP
Récupération des données	Appui sur le bouton, intervalle de temps ou déclenchement système



Facilitez la numérisation des étiquettes

L'étiquette EOX est la solution parfaite pour une numérisation efficace et respectueuse de l'environnement dans la logistique interne et la production. Grâce à notre étiquette numérique innovante et réutilisable, vous gagnez non seulement du temps, mais aussi des ressources précieuses. En utilisant l'étiquette EOX, vous éliminez la création et l'échange d'étiquettes papier, au lieu de cela, vous avez la possibilité d'afficher toutes les informations numériquement et en temps réel sur l'écran moderne en encre électronique (E-Ink).

gagner du temps en production, mais aussi de protéger l'environnement. Nos étiquettes électroniques se connectent via le réseau mobile NB-IoT grâce au protocole MQTT-SN et sont donc indépendantes de toute autre infrastructure. Les écrans en encre électronique combinent les avantages des supports analogiques, tels que la possibilité de scanner, la lisibilité sous tous les angles, avec ceux des supports numériques, tels que l'échange rapide des contenus et la réduction des efforts avec une consommation d'énergie minimale.

Une logistique interne numérique permet non seulement de

Avec l'étiquette EOX, vous optimisez vos processus dans la logistique interne et la production. C'est la solution parfaite pour

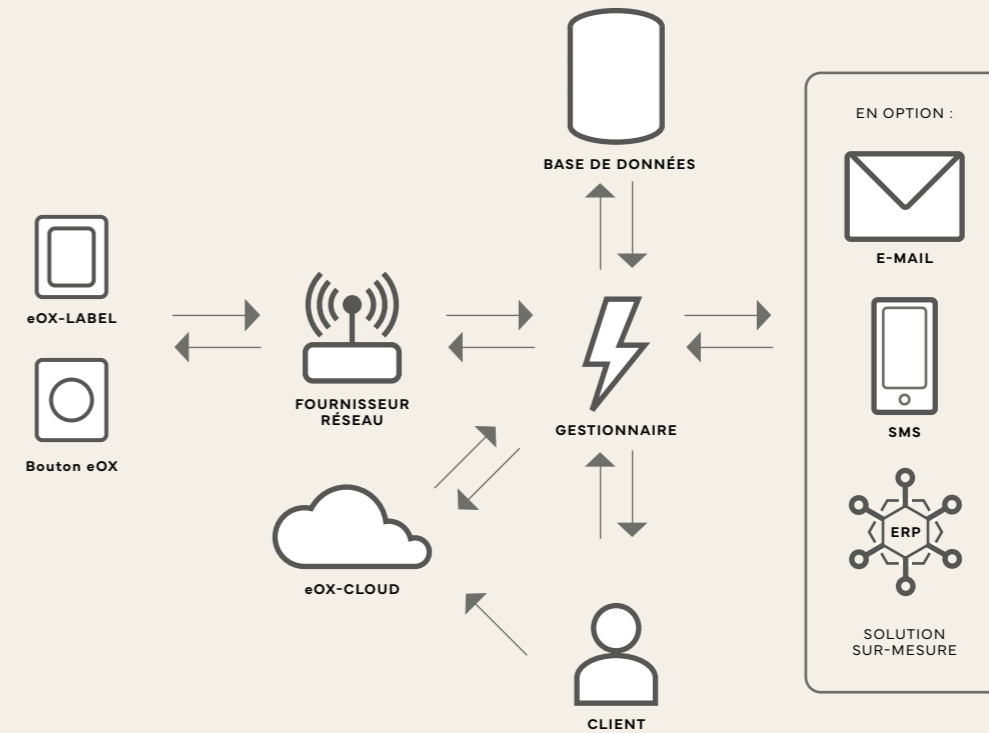

1. Fournisseur réseau

Le fournisseur réseau est utilisé pour la communication sécurisée et chiffrée avec l'eOX-Label via MQTT-SN.

2. Gestionnaire

Le gestionnaire analyse les messages et les transmet au destinataire approprié.

3. Base de données

La base de données stocke l'état de l'étiquette ainsi que sa configuration. Ces informations sont mises à jour à chaque interaction.

4. eOX-Cloud

L'interface est une API fournie au client. Le client peut utiliser des commandes pour contrôler l'eOX-Label. Ainsi, l'état et les métadonnées de l'étiquette peuvent être consultés et mis à jour directement. À travers le site de configuration, chaque client peut personnaliser ses étiquettes et consulter les données d'utilisation.

5. Modules optionnels

Selon les besoins, des modules optionnels peuvent être ajoutés, tels qu'un envoi automatique de courrier électronique.

BOUTON eOX



TOUS VOS PROCESS SUR LE BOUT DU DOIGT

Le bouton EOX est le moyen simple de démarrer la numérisation de vos processus opérationnels, logistiques ou de production. Grâce à sa technologie de communication mobile Narrowband et à son fonctionnement sur batterie, vous pouvez installer le bouton EOX en un rien de temps, n'importe où. De plus, grâce à son interface utilisateur intuitive dans le cloud EOX, même les non-experts en informatique peuvent créer des automatisations complexes. Par exemple, pour ces applications :

Notification de pièces fabriquées sur simple pression d'un bouton

Avec le bouton EOX, il suffit d'appuyer sur un bouton pour qu'un produit terminé soit récupéré par le système de transport autoguidé (FTS) ou par un cariste. En même temps, une notification automatique de la pièce fabriquée maintient vos données à jour dans votre système ERP ou WMS.



Approvisionnement automatique en matériaux

Avoir toujours la bonne quantité de matières premières en stock - avec le bouton EOX, c'est simple et automatique. Lorsque les stocks de matériaux sont faibles, vos employés en entrepôt peuvent simplement envoyer une commande d'approvisionnement automatique au service achats en appuyant sur un bouton. En même temps, les stocks dans votre système WMS ou ERP sont mis à jour. Vous réduisez ainsi les délais de réapprovisionnement, diminuez les coûts de main-d'œuvre et prenez des décisions d'approvisionnement fiables.

Notifications d'erreurs plus rapides

Avec le bouton EOX, vous réduisez les interruptions de production grâce aux notifications d'erreurs automatisées. Il suffit d'appuyer sur un bouton pour informer les parties concernées, telles qu'un contremaître, des erreurs sur les machines et demander de l'aide en même temps. En parallèle, la notification peut être envoyée à votre système OEE ou MES et visualisée par exemple sur des panneaux Andon.

Demande de pièces simple

Si votre produit est composé de plusieurs composants, le bouton EOX vous aide à éviter efficacement les arrêts coûteux. Comme pour l'approvisionnement en matériaux, les employés de production peuvent demander simplement les pièces nécessaires en appuyant sur un bouton dès que la quantité minimale est atteinte.

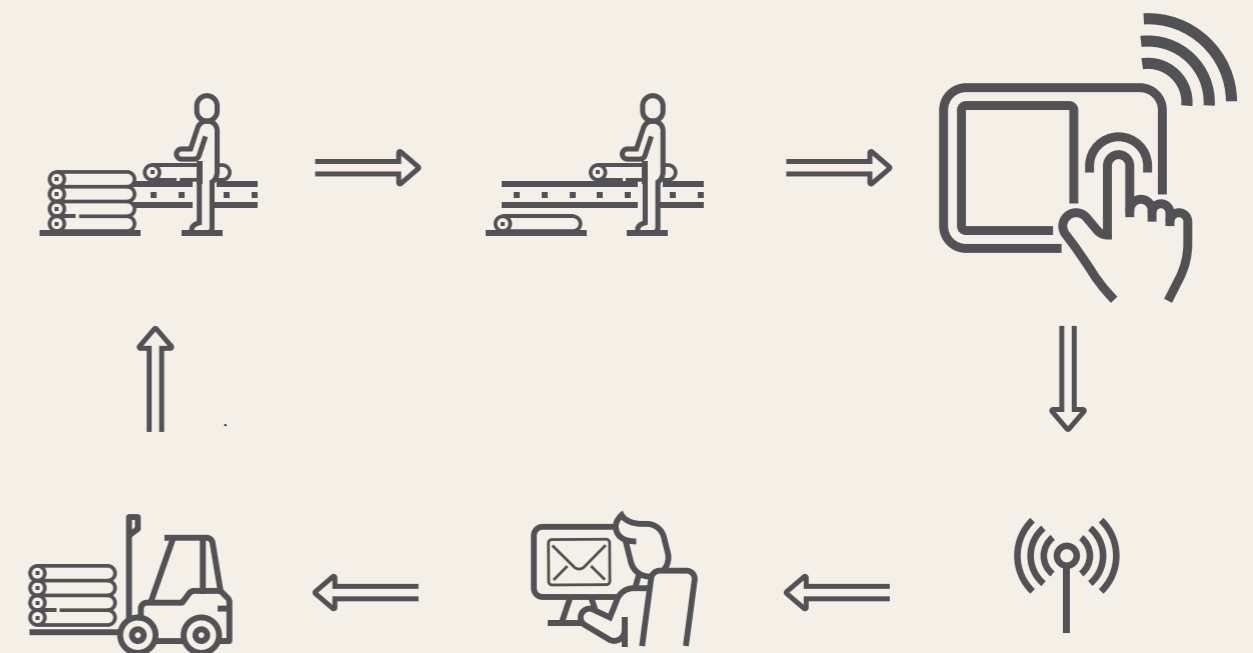

CARACTÉRISTIQUES TECHNIQUES DU BOUTON EOX

Référence	eOX-Button
Tension d'alimentation	2,5 V – 12 V
Processeur	ARM Cortex M3
Dimensions de l'appareil (L x l x H)	72 x 53 x 26 mm
Taille de l'écran	1,54 Zoll, 200 x 200 Pixel
Taux de rafraîchissement de l'interface utilisateur	Partiel : 0,3 s, complet : 2 s
Antenne (interne)	NB-IoT B8/B20
Poids (avec batterie)	81 g
Batterie	2 x AA
Communication sans fil	NB-IoT
Programmierung	UART
Speicher	NB-IoT
Carte SIM	Nano-SIM (4FF)
Interface utilisateur	E-Paper-Display

eOX-ENERGY-CONTROL



Économie d'énergie intelligente

Avec la eOX-Energy-Control, vous avez un contrôle total sur votre consommation d'énergie, ce qui vous permet d'économiser efficacement des coûts. Cette prise intelligente vous permet de contrôler individuellement la consommation de vos appareils électroniques et d'identifier ou de désactiver facilement les appareils non nécessaires. Grâce à l'interface utilisateur basée sur le web, tous les appareils eOX-Energy-Control connectés peuvent être contrôlés ensemble ou séparément.

En plus de la possibilité de contrôle individuel, la eOX-Energy-Control offre également l'analyse des états de fonctionnement des équipements individuels. Les variations de la consommation d'énergie signalent les dysfonctionnements avant qu'ils ne conduisent à un arrêt. Ainsi, vous pouvez planifier la maintenance à venir et la réaliser avant la panne de la machine.

La eOX-Energy-Control vous offre une solution professionnelle pour améliorer votre efficacité énergétique et optimiser vos processus de travail.

CARACTÉRISTIQUES TECHNIQUES

Référence	eOX-Energy-Control
Intervalles de mesure	1 s (configurable)
Intervalles de transmission	1 min (configurable)
Tension d'entrée/sortie	230 V AC ± 10 %
Fréquence	50 Hz
Puissance maximale prise en	12 A / 2760 W
Prise/Consommation en fonctionnement	Schuko (2W)
Température de fonctionnement	-10 °C bis +45 °C
Radio	NB-IoT
Protocole	TCP / IP und SSL
Programmation	ST-Link
Dépannage	UART
Contrôleur (Processeur)	ARM Cortex M4
SIM	NANO-SIM (4FF)
Antenne (intern)	NB-IoT, Band 20
Puissance de transmission RF maximale	21 dBm

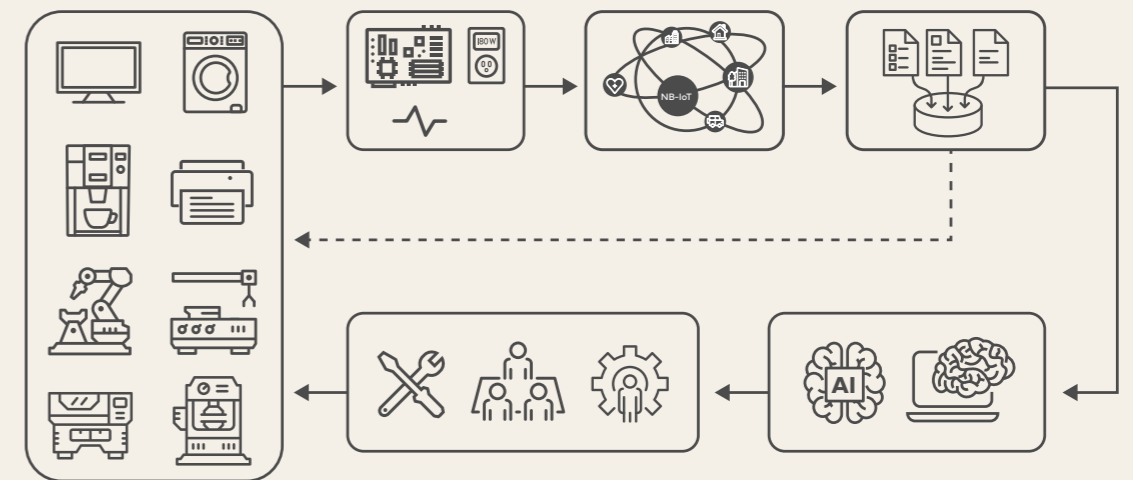

eOX-SPOT



Outil LED moderne pour un environnement de travail sûr

Évitez les situations dangereuses avec le projecteur de lumière pour les signaux d'avertissement : le eOX-Spot avec alimentation intégrée peut non seulement être équipé de LED de sécurité et de signalisation courantes, mais il peut également être utilisé de manière polyvalente avec des motifs individuels. Indépendamment de la surface sur laquelle il est placé, le projecteur orientable projette le signal nécessaire avec une efficacité de 27 ou 56 lm/W à l'endroit souhaité. Cela permet d'éviter des dangers tels que les trébuchements ou les frottements.

Rafraîchissez vos initiatives marketing !

En plus de sa fonction d'outil de sécurité indispensable, vous pouvez utiliser le puissant projecteur (40 ou 80 W) pour un marketing percutant.

Avantages en un coup d'œil :

- Montage facile
- LED haute puissance de 40 W / 80 W
- Motifs facilement remplaçables
- Utilisation polyvalente
- Alimentation intégrée pour 230 V
- Haute efficacité énergétique
- Pas d'usure

CARACTÉRISTIQUES TECHNIQUES

Référence	eOX-Spot-40 eOX-Spot-80
Matériau du boîtier	Acier/Aluminium,
Poids	1,97 kg 3,5 kg
Connecteur d'alimentation	À l'arrière de l'appareil
Domaine d'application	Espaces intérieurs secs
Température ambiante	-30 °C à +35 °C
Refroidissement	Refroidissement ventilateur
Niveau sonore	20 dB(A) 29 dB(A)
Ampoule	40-W- 80-W-High-Power-LED
Durée de vie moyenne de la LED	
35.000 Stunden	
Température de couleur	6300 – 6700 K
Flux lumineux du projecteur	1.150 lm 4.730 lm
Efficacité	27 lm/W 56 lm/W
Taille du motif/image	37,5 mm / 20 mm 50 mm / 40 mm
Tension d'entrée	220 – 240 V AC, 50/60 Hz
Consommation électrique	42 W 84 W
Classe de protection/	
Indice de protection du boîtier	
IP20	
Sécurité photobiologique	RG-2 (nach ICE62471-5:2015, EN62471-5:2015)

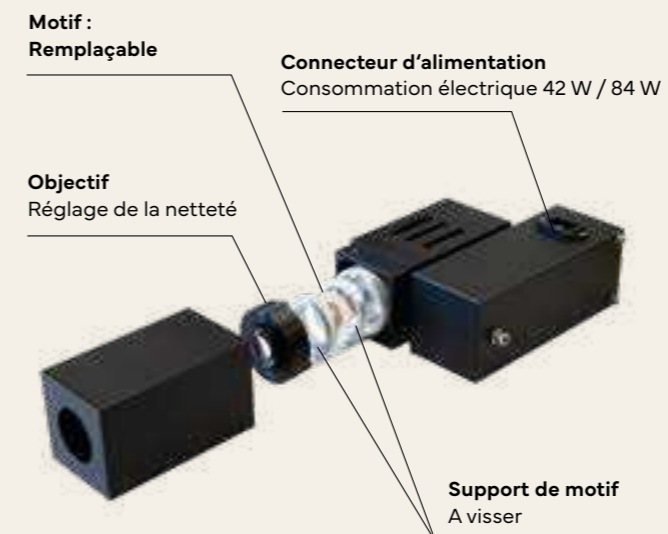

MOTIFS STANDARDS eOX-SPOT 40 W ET 80 W

Motifs sur mesure eOX-SPOT 40 W ET 80 W



Interdit aux chariots élévateurs

Référence
EOX-SPOT-M-1
EOX-SPOT-80-M-1



Interdit aux piétons

Référence
EOX-SPOT-M-2
EOX-SPOT-80-M-2



Attention chariots élévateurs

Référence
EOX-SPOT-M-3
EOX-SPOT-80-M-3



Passage piétons

Référence
EOX-SPOT-M-4
EOX-SPOT-80-M-4



STOP

Référence
EOX-SPOT-M-9
EOX-SPOT-80-M-9



Accès interdit aux personnes non autorisées

Référence
EOX-SPOT-M-17
EOX-SPOT-80-M-17



Avertissement passage de chariots élévateurs

Référence
EOX-SPOT-M-101
EOX-SPOT-80-M-101



Noir & Blanc (Motif sans couleur)

Référence
EOX-SPOT-MI-SW
EOX-SPOT-80-MI-SW



1 Couleur (Motif unicolore)

Référence
EOX-SPOT-MI-1
EOX-SPOT-80-MI-1



2 Couleurs (Motif bicolore)

Référence
EOX-SPOT-MI-2
EOX-SPOT-80-MI-2



3 Couleurs (Motif tricolore)

Référence
EOX-SPOT-MI-3
EOX-SPOT-80-MI-3



4 Couleurs (Motif quadricolore)

Référence
EOX-SPOT-MI-4
EOX-SPOT-80-MI-4

eOX SPOT 40

Intensité lumineuse [lux]

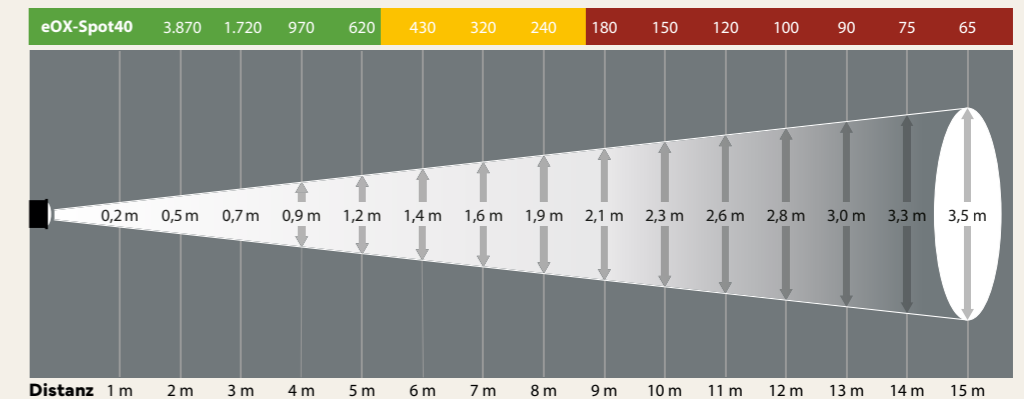

eOX-SPOT 80

Intensité lumineuse [lux]

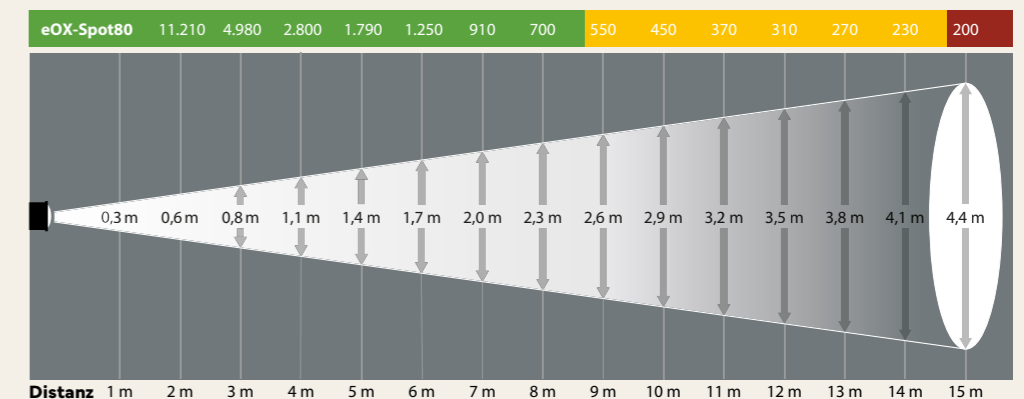

Trafic de chariots élévateurs, accès interdit, piétons et bien plus encore

Dans le secteur industriel ainsi que dans de nombreux autres secteurs, les panneaux d'avertissement et de signalisation sont régulièrement requis.

Pour les situations standard, vous trouverez des motifs prêts à l'emploi dans notre assortiment. Des motifs personnalisés sont également possibles.

eOX-STATION



Digitaliser vos stations FIFO

Une station FiFo avec une extension numérique - voici la eOX-Station ! Connectez jusqu'à 120 voies numériquement à une unité de calcul centrale située directement à la station. Via cette passerelle eOX, vous pouvez configurer librement les différentes voies et attribuer par exemple différents groupes de voies. Des capteurs situés directement sur les voies détectent automatiquement lorsque les embases roulantes sont poussés dans une voie ou retirés d'une voie. Pratique : La technologie des capteurs correspond à des feux de signalisation situés au-dessus de la station. Rouge ou vert ? La couleur indique à vos employés dans quel état se trouve la voie ! Vous savez donc à tout moment si les embases roulantes peuvent déjà être retirés ou s'ils doivent encore rester dans la station.

- Une station FiFo classique, étendue numériquement
- Jusqu'à 120 voies peuvent être connectées entre elles
- Les capteurs enregistrent l'entrée et la sortie embases roulantes

CARACTÉRISTIQUES TECHNIQUES

Référence	eOX-Station
Tension d'alimentation	24 V (CC)
Capteurs	Capteurs à effet Hall magnétiques
Nombre maximal de voies	120
Elements détectables	Embases roulantes
Matériau du boîtier	PA12
Infrastructure nécessaire	Schuko
Protocole de transmission de données interne	MODBUS RTU
Temps de réponse	< 1 s
Connexion cloud optionnelle	Via LTE
Accessibilité des données	REST API



eOX-MONOMOVER



Plus d'efficacité pour votre gare FiFo : Identifier la consommation de pièces et automatiser vos gares.

La structure modulaire de l'unité MONOMOVER Permet de transporter simultanément un nombre quelconque de rouleurs de sol. Ainsi, le système évolue dynamiquement avec vos besoins. Les bandes de poils intégrées transportent individuellement les embases roulantes d'un emplacement à un autre. La longueur de la voie est illimitée et également compatible avec les gares déjà existantes. Grâce à sa conception compacte, l'eOX-Monomover assure également un flux de marchandises automatique et transparent. Optez pour un système sûr doté d'un noyau intelligent - vous gagnerez ainsi du temps et de l'argent !

- Cellules photoélectriques aux extrémités des modules
- Bande de poils en cuir synthétique
- Levage intégrable
- Longueur de voie illimitée

TECHNISCHE DATEN eOX-MONOMOVER

Référence	eOX-Monomover
Dim. par unité (L x l x H)	535 x 210 x 140 mm
Dim. Hors tout	dépend de la puissance/taille unitaire
Vitesse d'avance	3 m/min
Données de performance	50 W/24 V DC (Gleichstrom) / 2 A
Tension d'entrée	220 - 240 V AC, 50/60 Hz
Charge totale maximale	Bis 180 kg
Conditions de construction	Sol de

