

## LA GAMME ORGATEX® «DRIVE-IN»

### Le Stopper

Pour la préparation de commande



Expert en gestion des flux industriels et logistiques, **ORGATEX®** a conçu une nouvelle gamme de produits qui révolutionne la préparation de commandes des « DRIVE-IN », et la zone stockage avant chargement pour les livraisons à domicile. L'utilisation des chariots, un outil de flux issu de l'industrie automobile, combinée aux produits **ORGATEX®** vous assurera l'optimisation de vos temps de préparation.

### Le Monorail

Pour la zone d'enlèvement de la livraison à domicile



## Le Stopper



Lors de la préparation des commandes, **ORGATEX®** vous offre une solution simple pour regrouper les différents produits (encombrants, épicerie, etc.) commandés par un client, en un seul emplacement. Permettant une localisation facile et un alignement parfait, le STOPPER est une solution économique et fonctionnelle.



Un rail en aluminium permettant un blocage simple et efficace des chariots

## Le Stopper

Exemple de combinaison du STOPPER avec:

- les cadres d'identification au sol ORGATEX® LongLife Transparent\*,
- les cadres de signalétique aérienne\*\*,
- le marquage au sol ORGATEX® LongLife\*

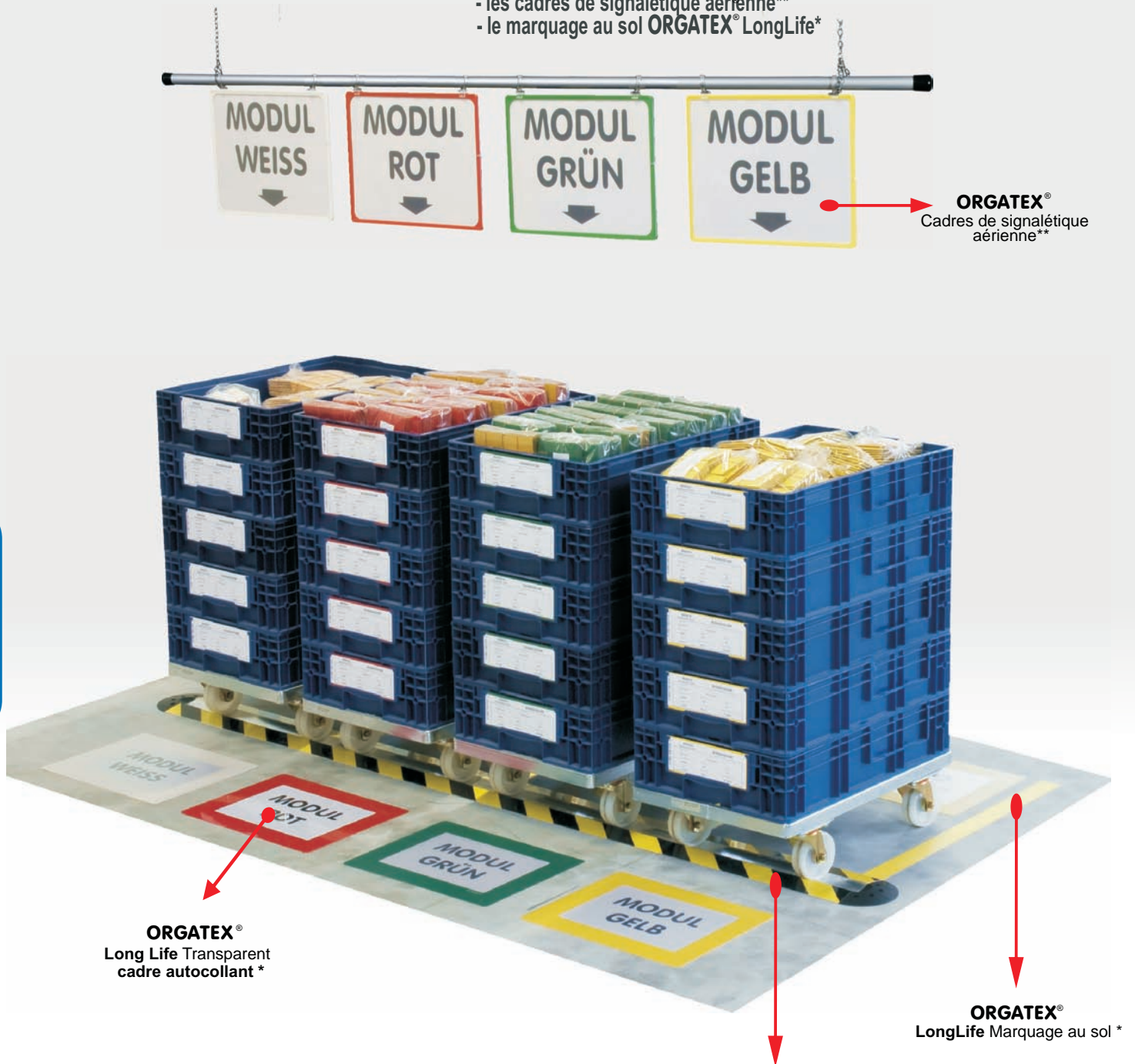

(\* voir page 5 «ACCESSOIRES»)  
(\*\* voir page 8 «ACCESSOIRES»)

(Il est conseillé de coller les bandes de marquage au sol ORGATEX® LongLife\* d'une largeur de 50mm sur le rail en aluminium.)

## UN STOPPER = UN CLIENT

Fonctionne avec tous les chariots ou caddy utilisant des roues de diamètre inférieur ou égal à 200mm

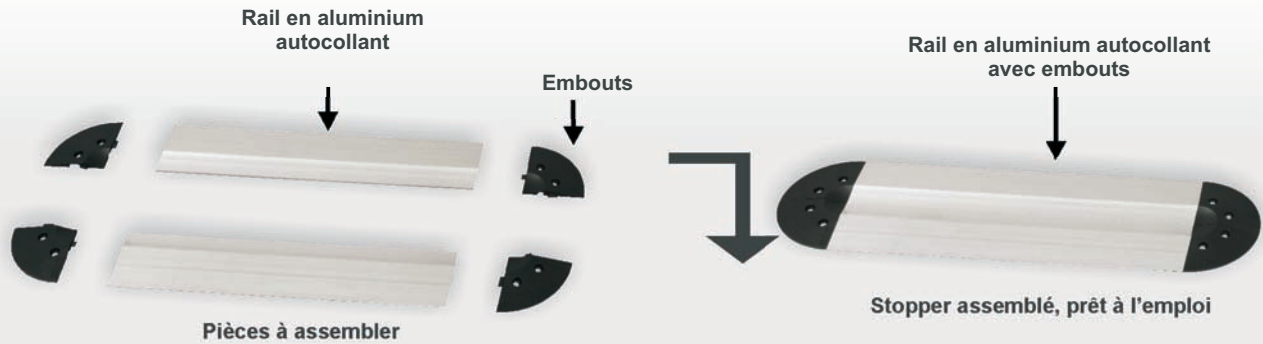

## Le Stopper

Le principe en général



Exemple d'application d'un stopper en aluminium pour roulettes ayant un diamètre jusqu'à 100 mm



Le STOPPER peut être utilisé avec des roues jusqu'à 200mm (raccord d'élargissement en option)

## Le Stopper

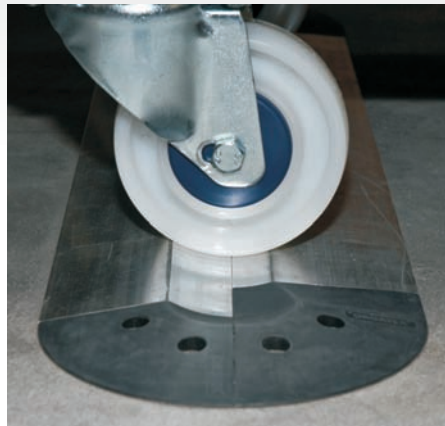
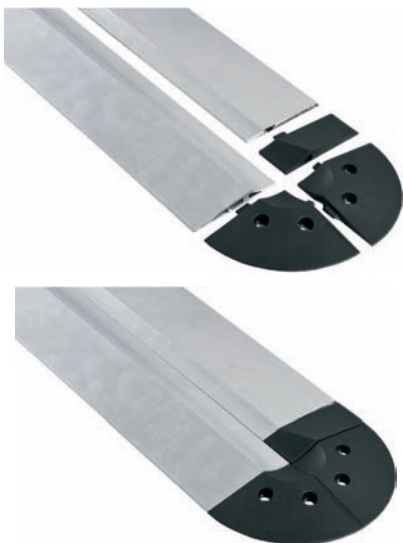

Système pour les DRIVE-IN

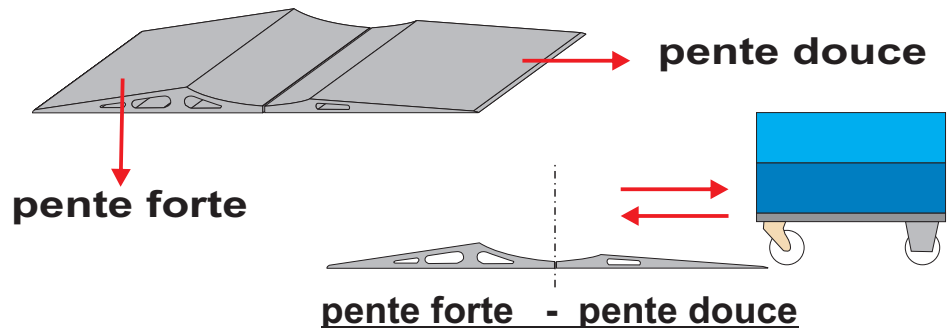

Pour les DRIVE-IN, **ORGATEX®** a conçu un système spécifique avec des inclinaisons de pente différentes entre le rail avant (pente douce) et le rail arrière (pente forte). Ceci permet d'assurer un calage aisé de la roue du chariot.



### Pour commander

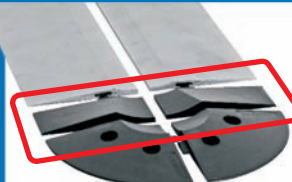



STOPPER drive-in pente forte - pente douce	DESCRIPTIF	REFERENCE	LONGUEUR		
autocollant 	STOPPER drive-in	PAB-FH-400	400mm		
	pente forte - pente douce	PAB-FH-800	800mm		
		PAB-FH-1200	1200mm		
		PAB-FH-2400	2400mm		
• incluant l'adaptateur pour pentes		<b>paquet = 2 pièces + adaptateur</b>			
Raccord d'élargissement	DESCRIPTIF	DIAMETRE DES ROUES	REFERENCE	LARGEUR	
autocollant 	raccord d'élargissement ALU	101-150 mm	PAB-ZW2	20 mm	
		150-180 mm	PAB-ZW3	30 mm	
		jq 180 mm	PAB-ZW4	40 mm	
• STOPPER pour chariots dont les roulettes ont un diamètre supérieur à 100mm		<b>paquet = 2 pièces</b>			
Embouts (1/4) pour STOPPER	DESCRIPTIF	REFERENCE			
autocollant 	embouts (1/4) pour STOPPER	PAB-EK1			
	• avec 2 trous pour le montage • chevilles en option pour renforcer la fixation si besoin.		<b>paquet = 4 pièces</b>		
Raccords de pente pour embouts (1/4) de monorail à double pente douce 	DESCRIPTIF	REFERENCE			
	adaptateur	PAB-ÜGS2			
en plastique noir résistant					
		PAB-ÜGS4			
• avec 2 trous pour le montage • chevilles en option pour renforcer la fixation si besoin.		<b>paquet = 4 pièces</b>			

### \* ACCESSOIRES

Bandes de marquage au sol autocollantes **ORGATEX® LongLife** à coller sur le rail en aluminium  
 Panneaux de marquage au sol transparent

Bandes de marquage au sol <b>ORGATEX® LongLife</b>	Largeur (mm)	Longueur du rouleau	Référence (+code couleur)	Code couleur
autocollant Conditionnement: Distributeur de rouleaux 	50	50 m	LG50-	01 02 03 04 05 06 07 08
				01 02 03 04 05 06 07 08
	50	50 m	LG50-	SG
résistant au rayures				

Panneaux de marquage au sol <b>ORGATEX® LongLife Transparent autocollants</b>	Descriptif	Longueur x Largeur (mm)	Adapté aux documents	Référence (+ code couleur)	Code couleur
   	DIN A4	400 x 310	DIN A4	LG-KL-A4-	01 02 03 04 05 08
	1/2 DIN A4	400 x 205	1/2 DIN A4	LG-KL-1/2A4-	01 02 03 04 05 08
	DIN A5	310 x 250	DIN A5	LG-KL-A5-	01 02 03 04 05 08
	1/3 DIN A4	310 x 200	1/3 DIN A4	LG-KL-1/3DIN-	01 02 03 04 05 08
Autres couleurs sur demande				<b>Paquet = 10 unités</b>	

## Le Monorail



**ORGATEX®** vous propose un séquenceur qui vous permettra de stationner vos chariots après commissionnement en fonction du planning de livraison ou du client à livrer. Chaque rail correspond à un horaire d'enlèvement ou à un client. L'identification se fait par signalétique aérienne\*\*, ou par marquage au sol\*. Ce système de gare FIFO utilisé par les grands groupes industriels est maintenant accessible à tous grâce au monorail **ORGATEX®**.



(\* voir page 5 «ACCESSOIRES»)

(\*\* voir page 8 «ACCESSOIRES»)

## Le Monorail

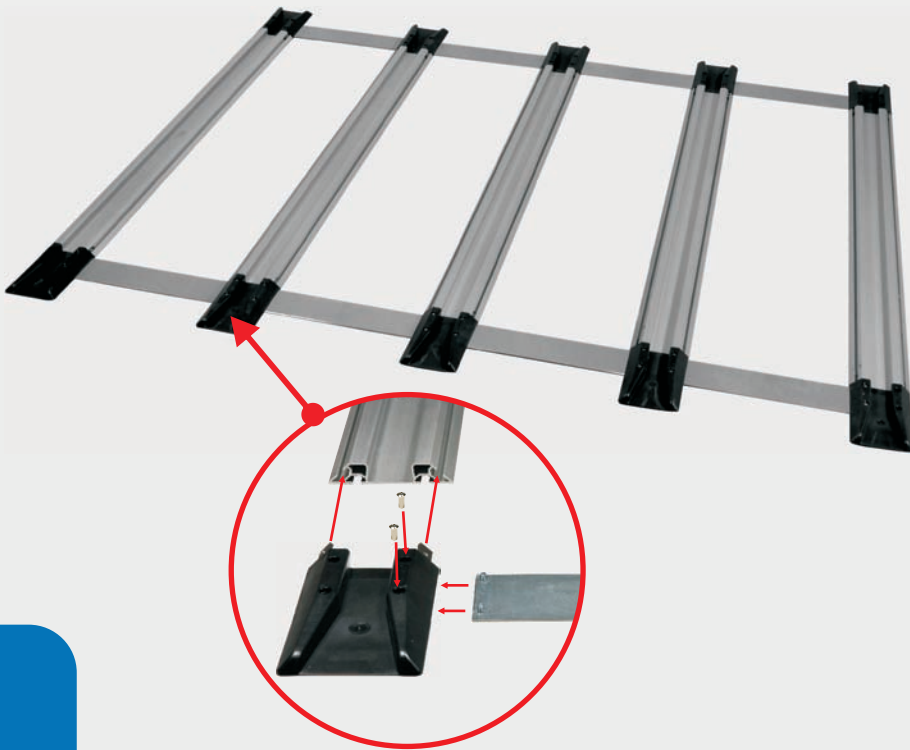

Profilé fabriqué en aluminium de haute qualité, le monorail **ORGATEX®** est facile d'utilisation et convient à toutes sortes de chariots. Autocollant, il est facilement positionnable. Lorsque combiné avec d'autres monorails, une plaque de maintien permet d'empêcher tout mouvement. Les embouts en plastic ultra résistants permettent un parfait guidage des roues.

Le monorail **ORGATEX®** est vendu en kit « Séquenceur » 5 voies, ou par paquets unitaires.



**ORGATEX®**  
Cadres de signalétique  
aérienne

Système standard de rails  
pour roulettes jusqu'à 40 mm de largeur

### Pour commander

#### ORGATEX® monorail: kit séquenceur

monorail : séquenceur 1200 mm

composée de:  
5 rails monorail  
d'une longueur de 1200mm chaque,  
10 embouts noirs,  
20 vis sans tête,  
8 plaques de maintien

monorail: séquenceur 2400 mm

composée de:  
5 rails monorail  
d'une longueur de 2400mm chaque,  
10 embouts noirs,  
20 vis sans tête,  
8 plaques de maintien

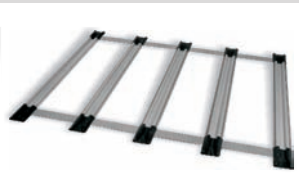

Descriptif	Unité de vente/Paquet	Référence	
monorail séquenceur 1200 mm	1	MONO-5S-1200	
monorail séquenceur 2400 mm	1	MONO-5S-2400	

#### ORGATEX® monorail par packs

monorail Embouts

①



② monorail Rails



③ monorail  
Plaque de maintien



④ monorail Connecteur



Descriptif	UV/Paquet	Référence	Couleur	
			6	
① monorail Embout STANDARD	1	MONO-EK-	06	1 Paquet = 10 Unités
② monorail Rails	1	MONO-BP-1200		
	1	MONO-BP-1800		
	1	MONO-BP-2400		1 Paquet = 5 Unités
③ monorail Plaque de maintien	1	MONO-VB		1 Paquet = 5 unités
④ monorail Connecteur	1	MONO-SV-100		1 Paquet = 10 unités (incluant 40 vis sans tête)

### Projet : zone de préparation de commande pour un DRIVE-IN

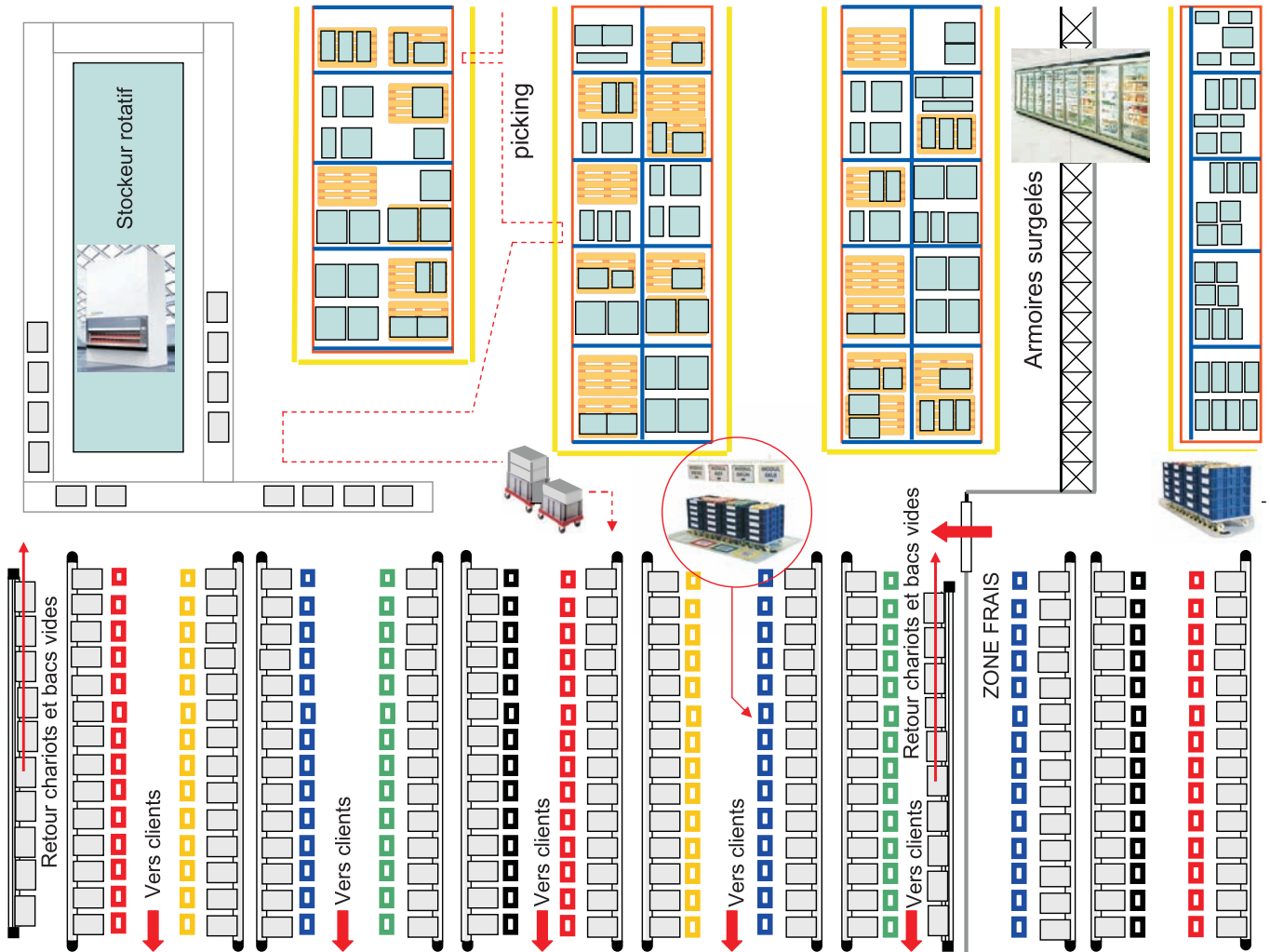

#### \*\*ACCESSOIRES

Cadres de signalétique aérienne par ORGATEX®

Ce projet utilise les STOPPER ORGATEX® pour accueillir les chariots en attente et le monorail ORGATEX® pour le retour des containers et chariots vides

Cadres	Descriptif	Référence (+ code couleur)	Code couleur	
	Série 100		02	
	Cadre 140mm x 417mm	PKR-140-417-100-	02	
	Cadre DIN A5	PKR-A5-100-	02 06 88	
	Série 100		01 02 04 05 06 88	
	Cadre DIN A4	PKR-A4-100-	01 02 03 04 05 06 88	
	Série 100		01 02 03 04 05 06 88	
		PKR-A3-100-	01 02 03 04 05 06 88	
	Paquet = 5 unités			
	Incluant protège-document et clip de fermeture en plastique transparent    Autres couleurs sur demande.			